

DILULUSKAN UNTUK SEBUT HARGA OLEH:



UTM
UNIVERSITI TEKNOLOGI MALAYSIA

AFENDI BIN OSMAN
Ketua Bahagian Kontrak & Perolehan
Jabatan Harta Bina
Universiti Teknologi Malaysia
81310 UTM Johor Bahru, Johor

NASKAH MEJA SEBUT HARGA

NO SEBUT HARGA: SH/2020-52/u-1/LP/JHB

**KERJA-KERJA MEMBEKAL DAN MENYEDIAKAN
TONG SISA PEPEJAL DAN TONG BAGI BAHAN KITAR
SEMULA BESERTA PELEKAT BAGI UNIVERSITI
TEKNOLOGI MALAYSIA, JOHOR BAHRU, JOHOR**

**TARIKH TAKLIMAT DAN LAWATAN
TAPAK :**

WAJIB :

TIDAK WAJIB

TARIKH JUALAN : 24 NOV 2020

HINGGA : 30 NOV 2020

TARIKH TUTUP : ~~02 NOV 2020~~
02 DEC 2020

PENYELARAS PROJEK : EN. QAMARUZAMAN BIN MOHD NOOR
(no. tel. : 016-6324510)

JURUUKUR BAHAN

BERTANGGUNGJAWAB : PN JUNAIDAH BINTI HJ. HANAFIAH
(no. tel. : 07-5530247)

PAKEJ KERJA

SENIBINA ELEKTRIKAL MEKANIKAL AWAM LANDSKAP

**KERJA-KERJA MEMBEKAL DAN MENYEDIAKAN TONG SISA PEPEJAL
DAN TONG BAGI BAHAN KITAR SEMULA BESERTA PELEKAT BAGI
UNIVERSITI TEKNOLOGI MALAYSIA, JOHOR BAHRU, JOHOR**

No. Sebut Harga : SH/2020- 52 / U - 1 / LP / JHB

ISI KANDUNGAN

- 1.0 Surat Pelawaan Sebut Harga
- 2.0 Kenyataan Sebut Harga
- 3.0 Senarai Semakan Sebut harga
- 4.0 Arahan Kepada Penyebutharga
- 5.0 Syarat- Syarat Sebut Harga Bekalan
- 6.0 Tatacara Bayaran Penalti
- 7.0 Syarat-Syarat Tambahan
 - 7.1 Surat Akuan Pembida
 - 7.2 Surat Akuan Pembida Berjaya
- 8.0 Panduan Kontraktor
- 9.0 Senarai Perundangan & Peraturan Keperluan Keselamatan & Kesihatan Pekerjaan Di Tapak Bina
- 10.0 Keperluan Dan Peraturan Umum
- 11.0 Skop Kerja
- 12.0 Spesifikasi Bekalan
- 13.0 Borang Sebut Harga
- 14.0 Ringkasan Sebut Harga
- 15.0 Pecahan Harga
- 16.0 Maklumat Penyebutharga
- 17.0 Surat Pemberitahuan Sebut Harga Tidak Berjaya

Rujukan Kami : UTM.J.05.01/11.13/3/I Jld. 52 (7)

Tarikh : 19 November, 2020

Kepada,

Penyebut Harga

Tuan,

SEBUT HARGA BAGI : KERJA-KERJA MEMBEKAL DAN MENYEDIAKAN TONG SISA PEPEJAL DAN TONG BAGI BAHAN KITAR SEMULA BESERTA PELEKAT BAGI UNIVERSITI TEKNOLOGI MALAYSIA, JOHOR BAHRU, JOHOR

Sebut harga adalah dipelawa daripada Penyebut Harga yang berdaftar dengan LPIPM/CIDB, PKK atau Kementerian Kewangan* dan Sistem Pendaftaran Kontraktor (UTMfin) seperti berikut:-

- i) Sijil Perolehan Kerja Kerajaan (SPKK)
- ii) Perakuan Pendaftaran Kontraktor (PPK)
 - Gred : -
 - Kategori : -
 - Pengkhususan : -
- iii) Sijil Taraf Bumiputera (STB) (jika berkenaan)
- iv) Sijil Pendaftaran Kontraktor (UTMfin)
- v) Sijil Kementerian Kewangan : **080101 (Kelengkapan/Kemudahan Awam) @ 080199 (Pembuat)**

2. Borang Sebut Harga yang telah siap diisi hendaklah dimasukkan ke dalam sampul surat bermetri bertanda **SH/2020- 5214-1 /LP/JHB** dan dimasukkan ke dalam peti tawaran yang terletak di **Bahagian Kontrak dan Perolehan, Jabatan Harta Bina, Universiti Teknologi Malaysia, Johor Bahru, Johor** sebelum atau pada **02 DEC 2020** jam 12.00 tengah hari.

3. Kenyataan Sebut Harga, Senarai Semakan Sebut Harga, Arahan Kepada Penyebut Harga, Syarat-Syarat Sebut Harga, Spesifikasi Kerja, Borang Sebut Harga, Ringkasan Sebut Harga, Jadual Kadar Harga, Maklumat Penyebut Harga dan Lukisan dikembalikan bersama-sama ini.

4. Naskah Sebut Harga ini dijual dengan harga sebanyak **RM30.00/naskah** (dalam bentuk Wang Tunai/Wang Pos/Bank Draft)

5. Pihak UTM tidak terikat untuk menerima Sebut Harga yang terendah sekali atau mana-mana Sebut Harga lain.

Sekian, terima kasih

"Berkhidmat untuk Negara"

Saya yang menjalankan amanah,

(AFENDI BIN OSMAN)
Ketua Bahagian Kontrak dan Perolehan
b.p. Pengarah
Jabatan Harta Bina
☎: 07-5531201
✉: afendiosman@utm.my

**UNIVERSITI TEKNOLOGI MALAYSIA
JOHOR BAHRU**

KENYATAAN SEBUT HARGA

1. Sebut Harga adalah dipelawa daripada Penyebut Harga yang berdaftar dengan ~~LPIPM/CIDB, PKK~~ atau Kementerian Kewangan dan Sistem Pendaftaran Kontraktor (UTMfin) seperti berikut :-

- i) ~~Sijil Perolehan Kerja Kerajaan (SPKK)~~
- ii) ~~Perakuan Pendaftaran Kontraktor (PPK)~~
 - Gred : -
 - Kategori : -
 - Pengkhususan : -
- iii) ~~Sijil Taraf Bumiputera (STB) (jika berkenaan)~~
- iv) Sijil Pendaftaran Kontraktor (UTMfin)
- v) Sijil Pendaftaran Kementerian Kewangan : **080101 (Kelengkapan / Kemudahan Awam) @ 080199 (Pembuat)** ✓

dan yang masih dibenarkan membuat tawaran buat masa ini bagi kerja-kerja berikut:

KERJA-KERJA MEMBEKAL DAN MENYEDIAKAN TONG SISA PEPEJAL DAN TONG BAGI BAHAN KITAR SEMULA BESERTA PELEKAT BAGI UNIVERSITI TEKNOLOGI MALAYSIA, JOHOR BAHRU, JOHOR ✓

NO. SEBUTHARGA : SH/2020- 52/ 4-1 /LP/JHB

2. Segala butiran dan Naskah Sebut Harga boleh didapati semasa waktu pejabat **di Bahagian Kontrak dan Perolehan, Jabatan Harta Bina, Universiti Teknologi Malaysia, Johor Bahru, Johor** dengan mengemukakan bayaran dokumentasi sebanyak **RM30.00** di atas nama **Bendahari, UTM Johor Bahru, Johor** dalam bentuk Wang Tunai/Wang Pos/Bank Draf

3. Naskah Sebut Harga hanya akan dikeluarkan kepada Wakil-wakil Penyebut Harga yang namanya tercatat dalam Surat Pendaftaran sahaja. Bagi Wakil-wakil Penyebut harga yang namanya tidak terdapat dalam Surat Pendaftaran hendaklah membawa bersama Surat Perwakilan Kuasa yang sah dari syarikat masing-masing. Penyebut Harga/Wakil-wakil Penyebut Harga yang sah hendaklah membawa SURAT PENDAFTARAN ASAL yang dikeluarkan oleh LPIPM/CIDB, PUSAT KHIDMAT KONTRAKTOR atau Kementerian Kewangan dan UTMfin (yang mana berkaitan)

4. Naskah Sebut Harga boleh diperolehi pada**24 NOV 2020**... hingga**30 NOV 2020**... mulai jam 8.30 pagi hingga 4.00 petang **di Bahagian Kontrak dan Perolehan, Jabatan Harta Bina, Universiti Teknologi Malaysia, Johor Bahru, Johor**

5. Sebut harga ini akan ditutup pada**02 DEC 2020**..... Naskah Sebut Harga hendaklah dimasukkan ke dalam **Peti Sebut Harga di Bahagian Kontrak dan Perolehan, Jabatan Harta Bina, Universiti Teknologi Malaysia, Johor Bahru, Johor** tidak lewat daripada jam 12.00 tengah hari pada hari tersebut.

**SENARAI SEMAKAN SEBUT HARGA
(BEKALAN/PERKHIDMATAN/KERJA)**

Sila tandakan (✓) Bagi Dokumen-dokumen Yang Disertakan.

| Bil. | Perkara/Dokumen | Untuk Ditanda Oleh Penyebut Harga |
|-------------|--|--|
| 1 | Ringkasan Sebut harga Telah Diisi Dengan Lengkap, Cop Syarikat dan Ditandatangani Oleh Pengarah Syarikat | |
| 2 | Borang Sebut Harga Telah Diisi Dengan Lengkap, Cop Syarikat dan Ditandatangani Oleh Pengarah Syarikat | |
| 3 | Jadual Kadar Harga Telah Diisi Dengan Lengkap dan Ditandatangani Oleh Pengarah Syarikat (jika ada) | |
| 4 | Salinan Penyata Bulanan Akaun Bank bagi Tiga (3) Bulan Terakhir dan kemudahan kewangan bertulis yang disahkan oleh Institusi Kewangan (untuk sebut harga melebihi RM200,000.00 sahaja) | |
| 5 | Salinan Perakuan Pendaftaran Kontraktor (PPK) Oleh CIDB | |
| 6 | Salinan Sijil Perolehan Kerja Kerajaan (SPKK) Oleh CIDB | |
| 7 | Salinan Sijil Taraf Bumiputera (STB) Dari Pusat Khidmat Kontraktor (Kerja) | |
| 8 | Salinan Sijil Akuan Pendaftaran Dari Kementerian Kewangan (Bekalan/Perkhidmatan) | |
| 9 | Salinan Sijil Akuan Bumiputera Dari Kementerian Kewangan (Bekalan/Perkhidmatan) | |
| 10 | Salinan Sijil Akuan Pembuat Dari Kementerian Kewangan (Bekalan/Perkhidmatan) | |
| 11 | Salinan Sijil/No. Pendaftaran Kontraktor (UTMfin) | |
| 12 | Penyerahan (jika berkaitan): <ul style="list-style-type: none"> • Jadual Data Teknikal • Katalog • Sampel | |
| 13 | Borang Maklumat Penyebut Harga Telah Diisi Dengan Lengkap. Sila kembalikan lampiran sekiranya jadual di atas tidak mencukupi. | |
| 14 | Cadangan Penyelenggaraan / Penyelenggaraan (jika perlu) | |
| 15 | Surat Akaun Pembida | |
| 16 | Surat Perwakilan Kuasa | |
| 17 | Senarai Kakitangan Teknikal (jika berkaitan) | |
| 18 | Surat Pemberitahuan Sebut Harga Tidak Berjaya | |

PENGESAHAN OLEH PENYEBUT HARGA

Dengan ini saya mengesahkan bahawa saya telah membaca dan memahami semua syarat-syarat dan terma yang dinyatakan di dalam dokumen sebut harga. Semua maklumat yang dikemukakan adalah benar.

Tandatangan Dan Cop Penyebut Harga

Tarikh : _____

**UNIVERSITI TEKNOLOGI MALAYSIA
JOHOR BAHRU, JOHOR**

ARAHAN KEPADA PENYEBUT HARGA

1. SEMAKAN AM

Adalah menjadi tanggungjawab Penyebut Harga untuk meneliti bahawa Naskah Sebut Harga yang diterima adalah sebagaimana dalam Naskah Meja Sebut Harga. Jika terdapat apa-apa perbezaan atau percanggahan atau mana-mana muka surat yang tertinggal yang diberikan kepada Penyebut Harga dengan Naskah Meja Sebut Harga maka adalah menjadi tanggungjawab Penyebut Harga untuk memohon secara bertulis kepada UTM tidak lewat dari tiga (3) hari sebelum tarikh akhir yang ditetapkan (atau sebelum tarikh tutup bagi Sebut Harga segera) dalam Kenyataan Sebut Harga bagi penyerahan Sebut Harga supaya dibetulkan perbezaan atau percanggahan itu.

2. CARA-CARA MELENGKAPKAN DOKUMEN SEBUT HARGA

2.1 Penyediaan Sebut Harga

Semua maklumat yang diisi oleh Penyebut Harga hendaklah dengan menggunakan dakwat tidak mudah luntur. Jika terdapat sebarang kesilapan dalam mengisi maklumat, kesilapan tersebut hendaklah dibetulkan dengan cara memotong kesilapan tersebut dengan satu garisan bersih melintang dan ditandatangani ringkas oleh Penyebut Harga dan saksinya. Penggunaan getah pemadam dan cecair pemadam adalah dilarang.

Penyebut Harga adalah dikehendaki mengisi/mengemukakan segala maklumat berikut dengan sepenuhnya : -

- a) Harga, tempoh dan tandatangan Penyebut Harga dan Saksi dalam Borang Sebut Harga
- b) Harga dan tandatangan Penyebut Harga dan Saksi di Ringkasan Sebut Harga
- c) Senarai Kerja-kerja yang sedang dilaksanakan
- d) Jadual Data Teknikal
- e) Jadual Kadar Harga

Penandatangan Penyebut Harga bagi semua maklumat di atas hendaklah oleh Pengarah Syarikat.

2.2 Taklimat/Lawatan Tapak

Maklumat taklimat/lawatan tapak, tarikh dan masa adalah seperti dinyatakan di muka hadapan naskah sebut harga. Penyebut Harga dikehendaki melaporkan diri di Bahagian Kontrak, Jabatan Harta Bina.

2.3 Penjelasan Lanjut

Sekiranya terdapat maklumat dalam Naskah Sebut Harga yang tidak jelas atau bercanggah, Penyebut Harga boleh menghubungi Pegawai Inden atau Pegawai Bertanggungjawab sebagaimana dinyatakan di muka hadapan naskah sebut harga.

2.4 Penjualan Dokumen Sebut Harga

Dokumen Sebut Harga dalam bentuk CD boleh diperolehi di Bahagian Kontrak, Jabatan Harta Bina, UTM, Johor Bahru pada hari bekerja. Dokumen sebut harga bagi kerja Awam/Bangunan/Mekanikal dijual dengan harga RM30.00 untuk penyebut harga Gred G1 dan RM50.00 untuk penyebut harga Gred G2. Dokumen Sebut harga bagi kerja Elektrikal/Bekalan/Perkhidmatan sehingga RM200,000.00 dijual dengan harga RM30.00 dan dokumen Sebut harga bagi kerja Elektrikal/Bekalan/Perkhidmatan melebihi RM200,000.00 dijual dengan harga RM50.00.

2.5 Penyerahan Naskah Sebut Harga

- a) Dokumen sebut harga dalam bentuk CD hendaklah dicetak terlebih dahulu dalam bentuk *hardcopy* sebelum penyebut harga dibenarkan menyertai sebut harga ini.

CD yang disediakan mengandungi 2 bahagian seperti berikut :

1. Bahagian A - Naskah Sebut Harga (Lengkap) untuk rujukan penyebut harga.
2. Bahagian B - **Dokumen Wajib Yang Perlu Dicitak dan Dikembalikan :**

- i. Senarai Semakan Sebut Harga (***dicetak menggunakan kertas merah jambu yang disertakan***)
- ii. Syarat-Syarat Tambahan (Peringatan Mengenai Rasuah)
- iii. Surat Akuan Pembida (Lampiran A dan B)
- iv. Borang Sebut Harga (***dicetak menggunakan kertas kuning yang disertakan***)
- v. Ringkasan Harga
- vi. Pecahan Harga
- vii. Jadual Kadar Harga (jika ada)
- viii. Jadual Data Teknikal (jika ada)
- ix. Maklumat Penyebut Harga

- x. Maklumat Kewangan (sebut harga melebihi RM200,000.00)
- xi. Laporan Penyelia (sebut harga melebihi RM200,000.00)
- xii. Penamaan Sub-Kontraktor (jika ada)
- xiii. Surat Pemberitahuan Sebut Harga Tidak Berjaya

Peringatan :

Penyebut harga yang tidak membeli CD ini secara sah dari BK, JHB tidak layak dan terbatal untuk menyertai sebut harga ini.

- b) Naskah Sebut Harga yang diisi dengan lengkap hendaklah dimasukkan ke dalam sampul berlakri yang dicatatkan dengan tajuk Sebut Harga dan hendaklah dimasukkan ke dalam Peti Sebut Harga pada masa dan tempat yang ditetapkan dalam Kenyataan Sebut Harga.
- b) Jika Naskah Sebut Harga tidak diserahkan dengan tangan, Penyebut Harga hendaklah menghantar dokumen tersebut dengan pos supaya tiba pada atau sebelum dan di tempat yang ditetapkan.
- c) Naskah Sebut Harga yang diserahkan selepas masa yang ditetapkan, berbangkit dari sebarang sebab, tidak akan dipertimbangkan.

3. TEMPOH SAHLAKU SEBUT HARGA

Sebut Harga ini sahlaku selama **90 hari** dari tarikh tutup Sebut Harga. Penyebut Harga tidak boleh menarik balik Sebut Harga sebelum tamat tempoh sahlaku Sebut Harga. Pengesyoran tindakan tatatertib akan diambil sekiranya Penyebut Harga menarik balik Sebut Harganya sebelum tamat tempoh sahlaku Sebut Harga.

4. PINDAAN/TAMBAHAN NASKAH SEBUT HARGA

Penyebut Harga tidak dibenarkan membuat apa-apa perubahan atau tambahan kepada Borang Sebut Harga atau mana-mana bahagian dalam Naskah Sebut Harga yang boleh dianggap mengenakan had syarat sedia ada.

5. PERBELANJAAN PENYEDIAAN DOKUMEN SEBUT HARGA

Semua perbelanjaan bagi penyediaan Sebut Harga ini hendaklah ditanggung oleh Penyebut Harga sendiri.

6. SURAT MENYURAT DARI PENYEBUT HARGA YANG TIDAK BERJAYA

UTM tidak akan melayan sebarang surat-menyurat dari Penyebut Harga mengenai sebab-sebab Sebut Harga mereka tidak berjaya.

7. SEBUT HARGA YANG TIDAK MENGIKUT ARAHAN-ARAHAN DI ATAS

Sebut Harga yang dibuat dengan tidak mengikut arahan-arahan di atas tidak akan dipertimbangkan.

8. HAK UTM UNTUK MENERIMA/MENOLAK SEBUT HARGA

UTM adalah tidak terikat untuk menerima Sebut Harga yang terendah atau mana-mana Sebut Harga atau memberi apa-apa sebab di atas penolakan sesuatu Sebut Harga. Keputusan Jawatankuasa Sebut Harga adalah muktamad.

BKPD-JHTB

**UNIVERSITI TEKNOLOGI MALAYSIA
JOHOR BAHRU, JOHOR**

SYARAT – SYARAT SEBUT HARGA UNTUK BEKALAN

1. Sebelum menghantar tawaran pihak Pembekal adalah dinasihatkan untuk meneliti setiap peruntukan dan butiran dalam dokumen Sebut Harga ini. Sebarang tuntutan tambahan yang akan timbul disebabkan kecuaiian pihak pembekal di dalam meneliti dokumen ini adalah ditanggung oleh pihak pembekal sendiri dan pihak pejabat ini tidak akan melayannya.
2. Pihak UTM atau wakilnya tidak terikat untuk menerima atau menolak sebut harga yang terendah sekali atau sebarang Sebut Harga yang diterima. Sebut Harga ini sah dalam tempoh Sembilan Puluh (90) hari daripada tarikh tutup Sebut Harga.
3. Pembekal dikehendaki mengisi segala maklumat-maklumat yang diperlukan di dalam dokumen sebut harga ini.
4. Semua pembekal dikehendaki mengemukakan katalog atau apa jua maklumat lanjut yang boleh memberi gambaran jelas mengenai bahan atau peralatan yang ditawarkan. Alat atau bahan yang dibekalkan juga mestilah yang baharu, masih belum digunakan serta di dalam keadaan baik.
5. Sekiranya terdapat perubahan pada penentuan alat-alat yang hendak dibekalkan berbanding dengan sepertimana yang dinyatakan di dalam spesifikasi yang disertakan kemudian daripada ini, maka pembekal adalah dikehendaki untuk menyatakan perubahan-perubahan tersebut dengan jelas semasa memasuki Sebut Harga ini. Pertimbangan mungkin akan diberikan oleh UTM sekiranya mutu alat/bahan tersebut setanding atau lebih baik dari yang dinyatakan di dalam spesifikasi serta bersesuaian untuk kegunaannya.
6. Pihak UTM atau wakilnya berhak untuk menerima sebahagian atau kesemua butiran-butiran yang ditawarkan mengikut budibicara UTM dan UTM tidak terikat untuk menerima kesemua butiran di dalam Sebut Harga ini.
7. Sebut Harga yang berjaya akan diberitahu kepadanya melalui surat di dalam tempoh tiga (3) bulan dari tarikh tutup Sebut Harga iaitu tempoh sah Sebut Harga.
8. Pembekal yang berjaya dikehendaki memulakan penghantaran bekalan berdasarkan Pesanan Tempatan yang dikeluarkan kepadanya di dalam tempoh yang dinyatakan.

9. UTM tidak akan menimbangkan untuk membuat bayaran tambahan jika terdapat kenaikan harga bagi bahan-bahan atau alat-alat yang ditawarkan semasa penghantaran bahan atau alat tersebut dijalankan.
10. Kesemua alat atau bahan yang dibekalkan mestilah yang telah mendapat kelulusan oleh SIRIM atau JKR atau yang telah dipersetujui oleh Pegawai Bertanggungjawab.
11. Pembekal perlu memulangkan borang Sebut Harga kepada pegawai yang mengeluarkan jika ia tidak dapat membuat Sebut Harga kerana apa jua sebab sebelum tarikh Sebut Harga ini tutup.
12. Dokumen Sebut Harga hendaklah diserahkan di tempat dan pada atau sebelum masa yang ditetapkan dalam borang Sebut Harga. Sebarang Sebut Harga yang diserahkan selepas masa yang ditetapkan, berbangkit dari apa jua sebab, tidak akan dipertimbangkan.
13. "UTM berhak menyetujui terima kesemua atau sebahagian daripada peralatan atau bahan yang disenaraikan, menurut budi bicaranya yang munasabah dari pembekal syarikat tertakluk kepada keputusan ini".
- 14. PEMERIKSAAN BEKALAN DI KILANG**
- 14.1 Pegawai Bertanggungjawab atau wakilnya hendaklah dibenarkan pada bila-bila masa sebelum bekalan dibuat penghantaran membuat lawatan pemeriksaan dikilang dengan tujuan untuk memastikan bekalan yang akan dibekalkan adalah mengikut kontrak.
- 14.2 Sekiranya hasil pemeriksaan mendapati bekalan tersebut tidak menepati spesifikasi kontrak, Pegawai Bertanggungjawab berhak untuk menghalang atau menahan bekalan tersebut daripada dibuat penghantaran. Pihak Pembekal dengan ini adalah bertanggungjawab untuk membuat semula sebagaimana spesifikasi kontrak. Segala kerugian dan kos untuk pembuatan semula dan kos yang perlu dibayar oleh Pembekal akibat kelewatan ini hendaklah ditanggung sepenuhnya oleh Pembekal.
- 14.3 Pegawai Bertanggungjawab atau wakilnya hendaklah dibenarkan untuk membuat pemeriksaan susulan sehingga Pegawai Bertanggungjawab berpuas hati ke atas pembuatan bekalan yang hendak dibuat penghantaran.
- 14.4 Apa-apa lawatan, pemeriksaan dan pengesahan bahawa pembuatan bekalan dikilang adalah sebagaimana spesifikasi kontrak, hendaklah tidak menghalang hak Pegawai Bertanggungjawab untuk menolak atau tidak menerima bekalan yang dihantar ke lokasi jika didapati bekalan tersebut masih tidak menepati sepenuhnya spesifikasi kontrak.

15. PENGHANTARAN

- 15.1 Pembekal hendaklah membuat penghantaran bekalan ke tempat/lokasi sebagaimana yang dinyatakan di dalam Kontrak.
- 15.2 Apabila pihak Pembekal telah selesai menyempurnakan penghantaran bekalan, pihak Pembekal dikehendaki mengemukakan Jaminan Kualiti Bekalan bagi semua bekalan yang dihantar ke lokasi adalah seperti sampel/*mock up* yang telah diluluskan oleh Pegawai Bertanggungjawab atau wakilnya atau Spesifikasi yang ditetapkan di dalam Kontrak. Tiada apa-apa bayaran kepada Pembekal sehingga Jaminan tersebut dikemukakan dan disahkan oleh Pegawai Bertanggungjawab atau wakilnya.
- 15.3 Apabila Pegawai Bertanggungjawab berpuashati dengan penghantaran bekalan selaras dengan peruntukan kontrak, Perakuan Siap Bekalan seperti Klausa 19 akan dikeluarkan kepada Pembekal. Walaubagaimanapun pihak Pembekal masih bertanggungjawab untuk membaiki atau menggantikan kecacatan atau kerosakan bekalan seperti di Klausa 22.

16. BAYARAN

Pembayaran akan dibuat setelah pihak Pembekal menyempurnakan penghantaran dan Perakuan Siap Bekalan dikeluarkan. Pembayaran muktamad akan dibuat selepas tamat Tempoh Jaminan.

17. KELAMBATAN BEKALAN

- 17.1 Apabila didapati dengan munasabahnyanya jelas bahawa penghantaran bekalan telah terlambat, Pembekal hendaklah dengan serta-merta memberi notis bertulis menyatakan sebab-sebab kelambatan kepada Pegawai Bertanggungjawab dan jika pada pendapat Pegawai Bertanggungjawab penghantaran bekalan itu mungkin dilambatkan atau telah terlambat melebihi tarikh siap yang dinyatakan dalam Pesanan Tempatan di bawah Syarat ini :-
- a) Oleh kerana *force majeure*, atau
 - b) Oleh sebab apa-apa tindakan yang berpunca dari penyatuan pekerja-pekerja setempat, mogok atau tutup-pintu yang memberi kesan kepada pembekalan dan/atau penghantaran, dengan syarat ianya bukan disebabkan oleh apa-apa perbuatan, kecuaiian atau kemungkiran di pihak Pembekal, atau
 - c) Oleh sebab kebakaran, atau
 - d) Oleh sebab peperangan, atau
 - e) Oleh sebab kelambatan penghantaran dan ianya tidak disebabkan oleh apa-apa perbuatan kecuaiian atau kemungkiran di pihak Pembekal, atau

- f) Oleh sebab kelambatan transit dan ianya tidak disebabkan oleh apa-apa perbuatan kecuiaan atau kemungkiran di pihak Pembekal, atau
- g) Oleh sebab Pembekal tidak berupaya kerana sebab-sebab yang tidak dapat dikawal olehnya dan yang tidak dapat diramalkan olehnya dengan munasabahnyanya pada tarikh penutupan Sebut Harga bagi Sebut Harga ini.

Maka dalam mana-mana hal demikian, Pegawai Bertanggungjawab boleh membuat pelarasan yang wajar untuk kadar harga bekalan yang telah ditetapkan. Pampasan tidak perlu dibayar kepada Pembekal jika pelarasan kadar harga bekalan yang disediakan adalah berkurangan selama tempoh kontrak ini.

18. GANTIRUGI KERANA TIDAK SIAP

- 18.1 Sekiranya Pembekal gagal menyempurnakan penghantaran bekalan pada tarikh siap dalam tempoh masa yang telah ditetapkan, denda sebagai gantirugi kerana tidak siap kerja akan dikenakan sebagaimana di bawah :

| Bil. | Kontrak | Jenis Denda |
|------|--|--|
| 1. | Bekalan (cth: peralatan akademik, peralatan sukan, alat ganti ICT, toner pencetak, kertas A4, dll) | <ul style="list-style-type: none">Jika syarikat lewat menyerahkan peralatan dalam tempoh masa yang ditetapkan, Universiti boleh menerima peralatan tersebut dan mengenakan bayaran berdenda kepada syarikat mengikut formula berikut : $\frac{V (T + D) \times 5\%}{T}$ <p>V: Nilai harga peralatan yang lewat dibekalkan; T: Tempoh bekalan mengikut kontrak dalam hari; dan D: Bilangan hari yang lewat</p> |
| 2. | Bekalan (cth: peralatan akademik, Peralatan sukan, alat ganti ICT, toner pencetak, kertas A4, dll) | <ul style="list-style-type: none">Setelah penerimaan peralatan sempurna dan didapati peralatan rendah kualiti daripada spesifikasi, Universiti boleh meminta syarikat menggantikan peralatan tersebut dalam tempoh yang ditetapkan oleh Universiti.Universiti akan mengenakan denda sebanyak 1% daripada harga peralatan itu pada setiap 7 hari bekerja kelewatan tetapi tidak melebihi 5% daripada harga peralatan tersebut. |

| | | |
|----|--|---|
| 3. | Bekalan (bahan mentah, basah dan kering) | <ul style="list-style-type: none">• Bagi barang-barang makanan yang tidak diserahkan setelah dipesan, Universiti berhak membeli daripada punca lain dan syarikat hendaklah membayar kos perbelanjaan memperolehi barang-barang makanan yang lebih daripada harga di dalam Perjanjian ini dan Universiti juga boleh mengenakan denda sebanyak 10% dari nilai barang-barang makanan yang dipesan itu atau RM500 mengikut mana yang kurang. |
| 4. | Perkhidmatan (cth: sewaan peralatan ICT) | <ul style="list-style-type: none">• Jika syarikat lewat menyerahkan peralatan dalam tempoh masa yang ditetapkan, Universiti boleh menerima peralatan tersebut dan mengenakan bayaran berdenda kepada syarikat sehingga peralatan tersebut sedia untuk digunakan di premis yang ditentukan oleh Universiti seperti formula denda berikut:<ul style="list-style-type: none">• $A \times B \times C \times 1\%$ <p>A : Nilai sewaan peralatan sebulan. B : Bilangan hari yang lewat. C : Bilangan peralatan</p> |
| 5. | Perkhidmatan (cth: sewaan peralatan ICT) | <ul style="list-style-type: none">• Setelah penerimaan peralatan sempurna dalam tempoh sewaan, Universiti berhak mengenakan denda sebanyak 1% daripada nilai Sewa Peralatan bagi setiap satu hari Universiti tidak dapat menggunakan peralatan untuk tujuan disewa. |

Perakuan yang dikeluarkan oleh Pegawai Inden di bawah Syarat ini hendaklah disebut "Perakuan Bekalan Sebut Harga Tidak Siap".

18.2 Gantirugi akan dikenakan sehingga semua bekalan dihantar. Pegawai Bertanggungjawab atau wakilnya berhak memotong denda gantirugi ini dari apa-apa wang yang akan dibayar kepada Pembekal.

19. **PERAKUAN SIAP BEKALAN**

Pegawai Bertanggungjawab hendaklah mengeluarkan Perakuan Siap Bekalan setelah kerja disiapkan dengan sempurna dan memuaskan. Tarikh siap kerja ini bermulanya Tempoh Jaminan.

20. BON PERLAKSANAAN ATAU WANG TAHANAN (TERTAKLUK KEPADA NILAI SEBUT HARGA)

- 20.1 Bagi bekalan yang kosnya antara RM200,000.00 hingga RM500,000.00 Pembekal perlu menyediakan Bon Pelaksanaan sebanyak 2.5% dari harga Sebut Harga dan Pembekal dibenarkan memilih cara-cara penyediaan dalam bentuk Jaminan Bank/Syarikat Kewangan/Jaminan Bank Islam/Jaminan Insurans/Jaminan Takaful/Jaminan Bank Pembangunan Malaysia Berhad/Bank Perusahaan Kecil & Sederhana Malaysia (SME Bank) yang diluluskan.
- 20.2 Bagi bekalan yang kosnya melebihi RM20,000.00 dan tidak melebihi RM200,000.00 Wang Tahanan akan dikenakan sebanyak 2.5% dari harga Sebut Harga.
- 20.3 Bon Pelaksanaan hendaklah ditetapkan sah dan terus sah dan berkuatkuasa bagi tempoh sehingga tiga (3) bulan selepas tamat Tempoh Jaminan Pembekal.
- 20.4 Jika Pembekal tidak melaksanakan Kontrak atau melakukan apa-apa pelanggaran terhadap obligasinya di bawah Sebut Harga ini, Pegawai Bertanggungjawab bagi pihak UTM boleh menggunakan dan membuat bayaran atau potongan daripada Bon Pelaksanaan/Wang Tahanan tersebut atau mana-mana bahagian daripadanya mengikut terma-terma Sebut Harga ini.
- 20.5 Bon Pelaksanaan/Wang Tahanan (atau apa-apa bakinya yang masih ada untuk Kredit Pembekal) hendaklah dilepaskan atau dipulangkan kepada Pembekal apabila siap membaiki semua kecacatan, kekecutan atau kerosakan-kerosakan lain yang mungkin kelihatan sehingga tamat Tempoh Jaminan bagi seluruh kerja.

21. TEMPOH JAMINAN

Pembekal wajib mengemukakan Surat Jaminan untuk semua kerja-kerja bekalan.

Bagi bekalan yang kosnya antara RM200,000.00 hingga RM500,000.00, Tempoh Jaminan adalah selama satu (1) tahun. Bagi bekalan yang kosnya melebihi RM20,000.00 tetapi tidak melebihi RM200,000.00, Tempoh Jaminan adalah selama enam (6) bulan sahaja. Tempoh Jaminan ini dinyatakan di dalam Ringkasan Sebut harga. Setiap kecacatan atau kerosakan adalah menjadi tanggung jawab kepada pembekal yang akan membaiki atau menggantikan kecacatan atau kerosakan tersebut.

Semua kos untuk kerja pembaikan atau penggantian bekalan adalah ditanggung sepenuhnya oleh pembekal selama tempoh jaminan tersebut.

22. MENGGANTIKAN BEKALAN YANG TIDAK MENEPATI KONTRAK

Pegawai Bertanggungjawab atau wakilnya berhak menolak bekalan yang tidak menepati kontrak. Pihak Pembekal adalah dikehendaki untuk menggantikan bekalan yang tidak menepati kontrak dalam jangkamasa yang diberikan oleh Pegawai Bertanggungjawab atau wakilnya. Jika gagal, menepati tempoh ditetapkan, Pegawai Bertanggungjawab atau wakilnya berhak melantik pihak lain bagi penggantian bekalan dan segala kos yang terlibat hendaklah ditanggung oleh pihak Pembekal sendiri atau membuat penolakan dari apa-apa bayaran kepada Pembekal.

23. KEGAGALAN MEMBUAT PEMBEKALAN DAN PENGHANTARAN

23.1 Jika Pembekal didapati gagal membuat pembekalan dan penghantaran bekalan di bawah kontrak ini dalam tempoh yang ditetapkan atau tempoh lanjutan seperti Klausula 17, Pegawai Bertanggungjawab berhak untuk mengambil salah satu daripada tindakan berikut:

- a) Membatalkan apa-apa bekalan yang belum dibuat penghantaran tanpa apa-apa pampasan kepada Pembekal. Pegawai Bertanggungjawab boleh mendapatkan bekalan dari punca lain dengan segala kos tambahan dan perbelanjaan untuk mendapatkan bekalan ini ditolak dari apa-apa wang yang akan dibayar kepada Pembekal.
- b) Bersetuju menerima bekalan yang lewat dibuat penghantaran tetapi pihak Pembekal hendaklah bertanggungjawab untuk membayar atau membenarkan Pegawai Bertanggungjawab mengenakan denda sebagai gantirugi seperti Klausula 18.1.

23.2 Jika didapati pihak Pembekal berterusan gagal untuk membuat pembekalan dan penghantaran bekalan di bawah kontrak ini, Pegawai Bertanggungjawab berhak untuk mengambil tindakan seperti Klausula 24.

24. PENAMATAN PERLANTIKAN PEMBEKAL

24.1 Tanpa menjejaskan apa-apa hak atau remedi lain yang dipunyai oleh Pegawai Bertanggungjawab, jika Pembekal melakukan kemungkiran mengenai mana-mana satu atau lebih daripada perkara-perkara yang berikut, iaitu :

- i) Jika Pembekal berterusan gagal untuk membuat pembekalan dan penghantaran bekalan di bawah kontrak ini
- ii) Jika Pembekal mungkir atau berulang kali cuai mematuhi suatu notis bertulis daripada Pegawai Bertanggungjawab untuk menukar atau mengganti apa-apa bekalan yang rosak atau cacat seperti Klausula 22.
- iii) Apabila Pembekal diisytiharkan bankrap oleh pihak yang sah

- iv) Apabila Pembekal didapati bersalah di bawah Akta Suruhan Jaya Pencegahan Rasuah Malaysia 2009 (Akta 694)

maka Pegawai Bertanggungjawab boleh memberi suatu notis yang dihantar dengan pos berdaftar yang menyatakan kemungkiran itu, dan jika Pembekal samada meneruskan kemungkiran itu selama empat belas (14) hari selepas penerimaan notis itu atau pada bila-bila masa selepas itu mengulangi kemungkiran itu (samada pernah diulangi dahulunya atau tidak), maka Pegawai Bertanggungjawab boleh mengeluarkan suatu notis yang dihantar dengan pos berdaftar menamatkan pengambilan Pembekal dibawah kontrak ini.

25. TINDAKAN TATATERTIB

Apabila Pembekal enggan menerima Sebut harga setelah ditawarkan kepadanya, selaras dengan keputusan yang telah dibuat, ataupun Pembekal menarik diri dalam tempoh sah laku tawaran, tanpa sebab-sebab yang munasabah, laporan akan dikemukakan kepada Kementerian Kewangan Malaysia.

26. PERINGATAN MENGENAI RASUAH DAN INTEGRITY PACT

Kontraktor adalah diingatkan supaya tidak terlibat dalam aktiviti jenayah rasuah berkaitan dengan perolehan ini. Sehubungan dengan itu para Kontraktor dikehendaki melengkapkan dan menandatangani Syarat-Syarat Tambahan:

- a) Peringatan Mengenai Rasuah; dan
- b) Pelaksanaan *Integrity Pact*.

TATACARA BAYARAN PENALTI

1.0 TATACARA BAYARAN PENALTI

Tatacara bayaran penalti ini bertujuan untuk mengenakan tindakan ke atas pihak kontraktor atau orang-orang luar lain yang dilantik oleh UTM bagi melaksanakan kerja-kerja termasuklah aktiviti pembinaan, pengubahsuaian dan penyenggaraan, perkhidmatan dan sebagainya yang di dapati:

- 1.1 Melakukan ketidakpatuhan terhadap peruntukan-perutukan yang digariskan di bawah mana-mana Akta dan Peraturan-Peraturannya yang berkaitan dengan keselamatan dan kesihatan pekerjaan dan garis panduan yang dikeluarkan bagi tujuan mengada atau mewujudkan satu sistem kerja yang selamat dan sihat di tempat kerja.
- 1.2 Tidak mengambil sebarang tanggungjawab terhadap keselamatan dan kesihatan bagi mengawal risiko setakat yang praktik semasa melaksanakan kerja-kerja yang dijalankan bagi memastikan aktiviti yang dijalankan tidak mendatangkan risiko terhadap dirinya sendiri atau orang lain akibat daripada aktiviti yang dijalankan.
- 1.3 Dengan sengaja mewujudkan suatu keadaan yang tidak selamat serta melaksanakan suatu tindakan yang tidak selamat yang boleh berpotensi menyumbang kepada satu insiden atau kemalangan semasa menjalankan aktiviti kerja.

2.0 OBJEKTIF TATACARA PENALTI

Objektif utama tatacara penalti ini bertujuan untuk memastikan semua pihak kontraktor atau orang-orang luar lain yang menjalankan aktiviti kerja mereka dapat menyediakan suatu suasana persekitaran kerja yang selamat dan sihat dan tidak mendatangkan sebarang liabiliti kepada UTM dari aspek keselamatan dan kesihatan pekerjaan di tempat kerja.

3.0 KEADAH PENALTI YANG DIKENAKAN

Sekiranya mana-mana pihak kontraktor atau orang-orang lain yang di dapati, sama ada melalui aduan yang diterima, menjalankan pemeriksaan secara mengejut (spot-check) atau terancang oleh Unit OSHE UTM dan pada masa menjalankan aktiviti kerjanya telah di dapati tersabit mana-mana perenggan 1.1, 1.2 dan/atau 1.3 yang dinyatakan boleh dikenakan penalti terhadap mereka.

Kaedah bayaran penalti yang dikenakan adalah berdasarkan analisis dan jangkaan risiko dengan menggunakan Matriks Risiko seperti jadual-jadual berikut ;

3.1 Jadual Kemungkinan berlakunya insiden

| Kemungkinan | Butiran | Kadar |
|----------------------|---|--------------|
| Paling Mungkin | Insiden yang paling mungkin berlaku | 5 |
| Mungkin | Mungkin boleh berlaku dan bukannya luar biasa | 4 |
| Dapat Dijangka | Mungkin berlaku pada masa akan datang | 3 |
| Jarang Sekali | Belum diketahui berlaku | 2 |
| Tidak Dapat Dijangka | Mustahil dan tidak pernah berlaku | 1 |

3.2 Jadual keterukan berlakunya insiden

| Kemungkinan | Butiran | Kadar |
|--------------------|---|--------------|
| Malapetaka | Banyak kematian dan kerosakan harta benda yang besar | 5 |
| Kematian | Satu kematian dan kerosakan harta benda | 4 |
| Serius | Kecederaan yang tidak membawa kepada kematian, hilang upaya kekal | 3 |
| Ringan | Hilang upaya tetapi tidak kekal | 2 |
| Sedikit sahaja | Kecederaan ringan – rawatan kecemasan sahaja | 1 |

3.3 Jadual Matriks Risiko

| Kemungkinan | Keterukan | | | | |
|-------------|-----------|----|----|----|----|
| | 1 | 2 | 3 | 4 | 5 |
| 5 | 5 | 10 | 15 | 20 | 25 |
| 4 | 4 | 8 | 12 | 16 | 20 |
| 3 | 3 | 6 | 9 | 12 | 15 |
| 2 | 2 | 4 | 6 | 8 | 10 |
| 1 | 1 | 2 | 3 | 4 | 5 |

 Rendah
  Sederhana
  Tinggi

3.3 Jadual Skala Risiko

| Risiko | Butiran |
|---------|-----------|
| 15 - 25 | Tinggi |
| 5 - 12 | Sederhana |
| 1 - 4 | Rendah |

4.0 KADAR BAYARAN PENALTI YANG DIKENAKAN

Kadar bayaran penalti yang dikenakan adalah seperti berikut:

| Risiko | Butiran | Bayaran yang dikenakan (RM) (Jumlah bayaran bergantung kepada per setiap kesalahan dan bilangan pekerja yang melakukan kesalahan) |
|---------------|----------------|---|
| 15 - 25 | Tinggi | RM500 |
| 5 - 12 | Sederhana | RM250 |
| 1 - 4 | Rendah | RM100 atau diberi amaran bertulis |

Sumber Rujukan:

Garis Panduan HIRARC – Jabatan Keselamatan dan Kesihatan Pekerjaan Malaysia, 2008

KERJA-KERJA MEMBEKAL DAN MENYEDIAKAN TONG SISA PEPEJAL DAN TONG BAGI BAHAN KITAR SEMULA BESERTA PELEKAT BAGI UNIVERSITI TEKNOLOGI MALAYSIA, JOHOR BAHRU, JOHOR

JADUAL GANTI RUGI

| Bil | Perkara | Sasaran Nilai | Kadar Gantirugi |
|------------|--------------------------------|--|---|
| 1 | Kehadiran Mesyuarat | i. Mesyuarat tapak hendaklah dihadiri oleh pengarah syarikat. | RM1,000.00 / mesyuarat |
| | | ii. Mesyuarat tapak/teknikal hendaklah dihadiri oleh pengurus tapak. | RM300.00 / mesyuarat |
| 2 | Penyediaan Pekerja | Bilangan pekerja minima mencukupi 100% pada setiap hari. | RM100.00 / pekerja / hari |
| | | | <div style="border: 1px solid black; padding: 2px; display: inline-block; margin: 0 auto;">-NIL-</div> <p>Mesyuarat khas penamatan sekiranya bilangan pekerja kurang daripada 5 orang selama 14 hari berturut-turut</p> |
| 3 | Laporan Semakan Harian | Laporan Semakan harian hendaklah disahkan oleh Penolong Jurutera bertanggungjawab yang mengawasi kerja tersebut pada setiap hari dan dimajukan kepada Jurutera pada setiap minggu. | RM200.00 / laporan |
| 4 | Laporan Kemajuan Kerja Bulanan | Laporan kemajuan kerja bulanan hendaklah disediakan dan dimajukan kepada Jurutera pada setiap bulan. | RM500.00 / laporan |
| 5 | Pematuhan OSHE | Peraturan OSHE dipatuhi 100% dan kontraktor dikehendaki memastikan kawasan persekitaran kerja yang selamat sebelum memulakan kerja di tapak. | Berdasarkan penilaian pihak OSHE UTM |
| 6 | Mudah dihubungi | Kontraktor hendaklah menjawab perhubungan samada secara telefon/sms/whatapps atau lain-lain pada setiap kali dengan serta merta. | RM100.00 / panggilan |

KERJA-KERJA MEMBEKAL DAN MENYEDIAKAN TONG SISA PEPEJAL DAN TONG BAGI BAHAN KITAR SEMULA BESERTA PELEKAT BAGI UNIVERSITI TEKNOLOGI MALAYSIA, JOHOR BAHRU, JOHOR

| | | | |
|---|--------------------|---|-----------------------|
| 7 | Laporan kerosakan | i. Laporan kerosakan tidak diambil pada hari yang sama laporan dikeluarkan | RM50.00 / work order |
| | | ii. Kerja-kerja tidak dapat disiapkan dari waktu yang ditetapkan | RM100.00 / work order |
| | | iii. Gagal menghantar -NIL- order yang telah siap pada setiap hari bekerja. | RM100.00 / work order |
| | | iv. Gagal memberi maklum balas dalam masa kurang daripada 30 minit daripada laporan kerosakan yang dikeluarkan. | RM100.00 / work order |
| | | v. Gagal melaporkan kerosakan kategori biasa / tempahan dalam dan luar bangunan pada setiap hari | RM50.00 / work order |
| 8 | Kehadiran Pengurus | i. Pengurus tidak hadir bekerja atau taklimat pagi tanpa alasan bertulis yang munasabah | RM200.00 / hari |
| | | ii. Pekerja tidak hadir taklimat mingguan | RM50.00 / kes |
| 9 | Prosedur dan Etika | i. Tiada signage semasa kerja sedang dilaksanakan | RM100.00 / kes |
| | | ii. Kontraktor tidak mematuhi peraturan kerja, etika kerja yang ditetapkan | RM100.00 / kes |
| | | iii. Kawasan stor, kabin, pejabat tapak dan tapak bina bersepah dengan sampah binaan, sampah sarap atau tidak terurus dan tidak tersusun | RM800.00 / kes |
| | | iv. Pekerja gagal memakai uniform yang ditetapkan pada setiap hari. | RM100.00 / orang |
| | | v. Kontraktor melakukan kesalahan dengan melanggar peraturan dan disiplin seperti mencuri, gangguan seksual dan lain-lain kesalahan sivil dalam UTMJB sepertimana yang dilaporkan oleh Bahagian Keselamatan UTM JB. | RM1,000.00 / kes |

KERJA-KERJA MEMBEKAL DAN MENYEDIAKAN TONG SISA PEPEJAL DAN TONG BAGI BAHAN KITAR SEMULA BESERTA PELEKAT BAGI UNIVERSITI TEKNOLOGI MALAYSIA, JOHOR BAHRU, JOHOR

| | | | |
|----|----------------------|--|-------------------|
| 10 | Skop dan Spesifikasi | i. Kontraktor GAGAL mematuhi skop kerja dan spesifikasi yang ditetapkan | RM200.00 / kes |
| | | ii. Kontraktor GAGAL menghantar sampel bahan untuk pengesahan dalam masa 7 hari dari tarikh inden | RM1,000.00 / hari |
| | | iii. Gagal menyediakan <i>staging</i> mengikut standard umum OSHE dalam masa 3 hari daripada tarikh laporan kerosakan di -NIL- untuk kerja di tempat tinggi yang tidak boleh dimasuki skylift | RM500.00 / hari |
| | | iv. Gagal menyediakan skylift dalam masa 3 hari daripada laporan kerosakan dikeluarkan -NIL- melakukan kerja di tempat tinggi | RM500.00 / hari |

BKP-JHE

**TAJUK SEBUT HARGA : KERJA-KERJA MEMBEKAL DAN
MENYEDIAKAN TONG SISA PEPEJAL DAN
TONG BAGI BAHAN KITAR SEMULA BESERTA
PELEKAT BAGI UNIVERSITI TEKNOLOGI
MALAYSIA, JOHOR BAHRU, JOHOR**

NO. SEBUT HARGA : SH/2020- 52/U - 1 /LP/JHB

SYARAT-SYARAT TAMBAHAN

A) PERINGATAN MENGENAI RASUAH

- i) Sebarang perbuatan atau percubaan rasuah untuk menawar atau memberi, meminta atau menerima apa-apa suapan secara rasuah kepada dan daripada mana-mana orang berkaitan perolehan ini merupakan suatu kesalahan jenayah di bawah Akta Pencegahan Rasuah 1997.

Any act or attempt to corruptly offer or give, solicit or receive any gratification to and from any person in connection with this procurement is a criminal offence under the Anti-Corruption Act 1997.

- ii) Sekiranya mana-mana pihak ada menawar atau memberi apa-apa suapan kepada mana-mana anggota perkhidmatan awam, maka pihak yang ditawarkan atau diberi suapan dikehendaki membuat aduan dengan segera ke pejabat Badan Pencegah Rasuah atau balai polis yang berhampiran. Kegagalan berbuat demikian adalah merupakan suatu kesalahan di bawah Akta Pencegahan Rasuah 1997.

If any person offers or gives any gratification to any members of the public service, the latter shall at the earliest opportunity thereafter lodge a report at the nearest office of the Anti Corruption Agency or police station. Failure to do so is an offence under the Anti-Corruption Act 1997.

- iii) Tanpa prejudis kepada tindakan-tindakan lain, tindakan tatatertib terhadap anggota perkhidmatan awam dan menyenaraihitamkan kontraktor atau pembekal boleh diambil sekiranya pihak-pihak terlibat dengan kesalahan rasuah di bawah Akta Pencegah Rasuah 1997.

Without prejudice to any other actions, disciplinary action against a member of the public service and blacklisting of the contractor or supplier may be taken if the parties are involved with any act of corruption under the Anti-Corruption Act 1997.

- iv) Mana-mana kontraktor atau pembekal yang membuat tuntutan bayaran berkaitan perolehan ini walaupun tiada kerja dibuat atau tiada barangan dibekal mengikut spesifikasi yang ditetapkan atau tiada perkhidmatan diberi dan mana-mana anggota perkhidmatan awam yang mengesahkan tuntutan berkenaan adalah melakukan kesalahan di bawah Akta Pencegahan Rasuah 1997.

Any contractor or supplier who makes a claim for payment in relation to this procurement although no work was carried out or no goods were supplied or no services rendered in accordance with the specifications and any member of the public service who certifies the claim commits an offence under the Anti Corruption Act 1997.

B) **PELAKSANAAN INTEGRITY PACT**

- i) Kesemua penyebut harga yang menghantar dokumen sebut harga hendaklah menandatangani **Surat Akuan Pembida** bahawa ia tidak akan menawar atau memberi rasuah sebagai sogokan untuk mendapatkan kontrak. Wakil syarikat yang menandatangani Surat Akuan Pembida hendaklah juga melampirkan **Surat Perwakilan Kuasa** menandatangani bagi pihak syarikat. PTJ hendaklah memastikan Surat Akuan Pembida juga dijadikan sebagai dokumen wajib yang perlu disertakan bersama dokumen tawaran penyebut harga adalah seperti di Lampiran A. Surat Akuan Pembida dan Surat Perwakilan Kuasa adalah dokumen wajib yang perlu disertakan bersama dokumen tawaran penyebut harga.
- ii) Penyebut harga yang berjaya menandatangani **Surat Akuan Pembida Berjaya** bahawa ia tidak akan memberi rasuah sebagai ganjaran kerana mendapatkan kontrak. Wakil syarikat yang menandatangani Surat Akuan Pembida Berjaya hendaklah juga melampirkan **Surat Perwakilan Kuasa** menandatangani bagi pihak syarikat. Format Surat Akuan Pembida Berjaya adalah seperti di Lampiran B. PTJ hendaklah memastikan Surat Akuan Pembida Berjaya juga dijadikan sebagai dokumen wajib yang perlu disertakan bersama Inden Kerja/Pesanan Tempatan.

.....
Tandatangan dan Cop Kontraktor/Wakil

Nama :

No. Kad Pengenalan :

Tarikh :



SURAT AKUAN PEMBIDA

TAJUK SEBUT HARGA : KERJA-KERJA MEMBEKAL DAN MENYEDIAKAN TONG SISA PEPEJAL DAN TONG BAGI BAHAN KITAR SEMULA BESERTA PELEKAT BAGI UNIVERSITI TEKNOLOGI MALAYSIA, JOHOR BAHRU, JOHOR

NO. SEBUT HARGA : SH/2020- 52/ 4-1 /LP/JHB

Saya,.....nombor K.P.....yang mewakili nombor Pendaftaran (MOF/PKK/CIDB/ROS/ROC/ROB)*..... dengan ini mengisytiharkan bahawa saya atau mana-mana individu yang mewakili syarikat ini tidak akan menawar atau memberi rasuah kepada mana-mana individu dalam **Universiti Teknologi Malaysia** atau mana-mana individu lain, sebagai sogokan untuk dipilih dalam sebut harga seperti di atas. Bersama-sama ini dilampirkan Surat Perwakilan Kuasa bagi saya mewakili syarikat seperti tercatat di atas untuk membuat pengisytiharan ini.

2. Sekiranya saya atau mana-mana individu yang mewakili syarikat ini didapati bersalah menawar atau memberi rasuah kepada mana-mana individu dalam **Universiti Teknologi Malaysia** atau mana-mana individu lain sebagai sogokan untuk dipilih dalam sebut harga seperti di atas, maka saya sebagai wakil syarikat bersetuju tindakan-tindakan berikut diambil :

- 2.1 Penarikan balik tawaran kontrak bagi sebut harga di atas; atau
- 2.2 Penamatan kontrak bagi sebut harga di atas; dan
- 2.3 Lain-lain tindakan tatatertib mengikut peraturan perolehan Kerajaan.

3. Sekiranya terdapat mana-mana individu cuba meminta rasuah daripada saya atau mana-mana individu yang berkaitan dengan syarikat ini sebagai sogokan untuk dipilih dalam sebut harga seperti di atas, maka saya berjanji akan dengan segera melaporkan perbuatan tersebut kepada pejabat Suruhanjaya Pencegahan Rasuah Malaysia (SPRM) atau balai polis yang berhampiran.

Yang Benar,

.....
Nama :

No. Kad Pengenalan :

Cop Syarikat :



SURAT AKUAN PEMBIDA BERJAYA

TAJUK SEBUT HARGA : KERJA-KERJA MEMBEKAL DAN MENYEDIAKAN TONG SISA PEPEJAL DAN TONG BAGI BAHAN KITAR SEMULA BESERTA PELEKAT BAGI UNIVERSITI TEKNOLOGI MALAYSIA, JOHOR BAHRU, JOHOR

NO. SEBUT HARGA : SH/2020-52 / 4-1 / LP/JHB

Saya,.....nombor K.P.....yang mewakili
nombor Pendaftaran
 (MOF/PKK/CIDB/ROS/ROC/ROB) * dengan ini mengisytiharkan
 bahawa saya atau mana-mana individu yang mewakili syarikat ini tidak akan menawar atau memberi rasuah kepada mana-mana individu lain dalam **Universiti Teknologi Malaysia** atau mana-mana individu lain, sebagai ganjaran mendapatkan sebut harga seperti di atas. Bersama-sama ini dilampirkan Surat Perwakilan Kuasa bagi saya mewakili syarikat seperti tercatat di atas untuk membuat pengisytiharan ini.

2. Sekiranya saya atau mana-mana individu yang mewakili syarikat ini didapati bersalah menawar atau memberi rasuah kepada mana-mana individu dalam **Universiti Teknologi Malaysia** atau mana-mana individu lain sebagai ganjaran mendapatkan sebut harga seperti di atas, maka saya sebagai wakil syarikat bersetuju tindakan-tindakan berikut diambil :

- 2.1 Penarikan balik tawaran kontrak bagi sebut harga di atas; atau
- 2.2 Penamatan kontrak bagi sebut harga di atas; dan
- 2.3 Lain-lain tindakan tatatertib mengikut peraturan perolehan Kerajaan.

3. Sekiranya terdapat mana-mana individu cuba meminta rasuah daripada saya atau mana-mana individu yang berkaitan dengan syarikat ini sebagai ganjaran mendapatkan sebut harga seperti di atas, maka saya berjanji akan dengan segera melaporkan perbuatan tersebut kepada pejabat Suruhanjaya Pencegahan Rasuah Malaysia (SPRM) atau balai polis yang berhampiran.

Yang Benar,

.....

Nama :

No. Kad Pengenalan :

Cop Syarikat :

**SENARAI PERUNDANGAN & PERATURAN KEPERLUAN KESELAMATAN &
KESIHATAN PEKERJAAN DI TAPAK BINA**

Akta Keselamatan & Kesihatan Pekerjaan 1994 (Akta 514) & Akta Kilang & Jentera 1967 (Akta 139)

1. Pegawai Keselamatan & Kesihatan (SHO) & Safety Site Supervisor
Keperluan
 1. Pematuhan Akta Keselamatan & Kesihatan Pekerjaan 1994 (Akta 514)
Perintah Pegawai Keselamatan & Kesihatan Pekerjaan
 - Melantik Pegawai Keselamatan & Kesihatan bagi kerja-kerja pengendalian bangunan dan binaan kejuruteraan yang melebihi RM20 juta.
 2. Pematuhan Akta Kilang & Jentera 1967 (Akta 139), Building Operations and Works of Engineering Construction Safety – (BOWEC) Peraturan 25
 - Keperluan kontraktor utama melantik penyelia keselamatan di tapak bina.

2. Peralatan & Mesin Yang Memerlukan Perakuan Kelayakan
Keperluan
 1. Pematuhan Akta Keselamatan & Kesihatan Pekerjaan 1994 (Akta 514)
 2. Pematuhan Akta Kilang & Jentera 1967, Seksyen 19, Perakuan Kelayakan
 - Kren (PMA)
 - Skylift (PMA)
 - Piling Machine (PMA)
 - Gondola (PMA)
 - Passenger hoist, skip hoist, material hoist (PMA)
 - Air compressor (PMT)
 3. Pematuhan Akta Kilang & Jentera 1967, Peraturan-Peraturan (Pemberitahuan, Perakuan Kelayakan & Pemeriksaan)

3. Latihan & Kompetensi Pengendali Jentera
Keperluan
 1. Pematuhan Akta Keselamatan & Kesihatan Pekerjaan 1994 (Akta 514)
Seksyen 15 (c) – Kewajipan Am Majikan & Orang Yang Bekerja Sendiri
 2. Pematuhan Akta Kilang & Jentera 1967, Peraturan-Peraturan (Orang Yang Menjaga) Kilang & Jentera 1970

4. Peralatan Perlindungan Diri (PPE)
Keperluan
 1. Pematuhan Akta Keselamatan & Kesihatan Pekerjaan 1994 (Akta 514)
Seksyen 24 (1) (c) – pekerja perlu memakai peralatan perlindungan diri (PPE) sepanjang masa untuk mencegah sebarang risiko kepada keselamatan & kesihatan

5. Pemberitahuan Berkenaan Pembinaan Bangunan & Kerja Binaan Kejuruteraan (Borang JKJ 103)
Keperluan
 1. Pematuhan Akta Kilang & Jentera 1967 (Akta 139) Seksyen 35 (1) dan Peraturan-Peraturan (Pemberitahuan, Perakuan Kelayakan & Pemeriksaan)
 - Kerja-kerja berkenaan pembinaan bangunan & kerja binaan kejuruteraan yang tempohnya melebihi 6 minggu

6. Keselamatan Perancah

Keperluan

1. Pematuhan Akta Kilang & Jentera 1967 (Akta 139), Building Operations and Works of Engineering Construction Safety – (BOWEC) Peraturan 72 - 98 – Perancah perlu dibina dan dirombak oleh orang yang kompeten. Perlu diperiksa 7 hari sekali oleh orang yang kompeten. Perancah jenis tiub perlu mengikut spesifikasi BS1139

7. Keperluan Latihan CIDB/NIOSH Green Card Kepada Semua Pekerja Di Tapak Bina

Keperluan

1. Akta Keselamatan & Kesihatan Pekerjaan 1994 (Akta 514) (Seksyen 15 (2) (c) Kewajipan Am Majikan & Orang Yang Bekerja Sendiri – Memberi maklumat, arahan & latihan kepada pekerja yang sedang bekerja)
 2. Akta Lembaga Pembangunan Industri Pembinaan Malaysia serta Pekeliling Program Kad Hijau CIDB Bil. 1/2000 dan Bil. 1/2001 – Keperluan induksi keselamatan kepada pekerja yang bekerja di tapak bina, sekiranya pihak kontraktor gagal melaksanakan sistem CIDB green card, pihak kontraktor boleh dikenakan tindakan tatatertib diambil di bawah peraturan-peraturan pendaftaran kontraktor (1995) – Peraturan 15 (1), Akta Lembaga Pembangunan Industri Pembinaan Malaysia, yang mana boleh mengakibatkan pendaftaran kontraktor dibatalkan, digantung atau ditarik balik.
8. Penyediaan Prosedur Kerja Selamat (SOP) Oleh Pihak Kontraktor Terutama Bagi Kerja Berhazard Tinggi (Kerja Panas, Pengorekan, Bekerja Di Tempat Tinggi, Ruang Terkurung)

Keperluan

1. Akta Keselamatan & Kesihatan Pekerjaan 1994 (Akta 514) (Seksyen 15 (2) (b) Kewajipan Am Majikan & Orang Yang Bekerja Sendiri – Membuat perkiraan bagi menjamin, setakat yang praktik keselamatan dan ketiadaan risiko kepada kesihatan berkaitan dengan penggunaan atau pengendalian, penanganan, penyimpanan dan pengangkutan loji dan bahan.

Akta-Akta Lain Yang Berkaitan

1. Pengurusan Buangan Air Sisa Limbah Terus Ke Sistem Pembentungan (Sewer System)

Keperluan

1. Akta Kualiti Alam Sekeliling 1974 (Akta 127)
2. Akta Jalan, Saliran Dan Bangunan 1974 (Akta 133)

2. Pengurusan Sisa Terjadual

Keperluan

1. Akta Kualiti Alam Sekeliling 1974 (Akta 127), Peraturan Sisa Terjadual 2005 – Sisa-sisa yang tersenarai dalam peraturan ini perlu dilupuskan mengikut peraturan yang ditetapkan di premis yang telah diberi lesen untuk melupuskan sisa terjadual.

BAHAGIAN KESELAMATAN, UTM, JOHOR BAHRU, JOHOR

Panduan Kontraktor

1. Kontraktor/Pekerja dikehendaki mengambil Pas Harian di Kaunter Kawalan Pintu Utama setiap hari ketika masuk ke dalam kampus UTM.
2. Pekerja yang diambil bekerja dengan Syarikat, Kontraktor hendaklah menentukan pekerja-pekerja terbabit MEMILIKI DOKUMEN/PERMIT KERJA/VISA YANG SAH (TIDAK TAMAT TEMPOH)
3. Pemakaian Pas Keselamatan oleh Kontrak/Pekerja di MESTIKAN sepanjang masa berada di dalam kawasan kampus. Kegagalan Kontraktor/Pekerja mematuhi Peraturan Keselamatan membolehkan kerja-kerja yang akan dijalankan terganggu ketika pemeriksaan diadakan oleh pihak Keselamatan dari semasa ke semasa.
4. Pas Keselamatan

Senarai nama-nama pekerja beserta gambar terkini dan nombor pendaftaran kenderaan tersebut hendaklah dikemukakan dalam tempoh dua minggu sebelum kerja-kerja di dalam kampus dimulakan.

- i) Pemohon dikehendaki mengemukakan salinan surat tawaran kerja/kontrak/permit kerja /dokumen-dokumen lain yang bersangkutan.
- ii) Pemohon dikehendaki mengepilkan dua keeping gambar berukuran passport bersama boring yang telah lengkap ke Pejabat Keselamatan.
- iii) Pemohon dikehendaki mendapatkan tandatangan dan cop pengesahan dari Ketua Bahagian/Pihak yang berkenaan yang bertanggungjawab.
- iv) Borang Permohonan Pas diisi dalam satu salinan sahaja dan boleh didapatkan di Pejabat Bahagian Keselamatan.
- v) Untuk memperbaharui pas, pemohon dikehendaki mengikut para (i), (ii) dan (iii). Permohonan mestilah dibuat sekurang-kurangnya 7 hari sebelum tamat tempoh pas berkenaan dan dikepilkan bersama permohonan baru.

| Tempoh 1 hingga 6 bulan | Tempoh 3 hingga 12 bulan |
|-------------------------|--------------------------|
| RM 5.00 | RM 10.00 |

5. Mengisytiharkan peralatan/barang yang dibawa masuk di dalam Kampus dengan mengemukakan salinan nama barang-barang yang dibawa masuk dikeluarkan oleh Kontraktor dan disahkan oleh pihak yang berkenaan yang mengawal selia projek yang dijalankan.
6. Sentiasa memberikan kerjasama kepada pihak Keselamatan Universiti di dalam menjalankan tugasnya.
7. Mematuhi peraturan lalulintas di dalam kampus dan jika berlaku apa kejadian seperti kemalangan atau lain-lain yang memerlukan bantuan Keselamatan hendaklah segera menghubungi KETUA PENGAWAL KESELAMATAN BERTUGAS BALAI KESELAMATAN UTM di talian 07-5530014.
8. Kerja-kerja yang dijalankan melebihi waktu pejabat, hendaklah mendapat kebenaran bersurat daripada pihak berkenaan (Penyelaras Projek Pejabat Harta Bina UTM) perlu diserahkan kepada Bahagian Keselamatan UTM sebelum kerja dilaksanakan.
9. Mematuhi peraturan dan melaksanakan Langkah-Langkah Keselamatan di tapak bina / kerja.
10. Menyerahkan salinan nama / Carta Organisasi yang lengkap dan mempunyai no.telefon kepada pihak Keselamatan untuk rujukan.
11. Menjaga Etika kesopanan dan cara berpakaian di dalam kampus.
12. Tidak menggunakan bilik air wanita / Siswi (Jika Pekerja Lelaki).
13. Tidak merokok di kawasan kampus.
14. Tidak menyalahguna dadah atau meminum minuman keras.

**JABATAN HARTA BINA
UNIVERSITI TEKNOLOGI MALAYSIA
JOHOR BAHRU, JOHOR**

NAMA KERJA : KERJA-KERJA MEMBEKAL DAN MENYEDIAKAN TONG SISA PEPEJAL DAN TONG BAGI BAHAN KITAR SEMULA BESERTA PELEKAT BAGI UNIVERSITI TEKNOLOGI MALAYSIA, JOHOR BAHRU, JOHOR.

KEPERLUAN DAN PERATURAN UMUM



- 1.0 Pihak kontraktor perlu menyediakan kumpulan kerja kompeten yang mencukupi pada setiap hari bekerja dan apabila diperlukan
- 2.0 Kontraktor bertanggungjawab untuk memastikan tahap keselamatan pekerja dan pengguna berada pada tahap tertinggi sebelum, semasa dan selepas kerja pembekalan dibuat.
- 3.0 Pekerja perlu sentiasa menggunakan Peralatan Perlindungan Keselamatan (PPE) dan pelitup muka sepanjang tempoh masa bekalan dilaksanakan.
- 4.0 Perkerja perlu mematuhi etika bekerja yang ditetapkan oleh UTM sepanjang waktu bekalan kerja dilaksanakan dan di **LARANG** sama ssekali berlegar tanpa sebab selain untuk melaksanakan bekalan.
- 5.0 Bekalan boleh di hantar mengikut kesesuaian masa sepanjang hari **Ahad** hingga **Khamis** melainkan sekiranya hari tersebut jatuh sebagai cuti umum. Masa bekalan dilaksanakan adalah sebagaimana berikut :-
 - 5.1 Ahad hingga Rabu - 8.00 pagi hingga 5.00 petang
 - 5.2 Khamis - 8.00 pagi hingga 3.30 petangSekiranya kontraktor perlu melaksanakan bekalan di luar waktu pejabat maka segala tuntutan kerja lebih masa bagi staf Jabatan Harta Bina terlibat yang layak adalah di bawah tanggungjawab kontraktor.
- 6.0 Pihak kontraktor hendaklah tanpa apa sebab sekalipun adalah tidak dibenarkan menggunakan pekerja asing tanpa permit atau pelarian untuk membuat bekalan dalam kampus UTM.
- 7.0 Pihak kontraktor dikehendaki mengemukakan Jadual Perancangan Bekalan, Sample Bahan, Katalog, Senarai Pekerja dan Penyelia, Carta organisasi syarikat dan memohon permit kerja serta pas pekerja sebelum memulakan bekalan dan kerja di tapak.
- 8.0 Bagi kerja-kerja yang akan dilaksanakan dikawasan luar kampus atau dikilang. Pihak kontraktor perlu memberi maklumat tentang perancangan kemajuan kerja yang berlaku beserta gambar untuk disemak oleh pihak Pegawai Inden atau wakilnya.
- 9.0 Papan Tanda Kerja
Kontraktor dikehendaki menyediakan 1 no. papan tanda kerja mengikut spesifikasi (piawaian UTM) dari jenis kertas biasa, saiz A3 yang dilekatkan pada outdoor portable display stand, lengkap dengan teks dan maklumat berikut :-
 - a) Tajuk Projek
 - b) Pegawai Inden
 - c) Pengurus Projek
 - d) Penyelaras Projek
 - e) Penyelia Projek
 - f) Nama kontraktor
 - g) Tarikh mula dan tarikh siap
 - h) Tempoh kontrak
 - h) No. PTW

|  UNIVERSITI TEKNOLOGI MALAYSIA | |
|--|----------------|
| TAJUK PROJEK | |
| PEGAWAI INDEN : | |
| PENGURUS PROJEK : | |
| PENYELARAS PROJEK : | |
| PENYELIA PROJEK : | |
| NAMA KONTRAKTOR : | |
| TARIKH MULA : | TARIKH TAMAT : |
| TEMPOH KONTRAK : | |
| NO. PTW : | |

**JABATAN HARTA BINA
UNIVERSITI TEKNOLOGI MALAYSIA
JOHOR BAHRU, JOHOR**

NAMA KERJA : KERJA-KERJA MEMBEKAL DAN MENYEDIAKAN TONG SISA PEPEJAL DAN TONG BAGI BAHAN KITAR SEMULA BESERTA PELEKAT BAGI UNIVERSITI TEKNOLOGI MALAYSIA, JOHOR BAHRU, JOHOR.

SPESIFIKASI BEKALAN

| BIL | BAHAN | GAMBAR | SPESIFIKASI |
|-----|--|---|---|
| | <u>A SPESIFIKASI BEKALAN TONG SISA PEPEJAL</u> | | |
| 1 | Tong sisa jenis HDPE 660L, beroda, saiz 1255mm(W) x 770mm(D) x 1220 mm(H) |  | Kapasiti : 660 Liter Warna tong - Hijau Saiz : 1255mm(W) x 770mm(D) x 1220 mm(H) Roda : Heavy duty |
| 2 | Tong sisa jenis HDPE 50L, beroda, saiz 470mm(W) x 420mm(D) x 636 mm (H) |  | Kapasiti : 50 Liter Warna tong - Kelabu Saiz : 470mm(W) x 420mm(D) x 636 mm (H) Roda : Heavy duty |
| 3 | Tong sisa 'single stream recycling', 1170L, beroda, saiz 1200mm (W) x 650mm (D) x 1800mm (H) |  | Kapasiti : 1170 Liter Warna tong - Biru / Lutsinar Saiz : 1200mm (W) x 650mm (D) x 1800mm (H) Roda : 360 degree Heavy duty with stopper |
| | <u>B SPESIFIKASI BEKALAN PELEKAT</u> | | |
| 1 | Pelekat berukuran 200mm x 400mm (Tong sisa jenis HDPE 50 L) | Rujuk Lukisan UTM.J/JHB (BLP)04/2020/2 (SH) UTM.J/JHB (BLP)04/2020/6 (SH) | Pelekat dari jenis : <i>Polyester Film</i> dengan kemasan <i>Gloss Lamination</i> Tahan Cuaca, tahan haba, tahan bahan kimia dan lekap Pelekat kekal dan lekatan awal sederhana |
| 2 | Pelekat berukuran 600mm x 500mm (Tong sisa jenis HDPE 660 L) | Rujuk Lukisan UTM.J/JHB (BLP)04/2020/1 (SH) UTM.J/JHB (BLP)04/2020/6 (SH) | Pelekat dari jenis : <i>Polyester Film</i> dengan kemasan <i>Gloss Lamination</i> Tahan Cuaca, tahan haba, tahan bahan kimia dan lekap Pelekat kekal dan lekatan awal sederhana |
| 3 | Pelekat berukuran 1200mmx250mm (Tong Single Stream Recycling) (Hadapan) | Rujuk Lukisan UTM.J/JHB (BLP)04/2020/3 (SH) UTM.J/JHB (BLP)04/2020/6 (SH) | Pelekat dari jenis : <i>Polyester Film</i> dengan kemasan <i>Gloss Lamination</i> Tahan Cuaca, tahan haba, tahan bahan kimia dan lekap Pelekat kekal dan lekatan awal sederhana |

**JABATAN HARTA BINA
UNIVERSITI TEKNOLOGI MALAYSIA
JOHOR BAHRU, JOHOR**

NAMA KERJA : KERJA-KERJA MEMBEKAL DAN MENYEDIAKAN TONG SISA PEPEJAL DAN TONG BAGI BAHAN KITAR SEMULA BESERTA PELEKAT BAGI UNIVERSITI TEKNOLOGI MALAYSIA, JOHOR BAHRU, JOHOR.

SPESIFIKASI BEKALAN

| BIL | BAHAN | GAMBAR | SPESIFIKASI |
|------------|--|---|---|
| 4 | B SPESIFIKASI BEKALAN PELEKAT (SAMBUNGAN) Pelekat berukuran 1200mmx250mm (Tong Single Stream Recycling) (Belakang) | Rujuk Lukisan UTM.J/JHB (BLP)04/2020/3 (SH) UTM.J/JHB (BLP)04/2020/6 (SH) | Pelekat dari jenis : <i>Polyester Film</i> dengan kemasan <i>Gloss Lamination</i> Tahan Cuaca, tahan haba, tahan bahan kimia dan lekap Pelekat kekal dan lekatan awal sederhana |
| 5 | Pelekat berukuran 650mmx250mm (Tong Single Stream Recycling) (Kanan) | UTM.J/JHB (BLP)04/2020/4 (SH) UTM.J/JHB (BLP)04/2020/6 (SH) | Pelekat dari jenis : <i>Polyester Film</i> dengan kemasan <i>Gloss Lamination</i> Tahan Cuaca, tahan haba, tahan bahan kimia dan lekap Pelekat kekal dan lekatan awal sederhana |
| 6 | Pelekat berukuran 650mmx250mm (Tong Single Stream Recycling) (Kiri) | Rujuk Lukisan UTM.J/JHB (BLP)04/2020/4 (SH) UTM.J/JHB (BLP)04/2020/6 (SH) | Pelekat dari jenis : <i>Polyester Film</i> dengan kemasan <i>Gloss Lamination</i> Tahan Cuaca, tahan haba, tahan bahan kimia dan lekap Pelekat kekal dan lekatan awal sederhana |
| 7 | Pelekat kalis cuaca berwarna saiz 460mmx830mm untuk tong sisa sedia ada | Rujuk Lukisan UTM.J/JHB (BLP)04/2020/5 (SH) UTM.J/JHB (BLP)04/2020/6 (SH) | Pelekat dari jenis : <i>Polyester Film</i> dengan kemasan <i>Gloss Lamination</i> Tahan Cuaca, tahan haba, tahan bahan kimia dan lekap Pelekat kekal dan lekatan awal sederhana |

**UNIVERSITI TEKNOLOGI MALAYSIA
JOHOR BAHRU, JOHOR**

BORANG SEBUTHARGA

Pembekal/Penyebut Harga :

Alamat :

No. Rujukan Pendaftaran:

Tarikh:

Ketua Bahagian Kontrak dan Perolehan
Jabatan Harta Bina
Universiti Teknologi Malaysia
81310 Johor Bahru, Johor

Tuan,

No. Sebutharga : SH/2020-52/4-1/LP/JHB

Tajuk : KERJA-KERJA MEMBEKAL DAN MENYEDIAKAN TONG SISA PEPEJAL DAN TONG BAGI BAHAN KITAR SEMULA BESERTA PELEKAT BAGI UNIVERSITI TEKNOLOGI MALAYSIA, JOHOR BAHRU, JOHOR

Saya yang bertandatangan di bawah ini adalah dengan ini menawarkan untuk menjalankan kerja-kerja/perkhidmatan tersebut/membekal alat-alat/bahan-bahan tersebut dengan menepati segala peruntukan dalam naskah sebut harga bagi jumlah wang pukal sebanyak Ringgit Malaysia :

(RM.....). Saya selanjutnya bersetuju untuk menyiapkan kerja-kerja/perkhidmatan ini/membekal dan menghantar alat-alat/bahan-bahan tersebut dalam masa _____ () **minggu** dari tarikh mula kerja sepertimana yang akan ditetapkan di dalam Inden Kerja/Pesanan Tempatan.

2. Saya seterusnya setuju untuk menjelaskan Bon Perlaksanaan (bagi sebut harga yang melebihi RM200,000.00) dengan cara * :-

i. * Jaminan Bank/ Insurans

ii. * Wang Jaminan Perlaksanaan

* Sila tandakan / pada petak pilihan yang berkenaan

3. **Tempoh Sahlaku Sebut Harga** adalah **90 hari** dari tarikh tutup Sebut Harga.

.....
(Tandatangan & Cop Syarikat)

Nama :

Atas sifat :

No. Telefon :

No. Tel. Bimbit :

.....
(Tandatangan Saksi)

Nama :

Pekerjaan :

Alamat :

.....

**UNIVERSITI TEKNOLOGI MALAYSIA
JOHOR BAHRU JOHOR**

RINGKASAN SEBUT HARGA

TAJUK KERJA : KERJA-KERJA MEMBEKAL DAN MENYEDIAKAN TONG SISA PEPEJAL DAN TONG BAGI BAHAN KITAR SEMULA BESERTA PELEKAT BAGI UNIVERSITI TEKNOLOGI MALAYSIA, JOHOR BAHRU, JOHOR

NO. SEBUT HARGA : SH/2020-52/4 - 1 /LP/JHB

| NO | PERKARA | DARI M/S | JUMLAH (RM) |
|--|--|-----------------|--------------------|
| 1. | <u>BAHAGIAN A</u> Kerja-kerja membekal tong sisa pepejal | PH/1 | |
| 2. | <u>BAHAGIAN B</u> Kerja-kerja Membekal Pelekat Kalis Cuaca | PH/2 | |
| 3. | Lain-lain kerja yang tidak dinyatakan tetapi perlu untuk menyiapkan kerja tersebut : | | |
| | a. | Harga Pukul | |
| | b. | Harga Pukul | |
| | c. | Harga Pukul | |
| JUMLAH HARGA DIBAWA KE BORANG SEBUT HARGA | | | |

Tempoh Jaminan 6 Bulan dari Tarikh Siap Bekalan

.....
(Tandatangan & Cop Kontraktor)

.....
(Tandatangan Saksi)

Nama :

Nama :

Atas Sifat :

Pekerjaan :

No. Telefon :

Alamat :

No. Fax :

.....

KERJA-KERJA MEMBEKAL DAN MENYEDIAKAN TONG SISA PEPEJAL DAN TONG BAGI BAHAN KITAR SEMULA BESERTA PELEKAT BAGI UNIVERSITI TEKNOLOGI MALAYSIA, JOHOR BAHRU, JOHOR.

| BIL | BUTIRAN KERJA | UNIT | KUANTITI | KADAR HARGA (RM) | JUMLAH (RM) |
|---|--|------|----------|------------------|-------------|
| | <u>BAHAGIAN A</u> Kerja-kerja membekal tong sisa pepejal | | | | |
| 1 | Kerja-kerja membekal tong sisa pepejal sepertimana di nyatakan dalam lukisan, spesifikasi dan skop kerja | | | | |
| A) | Tong sisa jenis HDPE 660L, beroda, saiz 1255mm(W) x 770mm(D) x 1220 mm(H) - warna hijau (NO. Lukisan : UTM.J/JHB (BLP)04/2020/1 (SH)) | Bil | 30 | | |
| B) | Tong sisa jenis HDPE 50L, beroda, saiz 470mm(W) x 420mm(D) x 636mm(H)-warna kelabu (NO. Lukisan : UTM.J/JHB (BLP)04/2020/2 (SH)) | Bil | 30 | | |
| C) | Tong sisa jenis HDPE 1170L (<i>Single Stream Recycling</i>), beroda, saiz 1200mm(W) x 650mm(D) x 1800mm(H) - warna biru / lut sinar (NO. Lukisan : UTM.J/JHB (BLP)04/2020/3 (SH) dan UTM.J/JHB (BLP)04/2020/4 (SH)) | Bil | 50 | | |
| JUMLAH DIBAWA KE RINGKASAN SEBUT HARGA (RS/ 1) | | | | | |

KERJA-KERJA MEMBEKAL DAN MENYEDIAKAN TONG SISA PEPEJAL DAN TONG BAGI BAHAN KITAR SEMULA BESERTA PELEKAT BAGI UNIVERSITI TEKNOLOGI MALAYSIA, JOHOR BAHRU, JOHOR.

| BIL | BUTIRAN KERJA | UNIT | KUANTITI | KADAR HARGA (RM) | JUMLAH (RM) |
|--|--|------|----------|------------------|-------------|
| | BAHAGIAN B Kerja-kerja membekal pelekat kalis cuaca dari jenis Polyester Film dengan kemasan Gloss Lamination | | | | |
| 1 | Membuka dan menanggalkan pelekat pada tong sisa pepejal sedia ada termasuk kerja-kerja berkaitan sepertimana dinyatakan di dalam skop kerja, spesifikasi bahan dan lukisan : UTM.J/JHB (BLP)04/2020/5 (SH) | Bil | 30 | | |
| 2 | Membekal dan memasang pelekat berwarna (kalis cuaca) pada tong sisa pepejal sepertimana dinyatakan dan skop kerja, spesifikasi bahan dan lukisan UTM.J/JHB (BLP)04/2020/6 (SH) dan arahan Pegawai Inden : | | | | |
| A) | Pelekat kalis cuaca berwarna saiz 600mmX500mm untuk tong sisa jenis HDPE 660L | Bil | 30 | | |
| B) | Pelekat kalis cuaca berwarna saiz 200mmx400mm untuk tong sisa jenis HDPE 50L | Bil | 30 | | |
| C) | Pelekat kalis cuaca berwarna saiz 1200mmx250mm untuk plate aluminium tong Single Stream Recycling (Hadapan) | Bil | 50 | | |
| D) | Pelekat kalis cuaca berwarna saiz 1200mmx250mm untuk plate aluminium tong Single Stream Recycling (Belakang) | Bil | 50 | | |
| E) | Pelekat kalis cuaca berwarna saiz 650mmx250mm untuk plate aluminium tong Single Stream Recycling (Kanan) | Bil | 50 | | |
| F) | Pelekat kalis cuaca berwarna saiz 650mmx250mm untuk plate aluminium tong Single Stream Recycling (Kiri) | Bil | 50 | | |
| G) | Pelekat kalis cuaca berwarna saiz 460x830mm untuk tong sisa sedia ada | Bil | 30 | | |
| JUMLAH DI BAWA KE RINGKASAN SEBUT HARGA (RS/ 1) | | | | | |

MAKLUMAT AM LATAR BELAKANG PEMBEKAL

NAMA SYARIKAT PEMBEKAL : _____

ALAMAT SYARIKAT PEMBEKAL : _____

NO. TELEFON : _____

NO. FAX : _____

NO. PENDAFTARAN SYARIKAT : _____
DENGAN KEMENTERIAN KEWANGAN

KOD BIDANG BEKALAN/ : _____
PERKHIDMATAN

TARIKH DAFTAR : _____

TARIKH LUPUT : _____

TARAF PERNIAGAAN PENYEBUT HARGA : _____
(Pembuat/Pemborong/Peruncit/Wakil)

NAMA SYARIKAT PEMBUAT : _____

ALAMAT SYARIKAT PEMBUAT : _____

NAMA DAN ALAMAT SYARIKAT : _____
YANG MEMBEKAL KEPADA

NAMA SYARIKAT SDN BHD (SILA NYATAKAN)

MODAL DIBENARKAN : RM _____

MODAL DIBAYAR : RM _____

JUMLAH DAN : _____
KEDUDUKAN MODAL _____
PENYEBUT HARGA _____

NAMA DAN ALAMAT : _____
BANK YANG MEMBERI _____
KEMUDAHAN KEPADA _____
PENYEBUT HARGA _____

PENYATA KEWANGAN : Penyebut harga dikehendaki menghantar Penyata
TAHUNAN Kewangan Syarikat bagi tahun yang terakhir
(Penyata Untung dan Penyata kira-kira)

AHLI-AHLI SYARIKAT

| NAMA | JAWATAN | SAHAM/MODAL DIPEGANG |
|------|---------|-------------------------|
| | | |

PERATUS PEMBAHAGI MODAL MENGIKUT RAS PENDUDUK :

Melayu %

Cina %

India%

Lain-lain %

JENIS DAN JUMLAH KENDERAAN UNTUK KEMUDAHAN PENGANGKUTAN

.....
.....

PENGALAMAN

:

Beri butir-butir mengenai pengalaman penyebut harga di dalam membekal barang-barang untuk sebut harga ini.

.....
.....
.....

**KONTRAK DENGAN
KERAJAAN MALAYSIA/
BADAN BERKANUN/
UNIVERSITI TEMPATAN**

:

Jika Pembekal ada mempunyai kontrak dengan Kerajaan Malaysia, sila beri butir-butir berkenaan

.....
.....
.....

KONTRAK DENGAN
KERAJAAN MALAYSIA/
BADAN BERKANUN YANG
TELAH TAMAT TEMPOHNYA

: Jika Pembekal pernah mengikat kontrak
dengan Kerajaan Malaysia, pada masa lalu
sila beri butir – butir berkenaan

KONTRAK DENGAN
KERAJAAN MALAYSIA/
BADAN BERKANUN YANG
YANG PERNAH DITAMATKAN
ATAU DIGANTUNG

: Jika Pembekal pernah mengikat kontrak
dengan Kerajaan Malaysia, pada masa lalu
tetapi telah ditamatkan atau digantung
kerana pelanggaran syarat-syarat kontrak
Sila beri butir-butir berkenaan

LAIN-LAIN KETERANGAN
MENGENAI PENYEBUT HARGA

:

BKPD-JHEB

Saya mengaku bahawa segala keterangan di atas adalah benar.

.....
Tandatangan Pembekal

Nama :

No. K/P :

Jawatan :

.....
Tandatangan Saksi

Nama :

No. K/P :

Jawatan :

Tarikh :

.....
Meteri atau Cop Syarikat

Tarikh :

BKPD - JHTB



UTM
UNIVERSITI TEKNOLOGI MALAYSIA

Pejabat
Harta Bina

BAHAGIAN KONTRAK DAN PEROLEHAN

Ruj : UTM.J.05.01/11.13/3/1 Jld. 52 (7)

Tarikh :

.....
.....
.....
.....

(sila lengkapkan nama dan alamat syarikat)

Tuan,

KERJA-KERJA MEMBEKAL DAN MENYEDIAKAN TONG SISA PEPEJAL DAN TONG BAGI BAHAN KITAR SEMULA BESERTA PELEKAT BAGI UNIVERSITI TEKNOLOGI MALAYSIA, JOHOR BAHRU, JOHOR

NO. SEBUT HARGA : SH/2020-52/1-1 /LP/JHB

- Pemberitahuan Sebut Harga Tidak Berjaya

Merujuk penyertaan syarikat tuan untuk sebut harga di atas, dukacita dimaklumkan bahawa sebut harga tuan adalah tidak berjaya.

Pejabat mengucapkan terima kasih di atas penyertaan syarikat tuan dalam sebut harga tersebut dan berharap syarikat tuan akan dapat menyertai lain-lain sebut harga yang dikeluarkan oleh pejabat ini pada masa akan datang.

Sekian dimaklumkan. Terima kasih.

“Berkhidmat untuk Negara”

Saya yang menjalankan amanah,



.....
JUNAIDAH BINTI HJ. HANAFIAH

Penolong Juruukur Bahan Kanan

b.p : Ketua Bahagian Kontrak dan Perolehan



TONG SISA JENIS HDPE 660L

| | | | | | | |
|--|---|---|---|----------|--------------|----------------------------------|
|  | TAJUK KERJA | PENGESAHAN | | DILUKIS: | EHA | TAJUK |
| | KERJA-KERJA MEMBEKAL DAN MENYEDIAKAN TONG SISA PEPEJAL DAN TONG BAGI BAHAN KITAR SEMULA BESERTA PELEKAT BAGI UNIVERSITI TEKNOLOGI MALAYSIA, JOHOR BAHRU, JOHOR | TIMBALAN PENGARAH KERJA | KETUA BAHAGIAN LANDSKAP & PEMBERSIHAN | DISEMAK: | EN. Q | TONG SISA JENIS HDPE 660L |
| | |  TARIKH: 21. 10. 2020 |  TARIKH: 19. 10. 2020 | SKALA: | NOT TO SCALE | |
| | | TARIKH: SEP 2020 | NO. LUKISAN : UTM.J/JHB (BLP)04/2020/1(SH) | | | |

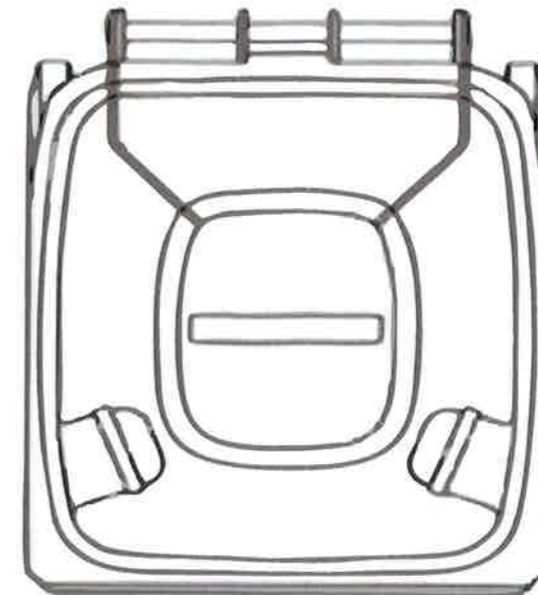
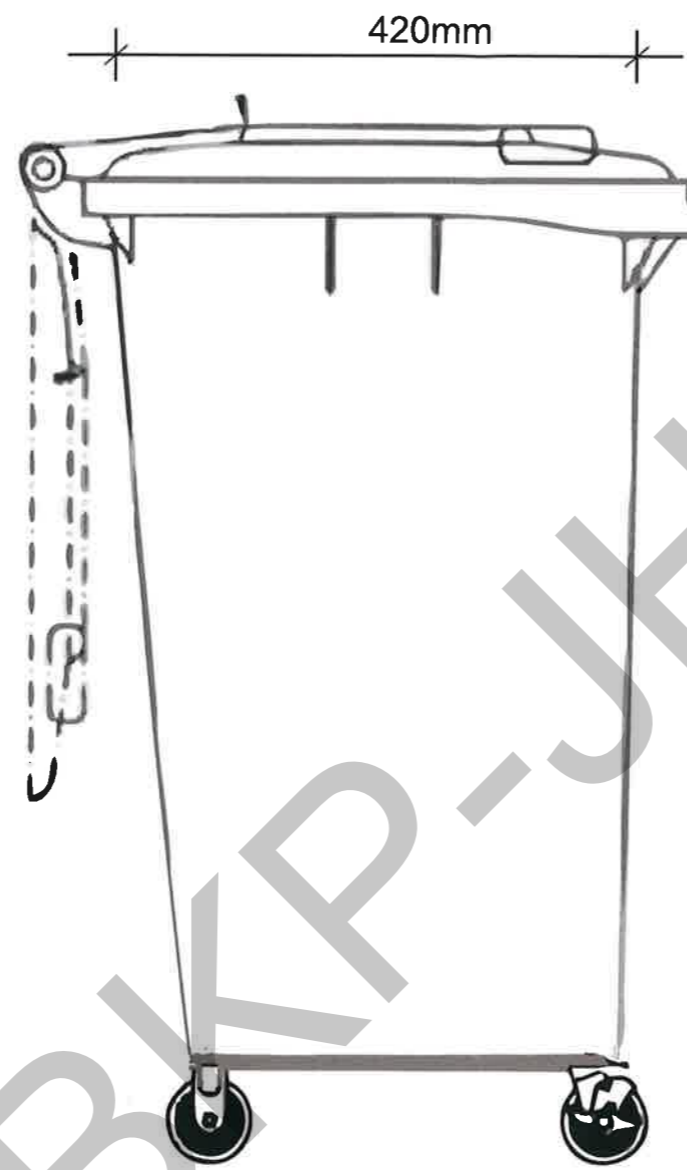

TONG SISA JENIS HDPE 50L



TAJUK KERJA

KERJA-KERJA MEMBEKAL DAN MENYEDIAKAN TONG SISA PEPEJAL DAN TONG BAGI BAHAN KITAR SEMULA BESERTA PELEKAT BAGI UNIVERSITI TEKNOLOGI MALAYSIA, JOHOR BAHRU, JOHOR

PENGESAHAN

TIMBALAN PENGARAH KERJA

TARIKH: 21.10.2020

KETUA BAHAGIAN LANDSKAP & PEMBERSIHAN

TARIKH: 19.10.2020

DILUKIS:

EHA

TAJUK

DISEMAK:

EN. Q

TONG SISA JENIS HDPE 50L

SKALA:

NOT TO SCALE

TARIKH:

SEP 2020

NO. LUKISAN : UTM.J/JHB (BLP)04/2020/2(SH)

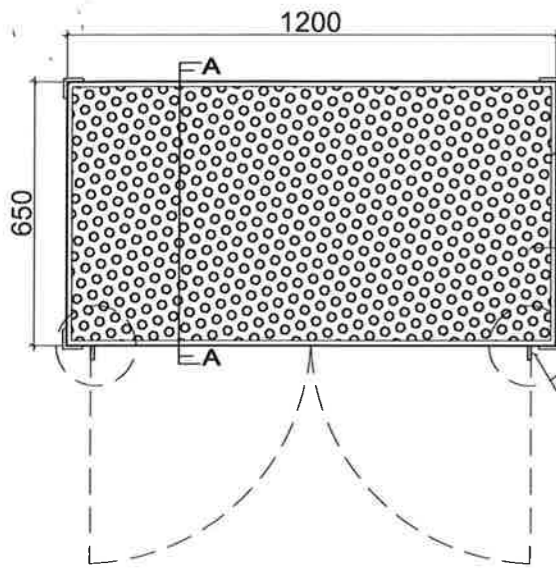

FLOOR PLAN

35mm width L solid steel shape with 5mm thk tied with screws every 300mm c/c and finish with Micaceous Iron Paint Oxide
 1200mm x 650mm Perforated aluminium sheet 5mm thk. with 1.5mm hole
 360° Heavy duty rubber swivel to manuf's detail
 Refer to Detail 1

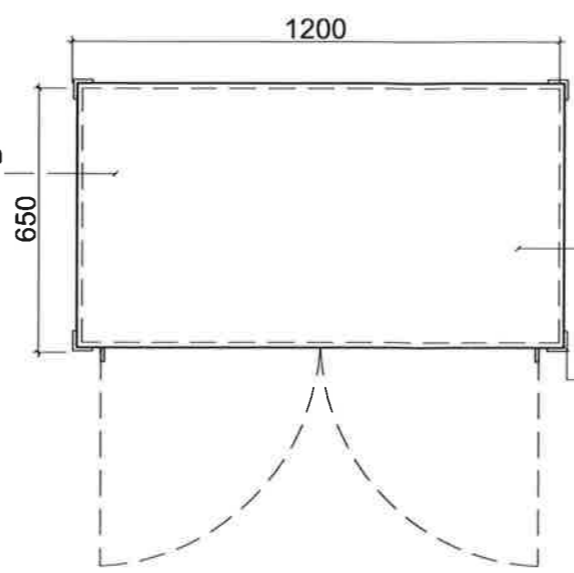

ROOF PLAN

1200mm x 650mm X 1.5mm Thk. Galvanised roof hollow structure fully welded c/w Micaceous Iron Oxide paint finished
 360° degree heavy duty rubber swivel to manuf's detail

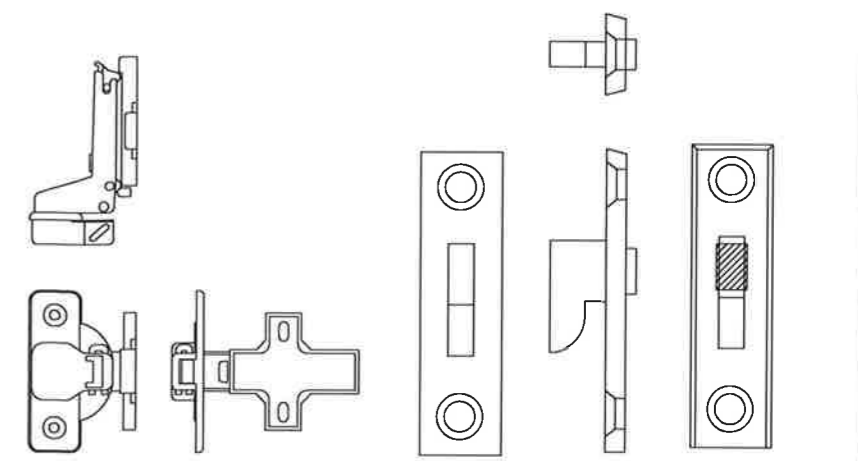

DETAIL 1
 4 set Stainless steel safety door hydraulic hinge soft close to manuf's detail

DETAIL 2
 1 set zink alloy door lock with keys invisible move gate lockset handle embedded lock hook

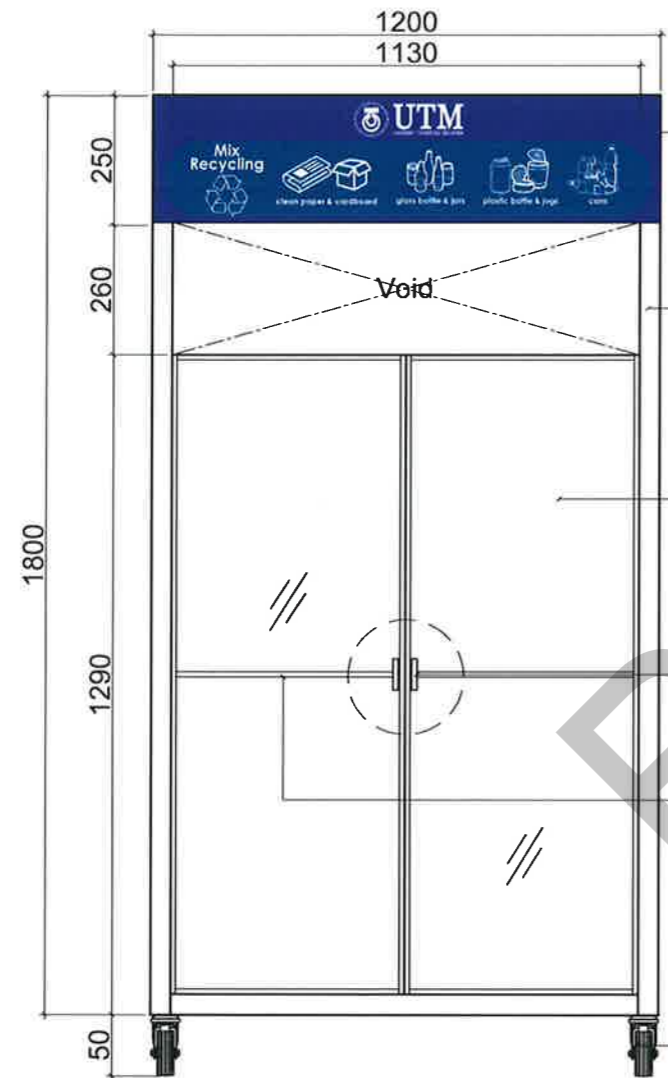

FRONT VIEW

1.5mm Thk. Galvanised iron roof hollow structure fully welded c/w sticker label finished
 35mm width L solid steel shape with 5mm thk tied with screws every 300mm c/c and finish with Micaceous Iron Paint Oxide
 565mmx1290mm door frame with HDPE transparent sheet polyethylene clear hard plastic to tie with 25mm width aluminium flat bar with 2.5mm thk on both sides
 Refer to Detail 2
 25mmx600mm aluminium flat bar with 2.5mm thk to support
 360° Heavy duty rubber swivel with stopper to manuf's detail

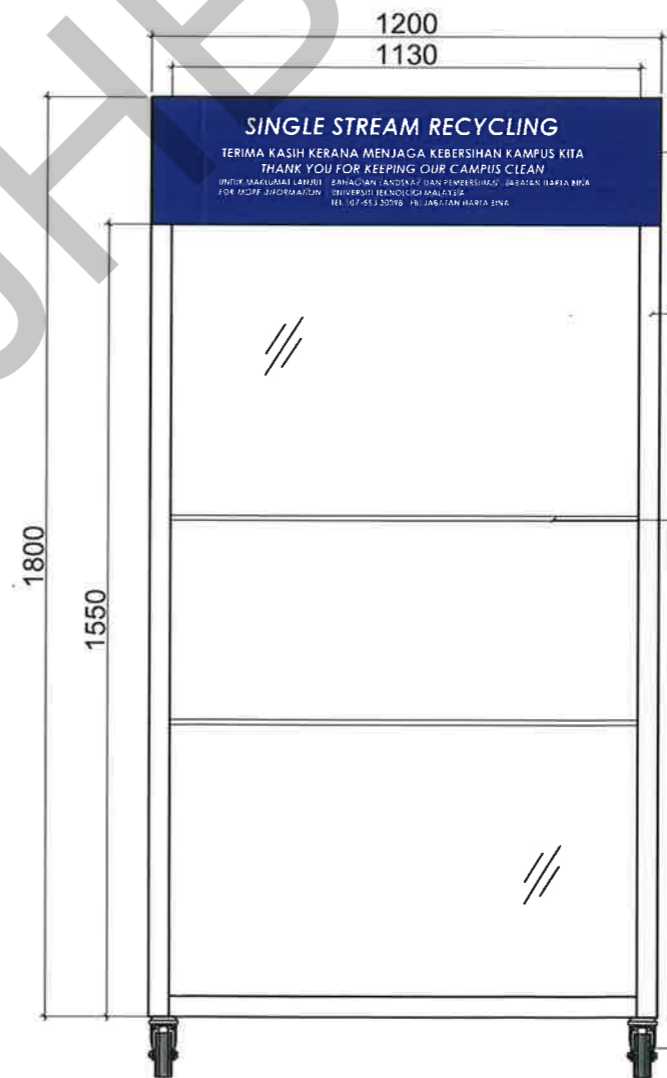

REAR VIEW

1.5mm Thk. Galvanised iron roof hollow structure fully welded c/w sticker label finished
 35mm width L solid steel shape with 5mm thk tied with screws every 300mm c/c and finish with Micaceous Iron Paint Oxide
 1200 mm x 1550mm HDPE transparent sheets polyethylene clear hard plastic with 3mm thk. with 25mm x 1200mm aluminium flat bar with 2.5mm thk to support
 360° Heavy duty rubber swivel with stopper to manuf's detail

| | | | | | |
|--|--|-------------------------|---------------------------------------|----------|--------------|
|  <p>UNIVERSITI TEKNOLOGI MALAYSIA</p> | TAJUK KERJA | PENGESAHAN | DILUKIS: | EHA | TAJUK |
| | <p>KERJA-KERJA MEMBEKAL DAN MENYEDIAKAN TONG SISA PEPEJAL DAN TONG BAGI BAHAN KITAR SEMULA BESERTA PELEKAT BAGI UNIVERSITI TEKNOLOGI MALAYSIA, JOHOR BAHRU, JOHOR.</p> | TIMBALAN PENGARAH KERJA | KETUA BAHAGIAN LANDSKAP & PEMBERSIHAN | DISEMAK: | EN. Q |
| | | TARIKH: 21.10.2020 | TARIKH: 19.10.2020 | SKALA: | NOT TO SCALE |
| | | TARIKH: 21.10.2020 | TARIKH: 19.10.2020 | TARIKH: | SEP 2020 |

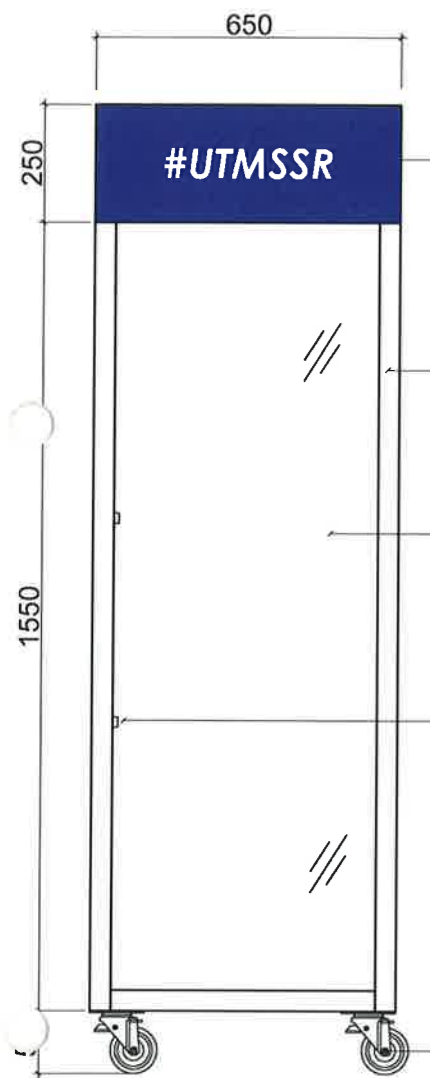

RIGHT VIEW

1.5mm Thk. Galvanised iron roof hollow structure fully welded c/w sticker label finished

35mm width L solid steel shape with 5mm thk tied with screws every 300mm c/c and finish with Micaceous Iron Paint Oxide

3mm thk x 650mm x 1550mm HDPE transparent sheets polyethylene clear hard plastic

25mm x 1200mm aluminium flat bar with 2.5mm thk to support

360° Heavy duty rubber swivel with stopper to manuf's detail

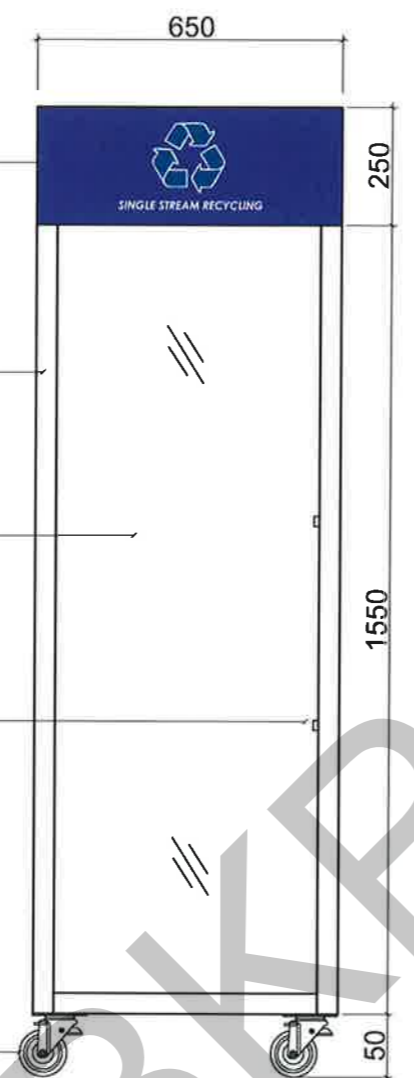

LEFT VIEW

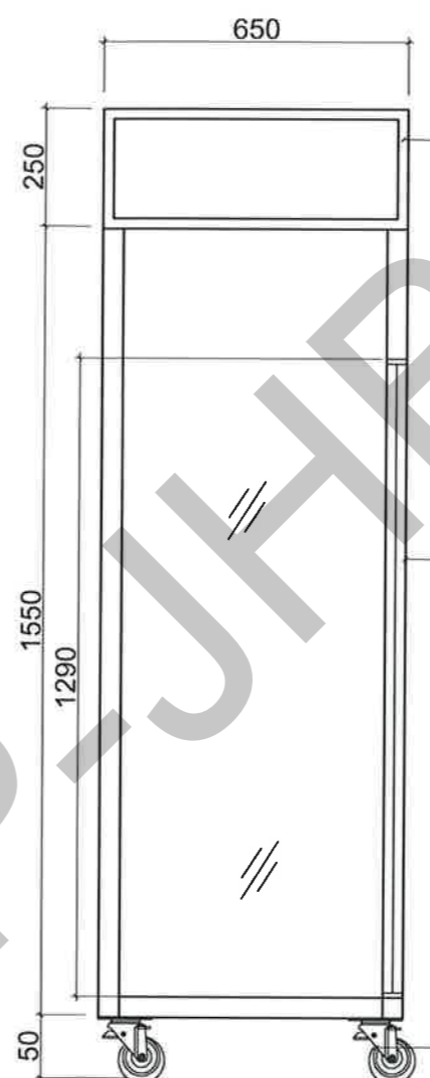

SECTION A-A

1.5mm Thk. Galvanised iron roof hollow structure fully welded c/w sticker label finished

565mmx1290mm door frame with HDPE transparent sheet polyethylene clear hard plastic to tie with 25mm width aluminium flat bar with 2.5mm thk on both sides

360° Heavy duty rubber swivel with stopper to manuf's detail



PERSPECTIVE VIEW



TAJUK KERJA
KERJA-KERJA MEMBEKAL DAN MENYEDIAKAN TONG SISA PEPEJAL DAN TONG BAGI BAHAN KITAR SEMULA BESERTA PELEKAT BAGI UNIVERSITI TEKNOLOGI MALAYSIA, JOHOR BAHRU, JOHOR.

PENGESAHAN
 TIMBALAN PENGARAH KERJA
 KETUA BAHAGIAN LANDSKAP & PEMBERSIHAN
 TARIKH: 21.10.2020
 TARIKH: 19.10.2020

DILUKIS: EHA
 DISEMAK: EN. Q
 SKALA: NOT TO SCALE
 TARIKH: SEP 2020

TAJUK
TONG 'SINGLE STREAM RECYCLING' - RIGHT VIEW, LEFT VIEW AND SECTION A-A
 NO. LUKISAN : UTM.J/JHB (BLP)04/2020/4(SH)



New sticker to install

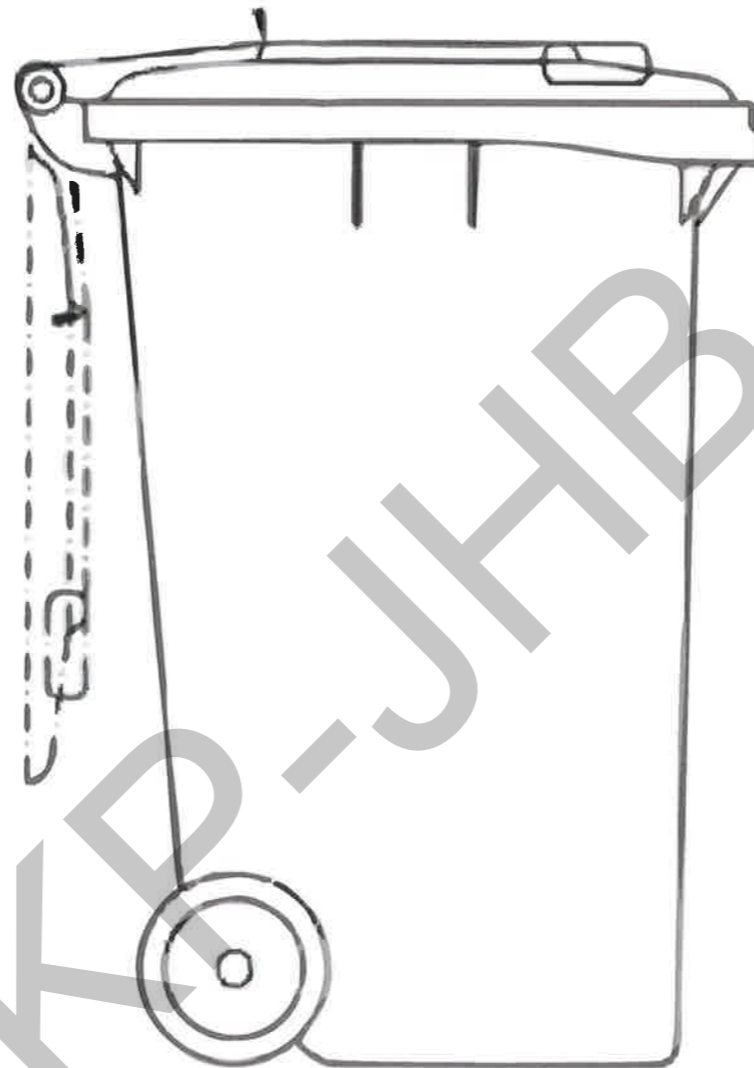

Existing sticker to be replace

TONG SISA SEDIA ADA 360L

| | | | | | | |
|--|---|-------------------------|---------------------------------------|------------------|--|--------------------------|
|  <p>UTM UNIVERSITI TEKNOLOGI MALAYSIA</p> | TAJUK KERJA | PENGEBAHAN | DILUKIS: | EHA | TAJUK | |
| | KERJA-KERJA MEMBEKAL DAN MENYEDIAKAN TONG SISA PEPEJAL DAN TONG BAGI BAHAN KITAR SEMULA BESERTA PELEKAT BAGI UNIVERSITI TEKNOLOGI MALAYSIA, JOHOR BAHRU, JOHOR | TIMBALAN PENGARAH KERJA | KETUA BAHAGIAN LANDSKAP & PEMBERSIHAN | DISEMAK: | EN. Q | TONG SISA SEDIA ADA 360L |
| | | TARIKH: 27.10.2020 | TARIKH: 19.10.2020 | SKALA: | NOT TO SCALE | |
| | | | | TARIKH: SEP 2020 | NO. LUKISAN : UTM.J/JHB (BLP)04/2020/5(SH) | |



460mmX830mm
Polyester Film sticker
with Gloss Lamination



200mmX400mm
Polyester Film sticker
with Gloss Lamination



600mmX500mm
Polyester Film sticker
with Gloss Lamination



(Depan)



(Belakang)

1200mmX250mm
Polyester Film sticker
with Gloss Lamination

(Kiri)



(Kanan)



650mmX250mm
Polyester Film sticker
with Gloss Lamination

| | | | | | | |
|--|---|-------------------------|---------------------------------------|--------------------|--------------------|--|
| | TAJUK KERJA | PENGESAHAN | | DILUKIS: | EHA | TAJUK |
| | KERJA-KERJA MEMBEKAL DAN MENYEDIAKAN TONG SISA PEPEJAL DAN TONG BAGI BAHAN KITAR SEMULA BESERTA PELEKAT BAGI UNIVERSITI TEKNOLOGI MALAYSIA, JOHOR BAHRU, JOHOR | TIMBALAN PENGARAH KERJA | KETUA BAHAGIAN LANDSKAP & PEMBERSIHAN | DISEMAK: | EN. Q | PELEKAT BEWARNA |
| | | | | SKALA: | NOT TO SCALE | NO. LUKISAN : UTM.J/JHB (BLP)04/2020/6(SH) |
| | | | | TARIKH: 21.10.2021 | TARIKH: 19.10.2022 | |