

DILULUSKAN UNTUK SEBUT HARGA OLEH :



**UTM**  
UNIVERSITI TEKNOLOGI MALAYSIA

AFENDI BIN OSMAN  
Ketua Unit Kontrak Dan Perolehan  
Seksyen Projek Dan Penyenggaraan  
Bahagian Pengurusan Aset  
Jabatan Timbalan Naib Canselor (Pembangunan)  
Universiti Teknologi Malaysia  
81310 Johor Bahru, Johor

## NASKAH MEJA SEBUT HARGA

SH/2024-1/U-1/AW/SPP

**KERJA-KERJA BAIKPULIH KEMASAN JAMBATAN  
DI ARKED CENGAL, BLOK M46 & M48  
UNIVERSITI TEKNOLOGI MALAYSIA, JOHOR  
BAHRU, JOHOR**

TARIKH TAKLIMAT DAN LAWATAN TAPAK :  WAJIB :

TIDAK WAJIB

TARIKH JUALAN : 11 JAN 2024 HINGGA : 17 JAN 2024

TARIKH TUTUP : 22 JAN 2024

PENYELARAS PROJEK : EN. MOHD IZAN ZHARIF BIN KAMARUDIN  
(No. Samb. : 31243)

JURUUKUR BAHAN

BERTANGGUNGJAWAB : PN. NORHERNANI BINTI MD NOR  
(No. Samb. : 31200)

PAKEJ KERJA

SENIBINA  ELEKTRIKAL  MEKANIKAL  AWAM  LANDSKAP

**KERJA-KERJA BAIKPULIH KEMASAN JAMBATAN DI ARKED CENGAL,  
BLOK M46 & M48 UNIVERSITI TEKNOLOGI MALAYSIA, JOHOR BAHRU,  
JOHOR**

**No. Sebut Harga : SH/2024-1/U-1/AW/SPP**

**ISI KANDUNGAN**

- 1.0 Surat Pelawaan Sebut Harga
- 2.0 Kenyataan Sebut Harga
- 3.0 Senarai Semakan Sebut Harga
- 4.0 Arahan Kepada Penyebut Harga
- 5.0 Syarat- Syarat Sebut Harga
- 6.0 Tatacara Bayaran Penalti
- 7.0 Jadual Ganti Rugi
- 8.0 Syarat-Syarat Tambahan
  - 8.1 Surat Akuan Pembida
  - 8.2 Surat Akuan Pembida Berjaya
- 9.0 Panduan Kontraktor
- 10.0 Senarai Perundangan & Peraturan Keperluan Keselamatan & Kesihatan Pekerjaan Di Tapak Bina
- 11.0 Keperluan Dan Peraturan Umum
- 12.0 Skop Kerja
- 13.0 Borang Sebut Harga
- 14.0 Ringkasan Sebut Harga
- 15.0 Pecahan Harga
- 16.0 Jadual Kadar Harga
- 17.0 Maklumat Penyebut Harga
- 18.0 Surat Pemberitahuan Sebut Harga Tidak Berjaya
- 19.0 Lukisan

Rujukan Kami : UTM.J.17.03.04.03/11.13/3/1 Jld. 6(3)  
Tarikh : 10 Januari 2024

Kepada,

**Penyebut Harga**

Tuan,

SEBUT HARGA BAGI : **KERJA-KERJA BAIKPULIH KEMASAN JAMBATAN DI ARKED CENGAL, BLOK M46 & M48 UNIVERSITI TEKNOLOGI MALAYSIA, JOHOR BAHRU, JOHOR**

Sebut harga adalah dipelawa daripada Penyebut Harga yang berdaftar dengan LPIPM/CIDB, PKK atau Kementerian Kewangan\* dan Sistem Pendaftaran Kontraktor (UTMfin) seperti berikut:-

- i) Sijil Perolehan Kerja Kerajaan (SPKK)
- ii) Perakuan Pendaftaran Kontraktor (PPK)
  - Gred : **G2**
  - Kategori : **CE (Pembinaan Kejuruteraan Awam)**
  - Pengkhususan : **CE21 (Kerja-kerja Am Kejuruteraan Awam)**
  - Sijil Taraf Bumiputera (STB) *(jika berkenaan)*
- iii) Sijil Pendaftaran Kontraktor (UTMfin)
- iv) Sijil Kementerian Kewangan : -

2. Borang Sebut Harga yang telah siap diisi hendaklah dimasukkan ke dalam sampul surat bermetri bertanda **SH/2024-1/U-1/AW/SPP** dan dimasukkan ke dalam peti tawaran yang terletak di **Unit Kontrak dan Perolehan, Seksyen, Bahagian Pengurusan Aset, Jabatan Timbalan Naib Canselor (Pembangunan), Universiti Teknologi Malaysia, Johor Bahru, Johor** sebelum atau pada 22 JAN 2024 jam 12.00 tengah hari.

3. Kenyataan Sebut Harga, Senarai Semakan Sebut Harga, Arahan Kepada Penyebut Harga, Syarat-Syarat Sebut Harga, Spesifikasi Kerja, Borang Sebut Harga, Ringkasan Sebut Harga, Jadual Kadar Harga, Maklumat Penyebut Harga dan Lukisan dikembarkan bersama-sama ini.

4. Naskah Sebut Harga ini dijual dengan harga sebanyak **RM50.00**/naskah atas talian melalui ecommerce dipautan <https://payhub.utm.my> dengan kod EProcurement SPP (UTM JB).

5. Pihak UTM tidak terikat untuk menerima Sebut Harga yang terendah sekali atau mana-mana Sebut Harga lain.

Sekian, terima kasih

**"MALAYSIA MADANI"**

**"BERKHIDMAT UNTUK NEGARA"**

Saya yang menjalankan amanah,



**(AFENDI BIN OSMAN)**

Ketua Unit Kontrak dan Perolehan

b.p.: Pengarah Seksyen Projek dan Penyenggaraan

Bahagian Pengurusan Aset

Jabatan Timbalan Naib Canselor (Pembangunan)

☎: 07-5531201

✉: afendiosman@utm.my

**UNIVERSITI TEKNOLOGI MALAYSIA  
JOHOR BAHRU**

**KENYATAAN SEBUT HARGA**

1. Sebut Harga adalah dipelawa daripada Penyebut Harga yang berdaftar dengan LPIPM/CIDB, PKK atau Kementerian Kewangan dan Sistem Pendaftaran Kontraktor (UTMfin) seperti berikut ;-

- i) Sijil Perolehan Kerja Kerajaan (SPKK)
- ii) Perakuan Pendaftaran Kontraktor (PPK)
  - Gred : **G2**
  - Kategori : **CE (Pembinaan Kejuruteraan Awam)**
  - Pengkhususan : **CE21 (Kerja-kerja Am Kejuruteraan Awam)**
- iii) Sijil Taraf Bumiputera (STB) (*jika berkenaan*)
- iv) Sijil Pendaftaran Kontraktor (UTMfin)
- v) Sijil Pendaftaran Kementerian Kewangan : -

dan yang masih dibenarkan membuat tawaran buat masa ini bagi kerja-kerja berikut:

**KERJA-KERJA BAIKPULIH KEMASAN JAMBATAN DI ARKED CENGAL, BLOK M46 & M48 UNIVERSITI  
TEKNOLOGI MALAYSIA, JOHOR BAHRU, JOHOR**

**SH/2024-1/U-1/AW/SPP**

2. Segala butiran dan Naskah Sebut Harga boleh didapati semasa waktu pejabat di **Unit Kontrak Dan Perolehan, Seksyen Projek dan Penyenggaraan, Bahagian Pengurusan Aset, Universiti Teknologi Malaysia, Johor Bahru, Johor** dengan mengemukakan bayaran dokumentasi sebanyak **RM50.00** atas talian melalui ecommerce dipautan <https://payhub.utm.my> dengan kod EProcurement SPP (UTM JB).

3. Naskah Sebut Harga hanya akan dikeluarkan kepada Wakil-wakil Penyebut Harga yang namanya tercatat dalam Surat Pendaftaran sahaja. Bagi Wakil-wakil Penyebut harga yang namanya tidak terdapat dalam Surat Pendaftaran hendaklah membawa bersama Surat Perwakilan Kuasa yang sah dari syarikat masing-masing. Penyebut Harga/Wakil-wakil Penyebut Harga yang sah hendaklah membawa SURAT PENDAFTARAN ASAL yang dikeluarkan oleh LPIPM/CIDB, PUSAT KHIDMAT KONTRAKTOR atau Kementerian Kewangan dan UTMfin (yang mana berkaitan).

4. Naskah Sebut Harga boleh diperolehi pada 11 JAN 2024 hingga 17 JAN 2024 mulai jam 8.30 pagi hingga 4.00 petang di **Unit Kontrak Dan Perolehan, Seksyen Projek dan Penyenggaraan, Bahagian Pengurusan Aset, Universiti Teknologi Malaysia, Johor Bahru, Johor**. Naskah meja sebut harga juga boleh diperolehi secara atas talian menerusi pautan yang disediakan di akaun 'Facebook' rasmi Seksyen Projek dan Penyenggaraan dan laman sesawang rasmi <https://dvcdev.utm.my/spp/>

5. Sebut harga ini akan ditutup pada 22 JAN 2024. Naskah Sebut Harga hendaklah dimasukkan ke dalam **Peti Sebut Harga di Unit Kontrak Dan Perolehan, Seksyen Projek dan Penyenggaraan, Bahagian Pengurusan Aset, Universiti Teknologi Malaysia, Johor Bahru, Johor** tidak lewat daripada jam 12.00 tengah hari pada hari tersebut.

**SENARAI SEMAKAN SEBUT HARGA  
(BEKALAN/PERKHIDMATAN/KERJA)**

Sila tandakan ( ✓ ) Bagi Dokumen-dokumen Yang Disertakan.

<b>Bil.</b>	<b>Perkara/Dokumen</b>	<b>Untuk Ditanda Oleh Penyebut Harga</b>
1	Ringkasan Sebut harga Telah Diisi Dengan Lengkap, Cop Syarikat dan Ditandatangani Oleh Pengarah Syarikat	
2	Borang Sebut Harga Telah Diisi Dengan Lengkap, Cop Syarikat dan Ditandatangani Oleh Pengarah Syarikat	
3	Jadual Kadar Harga Telah Diisi Dengan Lengkap dan Ditandatangani Oleh Pengarah Syarikat (jika ada)	
4	Salinan Penyata Bulanan Akaun Bank bagi Tiga (3) Bulan Terakhir dan kemudahan kewangan bertulis yang disahkan oleh Institusi Kewangan (untuk sebut harga melebihi RM200,000.00 sahaja)	
5	Salinan Perakuan Pendaftaran Kontraktor (PPK) Oleh CIDB	
6	Salinan Sijil Perolehan Kerja Kerajaan (SPKK) Oleh CIDB	
7	Salinan Sijil Taraf Bumiputera (STB) Dari Pusat Khidmat Kontraktor (Kerja)	
8	Salinan Sijil Akuan Pendaftaran Dari Kementerian Kewangan (Bekalan/Perkhidmatan)	
9	Salinan Sijil Akuan Bumiputera Dari Kementerian Kewangan (Bekalan/Perkhidmatan)	
10	Salinan Sijil Akuan Pembuat Dari Kementerian Kewangan (Bekalan/Perkhidmatan)	
11	Salinan Sijil/No. Pendaftaran Kontraktor (UTMfin)	
12	Penyerahan (jika berkaitan): <ul style="list-style-type: none"> <li>• Jadual Data Teknikal</li> <li>• Katalog</li> <li>• Sampel</li> </ul>	
13	Borang Maklumat Penyebut Harga Telah Diisi Dengan Lengkap. Sila kembalikan lampiran sekiranya jadual di atas tidak mencukupi.	
14	Cadangan Penyelenggaraan / Penyelenggaraan (jika perlu)	
15	Surat Akaun Pembida	
16	Surat Perwakilan Kuasa	
17	Senarai Kakitangan Teknikal (jika berkaitan)	
18	Surat Pemberitahuan Sebut Harga Tidak Berjaya	

**PENGESAHAN OLEH PENYEBUT HARGA**

Dengan ini saya mengesahkan bahawa saya telah membaca dan memahami semua syarat-syarat dan terma yang dinyatakan di dalam dokumen sebut harga. Semua maklumat yang dikemukakan adalah benar.

\_\_\_\_\_  
Tandatangan Dan Cop Penyebut Harga

Tarikh : \_\_\_\_\_

**UNIVERSITI TEKNOLOGI MALAYSIA  
JOHOR BAHRU, JOHOR**

---

**ARAHAN KEPADA PENYEBUT HARGA**

**1. SEMAKAN AM**

Adalah menjadi tanggungjawab Penyebut Harga untuk meneliti bahawa Naskah Sebut Harga yang diterima adalah sebagaimana dalam Naskah Meja Sebut Harga. Jika terdapat apa-apa perbezaan atau percanggahan atau mana-mana muka surat yang tertinggal yang diberikan kepada Penyebut Harga dengan Naskah Meja Sebut Harga maka adalah menjadi tanggungjawab Penyebut Harga untuk memohon secara bertulis kepada UTM tidak lewat dari tiga (3) hari sebelum tarikh akhir yang ditetapkan (atau sebelum tarikh tutup bagi Sebut Harga segera) dalam Kenyataan Sebut Harga bagi penyerahan Sebut Harga supaya dibetulkan perbezaan atau percanggahan itu.

**2. CARA-CARA MELENGKAPKAN DOKUMEN SEBUT HARGA**

**2.1 Penyediaan Sebut Harga**

Semua maklumat yang diisi oleh Penyebut Harga hendaklah dengan menggunakan dakwat tidak mudah luntur. Jika terdapat sebarang kesilapan dalam mengisi maklumat, kesilapan tersebut hendaklah dibetulkan dengan cara memotong kesilapan tersebut dengan satu garisan bersih melintang dan ditandatangani ringkas oleh Penyebut Harga dan saksinya. Penggunaan getah pemadam dan cecair pemadam adalah dilarang.

Penyebut Harga adalah dikehendaki mengisi/mengemukakan segala maklumat berikut dengan sepenuhnya : -

- a) Harga, tempoh dan tandatangan Penyebut Harga dan Saksi dalam Borang Sebut Harga
- b) Harga dan tandatangan Penyebut Harga dan Saksi di Ringkasan Sebut Harga
- c) Senarai Kerja-kerja yang sedang dilaksanakan
- d) Jadual Data Teknikal
- e) Jadual Kadar Harga

**Penandatangan Penyebut Harga bagi semua maklumat di atas hendaklah oleh Pengarah Syarikat.**

**2.2 Taklimat/Lawatan Tapak**

Maklumat taklimat/lawatan tapak, tarikh dan masa adalah seperti dinyatakan di muka hadapan naskah sebut harga. Penyebut Harga dikehendaki melaporkan diri di Unit Kontrak dan Perolehan, Seksyen Projek dan Penyenggaraan, Bahagian Pengurusan Aset, Jabatan Timbalan Naib Canselor (Pembangunan).

**2.3 Penjelasan Lanjut**

Sekiranya terdapat maklumat dalam Naskah Sebut Harga yang tidak jelas atau bercanggah, Penyebut Harga boleh menghubungi Pegawai

Inden atau Pegawai Bertanggungjawab sebagaimana dinyatakan di muka hadapan naskah sebut harga.

## 2.4 Penjualan Dokumen Sebut Harga

Dokumen Sebut Harga dalam bentuk *softcopy pdf* boleh diperolehi secara atas talian menerusi pautan yang disediakan di akaun 'Facebook' rasmi Seksyen Projek dan Penyenggaraan dan laman sesawang rasmi <https://dvcdev.utm.my/spp/>. Dokumen sebut harga bagi kerja Awam/Bangunan/Mekanikal dijual dengan harga RM30.00 untuk penyebut harga Gred G1 dan RM50.00 untuk penyebut harga Gred G2. Dokumen Sebut harga bagi kerja Elektrikal/Bekalan/Perkhidmatan sehingga RM200,000.00 dijual dengan harga RM30.00 dan dokumen Sebut harga bagi kerja Elektrikal/Bekalan/Perkhidmatan melebihi RM200,000.00 dijual dengan harga RM50.00.

## 2.5 Penyerahan Naskah Sebut Harga

- a) Dokumen sebut harga dalam bentuk *softcopy pdf* hendaklah dicetak terlebih dahulu dalam bentuk *hardcopy* sebelum penyebut harga dibenarkan menyertai sebut harga ini.

*Softcopy pdf* yang disediakan mengandungi 2 bahagian seperti berikut :

1. Bahagian A - Naskah Sebut Harga (Lengkap) untuk rujukan penyebut harga.
2. Bahagian B - **Dokumen Wajib Yang Perlu Dicitak dan Dikembalikan :**
  - i. Senarai Semakan Sebut Harga (**dicitak menggunakan kertas merah jambu**)
  - ii. Syarat-Syarat Tambahan (Peringatan Mengenai Rasuah
  - iii. Surat Akuan Pembida (Lampiran A dan B)
  - iv. Borang Sebut Harga (**dicitak menggunakan kertas kuning**)
  - v. Ringkasan Harga
  - vi. Pecahan Harga
  - vii. Jadual Kadar Harga (jika ada)
  - viii. Jadual Data Teknikal (jika ada)
  - ix. Maklumat Penyebut Harga
  - x. Maklumat Kewangan (sebut harga melebihi RM200,000.00)
  - xi. Laporan Penyelia (sebut harga melebihi RM200,000.00)
  - xii. Penamaan Sub-Kontraktor (jika ada)
  - xiii. Surat Pemberitahuan Sebut Harga Tidak Berjaya

**Peringatan :**

**Penyebut harga yang tidak membeli *softcopy pdf* ini secara sah atas talian menerusi pautan yang disediakan di akaun *Facebook* rasmi Seksyen Projek dan Penyenggaraan dan laman sesawang rasmi <https://dvcdev.utm.my/spp/> tidak layak dan terbatal untuk menyertai sebut harga ini.**

- b) Naskah Sebut Harga yang diisi dengan lengkap hendaklah dimasukkan ke dalam sampul berlakri yang dicatatkan dengan tajuk Sebut Harga dan hendaklah dimasukkan ke dalam Peti Sebut Harga pada masa dan tempat yang ditetapkan dalam Kenyataan Sebut Harga.
- c) Jika Naskah Sebut Harga tidak diserahkan dengan tangan, Penyebut Harga hendaklah menghantar dokumen tersebut dengan pos berdaftar/kurier supaya tiba pada atau sebelum dan di tempat yang ditetapkan.
- d) Naskah Sebut Harga yang diserahkan selepas masa yang ditetapkan, berbangkit dari sebarang sebab, tidak akan dipertimbangkan.

**3. TEMPOH SAHLAKU SEBUT HARGA**

Sebut Harga ini sahlaku selama **90 hari** dari tarikh tutup Sebut Harga. Penyebut Harga tidak boleh menarik balik Sebut Harga sebelum tamat tempoh sahlaku Sebut Harga. Pengesyoran tindakan tatatertib akan diambil sekiranya Penyebut Harga menarik balik Sebut Harganya sebelum tamat tempoh sahlaku Sebut Harga.

**4. PINDAAN/TAMBAHAN NASKAH SEBUT HARGA**

Penyebut Harga tidak dibenarkan membuat apa-apa perubahan atau tambahan kepada Borang Sebut Harga atau mana-mana bahagian dalam Naskah Sebut Harga yang boleh dianggap mengenakan had syarat sedia ada.

**5. PERBELANJAAN PENYEDIAAN DOKUMEN SEBUT HARGA**

Semua perbelanjaan bagi penyediaan Sebut Harga ini hendaklah ditanggung oleh Penyebut Harga sendiri.

**6. SURAT MENYURAT DARI PENYEBUT HARGA YANG TIDAK BERJAYA**

UTM tidak akan melayan sebarang surat-menyurat dari Penyebut Harga mengenai sebab-sebab Sebut Harga mereka tidak berjaya.



**7. SEBUT HARGA YANG TIDAK MENGIKUT ARAHAN-ARAHAN DI ATAS**

Sebut Harga yang dibuat dengan tidak mengikut arahan-arahan di atas tidak akan dipertimbangkan.

**8. HAK UTM UNTUK MENERIMA/MENOLAK SEBUT HARGA**

UTM adalah tidak terikat untuk menerima Sebut Harga yang terendah atau mana-mana Sebut Harga atau memberi apa-apa sebab di atas penolakan sesuatu Sebut Harga. Keputusan Jawatankuasa Sebut Harga adalah muktamad.

**9. GAJI MINIMUM**

Penyebut Harga hendaklah mengambilkira keperluan mematuhi pelaksanaan Perintah Gaji Minimum (PGM 2022) selaras dengan pematuhan semasa kerajaan yang berkuatkuasa pada 1 Mei 2022 dan sebarang arahan dari semasa ke semasa.

UKP-SPR

**UNIVERSITI TEKNOLOGI MALAYSIA  
JOHOR BAHRU, JOHOR**

---

**SYARAT – SYARAT SEBUT HARGA UNTUK KERJA**

**1. PEMERIKSAAN TAPAK BINA**

Kontraktor disifatkan telah memeriksa dan meneliti tapak bina dan sekitarnya, bentuk dan jenis tapak bina, takat dan jenis kerja, bahan dan barang yang perlu bagi menyiapkan Kerja, cara-cara perhubungan dan laluan masuk ke tapak bina dan hendaklah mendapatkan sendiri segala maklumat yang perlu tentang risiko, luar jangkaan dan segala hal-keadaan yang mempengaruhi dan menjejaskan sebut harganya. Sebarang tuntutan yang timbul akibat daripada kegagalan Kontraktor mematuhi kehendak ini tidak akan dipertimbangkan.

**2. INSURANS**

- 2.1 Kontraktor hendaklah atas nama bersama Universiti Teknologi Malaysia dan Kontraktor mengambil Insurans Liabiliti Awam dan Insurans Kerja\* (sekiranya dinyatakan di dalam Butir-butir Ringkasan Sebut Harga) bagi tempoh pelaksanaan Kerja ini. Kontraktor hendaklah juga mengemukakan Nombor Kod Pendaftaran dengan PERKESO.
- 2.2 Kontraktor hendaklah mengemukakan kepada Pegawai Inden semua polisi insurans dan Nombor Kod Pendaftaran dengan PERKESO yang tersebut di atas sebelum memulakan Kerja. Bagaimana pun untuk tujuan memulakan Kerja sahaja Nota-nota Perlindungan dan resit-resit bayaran premium adalah mencukupi. Sekiranya Kontraktor gagal mengemukakan semua polisi insurans selepas tempoh sah nota-nota perlindungan, tanpa sebarang sebab yang munasabah, Pegawai Inden berhak mengambil tindakan seperti di bawah Fasal 10.1 (iv).
- 2.3 Tempoh sahlaku Polisi-polisi insurans hendaklah meliputi tempoh sehingga tiga (3) bulan dari tarikh tamat tempoh Liabiliti Kecacatan yang diperakukan.

**3. BON PERLAKSANAAN**

- 3.1 Bagi kerja yang kosnya antara RM20,000.00 hingga RM500,000.00 Kontraktor perlu menyediakan Bon Perlaksanaan sebanyak 5% dari harga Sebut Harga dan Kontraktor dibenarkan memilih cara-cara penyediaan seperti berikut:-

- (i) Wang Jaminan Perlaksanaan iaitu wang yang dikumpul melalui potongan bayaran Sebut Harga.
- (ii) Jaminan Bank/Insurans yang diluluskan.

Bon Perlaksanaan hendaklah ditetapkan sah dan berkuatkuasa bagi tempoh sehingga tiga (3) bulan selepas tamat Tempoh Liabiliti Kecacatan.

- 3.2 Jika Kontraktor tidak melaksanakan Kontrak atau melakukan apa-apa pelanggaran terhadap obligasinya di bawah Sebut Harga ini, Pegawai Inden bagi pihak Universiti Teknologi Malaysia boleh menggunakan dan membuat bayaran atau potongan daripada Bon Pelaksanaan tersebut atau mana-mana bahagian daripadanya mengikut terma-terma Sebut Harga ini.
- 3.3 Bon Pelaksanaan (atau apa-apa bakinya yang masih ada untuk Kredit Kontraktor) hendaklah dilepaskan atau dipulangkan kepada Kontraktor apabila siap memperbaiki semua kecacatan, kekecutan atau kerosakan-kerosakan lain yang mungkin kelihatan semasa Tempoh Liabiliti Kecacatan dan setelah diberi Perakuan Siap Memperbaiki Kecacatan bagi seluruh kerja.

#### **4. ARAHAN PEGAWAI INDEN**

- 4.1 Pegawai Inden boleh menurut budi bicaranya yang mutlak, dan dari semasa ke semasa, mengeluarkan pelan-pelan, butir-butir, dan/atau arahan-arahan bertulis selanjutnya (yang kesemuanya sekali kemudian dari ini disebut “arahan P.I.” berkenaan dengan :
- (i) Perubahan sebagaimana disebutkan dalam Fasal 14 Syarat-syarat ini;
  - (ii) Pemindahan dan pembaikan apa-apa jua kecacatan di bawah Fasal 15;
  - (iii) Apa-apa perkara yang perlu dan bersampingan dengan pelaksanaan dan penyiapan Kerja di bawah Sebut Harga ini;
  - (iv) Apa-apa perkara yang mengenainya P.I. diberi kuasa secara nyata oleh Sebut Harga ini untuk mengeluarkan arahan.
- 4.2 Kontraktor hendaklah, (tertakluk kepada subfasal 4.3 Syarat ini) dengan serta-merta mematuhi semua arahan yang dikeluarkan kepadanya oleh P.I. Jika dalam tempoh tujuh (7) hari setelah menerima notis bertulis daripada P.I. yang menghendaki pematuhan sesuatu arahan dan Kontraktor tidak pula mematuhi arahan itu, maka P.I. tanpa menjejaskan apa-apa hak dan remedi lain yang ada pada UTM di bawah Sebut Harga ini, boleh mengambil bekerja dan membayar orang-orang lain untuk melaksanakan apa-apa jua kerja yang perlu untuk menyempurnakan arahan itu dan semua kos yang ditanggung berhubungan dengan pengambilan kerja itu hendaklah dituntut daripada Kontraktor oleh UTM atau P.I. bagi pihak UTM sebagai suatu hutang atau pun boleh dipotong oleh UTM daripada mana-mana wang yang kena dibayar atau genap masanya dibayar kepada Kontraktor di bawah Sebut Harga ini.
- 4.3 Semua arahan yang dikeluarkan oleh P.I. hendaklah secara bertulis. Apa-apa arahan yang dikeluarkan secara lisan tidak boleh terus berkuatkuasa, tetapi hendaklah disahkan secara bertulis oleh Kontraktor kepada P.I. dalam tempoh tujuh (7) hari selepas penerimaan arahan lisan seperti tersebut di atas, dan jika tidak dibantah secara bertulis oleh P.I. kepada Kontraktor dalam tempoh tujuh (7) hari dari tarikh penerimaan pengesahan Kontraktor itu, maka arahan itu hendaklah berkuatkuasa mulai dari tamatnya tempoh tujuh (7) hari yang disebut kemudian itu.
- 4.4 Dengan syarat sentiasanya bahawa jika P.I. dalam tempoh tujuh (7) hari selepas memberi arahan secara lisan itu dengan sendiri mengesahkannya

secara bertulis, maka Kontraktor tidaklah diwajibkan memberi pengesahan seperti tersebut di atas, dan arahan tersebut hendaklah berkuatkuasa mulai dari tarikh pengesahan P.I. itu.

- 4.5 Jika pematuhan kepada arahan P.I. sebagaimana tersebut di atas melibatkan perbelanjaan atau kerugian lebih daripada yang dijangka munasabahnya oleh Kontraktor yang mana Kontraktor tidak akan dibayar ganti melalui bayaran yang dibuat di bawah mana-mana peruntukan lain dalam Sebut Harga ini, maka melainkan jika arahan itu dikeluarkan oleh sebab sesuatu langgaran terhadap Kontrak ini oleh Kontraktor, Kontraktor hendaklah dalam tempoh satu (1) bulan selepas menerima arahan itu, memberi notis secara bertulis tentang cadangannya hendak menuntut perbelanjaan atau kerugian itu kepada P.I. berserta anggaran amaun perbelanjaan dan/atau kerugian tersebut.

## **5. KEGAGALAN KONTRAKTOR MEMULAKAN KERJA**

Sekiranya Kontraktor gagal memulakan kerja selepas tujuh (7) hari dari tarikh akhir tempoh mula kerja yang dinyatakan dalam Inden, tanpa sebab-sebab yang munasabah, Inden akan dibatalkan oleh Pegawai Inden dan tindakan tatatertib akan diambil terhadap Kontraktor sebagaimana dinyatakan dalam Fasal 20.1 Syarat-syarat ini.

## **6. SUB-SEWA DAN MENYERAHHAK KERJA**

Kontraktor tidak dibenarkan mengsub-sewakan Kerja kepada Kontraktor-kontraktor lain. Kontraktor tidak boleh menyerahhak apa-apa faedah di bawah Inden ini tanpa terlebih dahulu mendapatkan persetujuan bertulis daripada Pegawai Inden.

## **7. PENOLAKAN BAHAN, BARANG DAN MUTU HASIL KERJA OLEH PEGAWAI INDEN**

- 7.1 Pegawai Inden atau Wakilnya berhak menolak bahan, barang dan mutu hasil kerja dari jenis piawaian yang tidak menepati seperti diperihalkan dalam Spesifikasi. Kontraktor hendaklah, apabila diminta oleh Pegawai Inden, memberi kepadanya baucar-baucar dan/atau perakuan ujian pengilang untuk membuktikan bahawa bahan-bahan dan barang-barang itu mematuhi Spesifikasi. Bahan, barang dan kerja-kerja yang ditolak hendaklah diganti dan sebarang kos tambahan yang terlibat hendaklah ditanggung oleh Kontraktor sendiri.
- 7.2 Kontraktor hendaklah dengan sepenuhnya atas perbelanjaan sendiri menyediakan sampel bahan dan barang-barang untuk ujian.
- 7.3 Tiada penggantian untuk peralatan, bahan dan cara kerja yang telah ditentukan di dalam Spesifikasi atau ditawarkan dan telah diterima, dibenarkan kecuali mendapat persetujuan daripada Pegawai Inden secara bertulis.

## **8. RINGKASAN SEBUT HARGA**

- 8.1 Ringkasan Sebut Harga hendaklah menjadi sebahagian daripada Borang Sebut Harga ini dan hendaklah menjadi asas Jumlah Harga Sebut Harga.
- 8.2 Harga-harga dalam Ringkasan Sebut Harga hendaklah mengambil kira semua kos termasuk kos pengangkutan, cukai, duti, bayaran dan caj-caj lain yang perlu dan berkaitan bagi penyiapan Kerja dengan sepenuhnya.
- 8.3 Tiada sebarang tuntutan akan dilayan bagi pelarasan harga akibat daripada perubahan kos buruh, bahan-bahan dan semua duti dan cukai Kerajaan, sama ada dalam tempoh sah Sebut Harga atau dalam tempoh Kerja.
- 8.4 Harga-harga dalam Ringkasan Sebut Harga yang dikemukakan oleh Kontraktor hendaklah tertakluk kepada persetujuan sebelumnya daripada Pegawai Inden tentang kemunasabahnannya. Persetujuan sebelumnya itu dan apa-apa pelarasan kemudiannya kepada harga-harga dalam Ringkasan Sebut Harga hendaklah dibuat sebelum Inden Kerja dikeluarkan.
- 8.5 Apa-apa pelarasan harga dalam Ringkasan Sebut Harga menurut perenggan 8.4 tersebut di atas dan apa-apa kesilapan kiraan dalam Ringkasan Sebut Harga hendaklah dilaras dan diperbetulkan sebelum Inden Kerja dikeluarkan. Jumlah amaun yang dilaraskan hendaklah sama dengan amaun jumlah harga pukal dalam Borang Sebut Harga. Amaun jumlah harga pukal dalam Borang Sebut Harga hendaklah tetap tidak berubah.
- 8.6 Sekiranya Sebut Harga berasaskan senarai kuantiti sementara, pengukuran semula hendaklah dibuat dan harga Sebut Harga diselaraskan.

## **9. PERCANGGAHAN DAN KECUKUPAN DOKUMEN SEBUT HARGA**

- 9.1 Dokumen Sebut Harga adalah dikira sebagai saling jelas-menjelas antara satu sama lain. Kontraktor hendaklah mengadakan segala yang perlu untuk melaksanakan kerja dengan sewajarnya sehinggalah siap mengikut tujuan dan maksud sebenar. Dokumen Sebut Harga pada keseluruhannya sama ada atau tidak tujuan dan maksud itu ada ditunjuk atau diperihalkan secara khusus, dengan syarat bahawa tujuan dan maksud itu hendaklah difahamkan dengan munasabahnya dari Dokumen Sebut Harga itu.
- 9.2 Jika Kontraktor mendapati apa-apa percanggahan dalam Dokumen Sebut Harga dia hendaklah merujuk kepada Pegawai Inden untuk mendapatkan keputusan.

## **10. KEGAGALAN KONTRAKTOR MENYIAPKAN KERJA DAN PENAMATAN PERLANTIKAN KONTRAKTOR**

- 10.1 Pegawai Inden berhak membatalkan Inden sekiranya Kontraktor berada dalam keadaan berikut dan setelah menerima surat amaran daripada Pegawai Inden:
  - (i) Sekiranya Kontraktor masih gagal menyiapkan Kerja dalam tempoh masa yang telah ditetapkan;

- (ii) Kemajuan Kerja terlalu lembab tanpa apa-apa sebab yang munasabah;
  - (iii) Penggantungan pelaksanaan seluruh atau sebahagian Kerja, tanpa apa-apa sebab yang munasabah;
  - (iv) Tidak mematuhi arahan Pegawai Inden tanpa apa-apa alasan yang munasabah; dan
  - (v) Apabila Kontraktor diisytiharkan bankrap oleh pihak yang sah.
- 10.2 Sekiranya Kontraktor masih gagal menyiapkan kerja dalam tempoh masa yang telah ditetapkan, maka Pegawai Inden boleh memberi kepadanya suatu notis yang dihantar dengan pos berdaftar atau dengan serah hantaran yang direkodkan menyatakan kemungkiran itu, dan jika Kontraktor sama ada meneruskan kemungkiran itu selama tujuh (7) hari selepas penerimaan notis itu atau pada bila-bila masa selepas itu mengulangi kemungkiran itu (sama ada pernah diulangi dahulunya atau tidak), maka Pegawai Inden boleh dengan demikian melalui suatu notis yang dihantar dengan pos berdaftar atau dengan serah-hantar yang direkodkan menamatkan pengambilan kerja Kontraktor dibawah Sebut Harga ini.

## 11. BAYARAN KEMAJUAN

Pegawai Inden dibenarkan membuat bayaran interim sehingga kerja-kerja siap dilaksanakan.

## 12. KELAMBATAN DAN LANJUTAN MASA

- 12.1 Apabila didapati dengan munasabahnya jelas bahawa kemajuan kerja telah terlambat, Kontraktor hendaklah dengan serta-merta memberi notis bertulis menyatakan sebab-sebab kelambatan kepada Pegawai Inden dan jika pada pendapat Pegawai Inden penyiapan kerja itu mungkin dilambatkan atau telah terlambat melebihi tarikh siap yang dinyatakan dalam Inden atau melebihi mana-mana tarikh siap lanjutan yang telah ditetapkan dahulunya di bawah Syarat ini :-
- (a) Oleh kerana *force majeure*, atau
  - (b) Oleh sebab apa-apa keburukan cuaca yang luar biasa, atau
  - (c) Oleh sebab arahan-arahan yang diberi oleh Pegawai Inden, berbangkit dari pertikaian dengan tuan-tuan punya berjiran dengan syarat ianya tidak disebabkan oleh apa-apa perbuatan kecuaiian atau kemungkiran di pihak Kontraktor.
  - (d) Oleh sebab kerugian atau kerosakan yang disebabkan oleh mana-mana satu atau lebih dari perkara luar jangka, atau
  - (e) Oleh sebab arahan-arahan Pegawai Inden, atau
  - (f) Oleh sebab Kontraktor telah tidak menerima maklumat yang lengkap dalam masa yang wajar daripada Pegawai Inden, atau

- (g) Oleh sebab kelambatan memberi milik tapak, atau
- (h) Oleh sebab apa-apa tindakan yang berpunca dari penyatuan pekerja-pekerja setempat, mogok atau tutup-pintu yang melibatkan mana-mana tred yang digunakhidmat atas kerja, dengan syarat ianya bukan disebabkan oleh apa-apa perbuatan, kecuaiian atau kemungkinan yang tidak berpatutan di pihak Kontraktor, atau
- (i) Oleh sebab kelambatan di pihak artisan, tukang-tukang atau orang-orang lain yang ditugaskan oleh Universiti Teknologi Malaysia bagi melaksanakan kerja yang tidak menjadi sebahagian dari Sebut Harga ini, atau
- (j) Oleh sebab Kontraktor tidak berupaya kerana sebab-sebab yang tidak dapat dikawal olehnya dan yang tidak dapat diramalkan olehnya dengan munasabahnya pada tarikh penutupan Sebut Harga bagi Sebut Harga ini untuk mendapatkan apa-apa barang dan/atau bahan yang diperlukan untuk menjalankan kerja dengan sewajarnya.

12.2 Maka Pegawai Inden hendaklah, sebaik sahaja memberi satu tempoh lanjutan masa yang munasabah dan Kontraktor hendaklah sentiasa berusaha sedaya-upaya menyiapkan kerja dengan memuaskan hati Pegawai Inden Perakuan yang dikeluarkan oleh Pegawai Inden di bawah Syarat ini hendaklah disebut "Perakuan Kelambatan dan Lanjutan Masa".

### 13. GANTIRUGI KERANA TAK SIAP

13.1 Sekiranya Kontraktor gagal menyiapkan kerja pada tarikh siap dalam tempoh masa yang telah ditetapkan atau tempoh lanjutan masa yang diberikan, denda sebagai gantirugi kerana tidak siap kerja akan dikenakan sebagaimana di bawah :

<u>HARGA SEBUT HARGA</u>	<u>KADAR GANTIRUGI/HARI</u>
(a) Sehingga RM50,000.00	RM20.00
(b) Melebihi RM50,000.00 sehingga RM100,000.00	RM30.00
(c) Melebihi RM100,000.00 sehingga RM200,000.00	RM50.00
(d) Melebihi RM200,000.00 sehingga RM500,000.00	RM80.00

Perakuan yang dikeluarkan oleh Pegawai Inden di bawah Syarat ini hendaklah disebut "Perakuan Kerja Sebut Harga Tidak Siap".

13.2 Gantirugi akan dikenakan sehingga semua kerja disiapkan atau Sijil Perakuan Siap Kerja dikeluarkan. Pegawai Inden atau wakilnya berhak memotong denda gantirugi ini dari apa-apa wang yang akan dibayar kepada Kontraktor.

### 14. KERJA PERUBAHAN

14.1 Pegawai Inden boleh menurut budi bicaranya mengeluarkan arahan-arahan yang berkehendakkan sesuatu perubahan kerja dengan secara bertulis. Tiada apa-apa perubahan yang dikeluarkan oleh Pegawai Inden atau yang disahkan kemudian oleh Pegawai Inden boleh membatalkan Sebut Harga ini.

- 14.2 Semua kerja perubahan dan/atau tambahan yang diluluskan oleh Pegawai Inden akan diukur atau dinilai dengan menggunakan kadar harga yang ada dalam Senarai Kuantiti/Ringkasan Sebut Harga. Jika tidak terdapat sebarang kadar harga yang bersesuaian, kadar harga yang dipersetujui oleh Pegawai Inden dan Kontraktor hendaklah digunakan.

## **15. TEMPOH TANGGUNGAN KECACATAN (DLP)**

- 15.1 Kontraktor disyaratkan supaya bertanggungjawab untuk memperbaiki segala kerosakan dalam tempoh masa kecacatan yang disebabkan mutu bahan binaan atau kecuaiian semasa kerja-kerja pembinaan dijalankan. Tempoh Tanggungan Kecacatan bagi Sebut Harga adalah seperti di bawah bermula dari tarikh kerja diperakukan siap :

- (a) Bagi kerja-kerja mekanikal dan elektrik - dua belas (12) bulan.
- (b) Bagi kerja-kerja selain kerja-kerja mekanikal dan elektrik yang kosnya antara RM20,001.00 hingga RM100,000.00 - enam (6) bulan.
- (c) Bagi kerja-kerja selain kerja-kerja mekanikal dan elektrik yang kosnya melebihi RM100,000.00 - dua belas (12) bulan.

- 15.2 Kontraktor dipertanggungjawabkan untuk membaiki kecacatan, ketidaksempurnaan, kekecutan atau apa-apa jua kerosakan lain yang mungkin kelihatan dan yang disebabkan oleh bahan atau barang atau mutu hasil kerja yang tidak menepati Sebut Harga ini apabila diarahkan oleh Pegawai Inden dan dalam masa yang berpatutan. Kontraktor hendaklah membaiki kecacatan, ketidaksempurnaan, kekecutan atau apa-apa jua kerosakan lain atas kos Kontraktor sendiri.

- 15.3 Sekiranya Kontraktor gagal membaiki kecacatan, ketidaksempurnaan, kekecutan atau apa-apa jua kerosakan lain seperti yang diarahkan, Pegawai Inden berhak memotong kos membaiki dari baki wang yang akan dibayar kepada kontraktor, atau jika baki itu tiada atau tidak mencukupi, mengeluarkan surat pengesyoran kepada Pusat Khidmat Kontraktor untuk menggantungkan pendaftaran Kontraktor dan menghantar salinan-salinan surat tersebut kepada Lembaga Pembangunan Industri Pembinaan.

## **16. PERATURAN MEMBAYAR SELEPAS SIAP**

Bayaran sepenuhnya hanya akan dibayar setelah kontraktor menyiapkan kerja dengan sempurna dan Perakuan Siap Kerja dikeluarkan.

## **17. PERAKUAN SIAP KERJA**

Pegawai Inden hendaklah mengeluarkan Perakuan Siap Kerja bagi Sebut Harga yang melebihi RM20,000.00 sebaik sahaja kerja disiapkan dengan sempurna dan memuaskan. Tarikh siap kerja ini bermulanya Tempoh Tanggungan Kecacatan.



## 18. PERAKUAN SIAP MEMPERBAIKI KECACATAN

Pegawai Inden hendaklah mengeluarkan Perakuan Siap Membaiki Kecacatan bagi sebut harga yang melebihi RM20,000.00 sebaik sahaja kontraktor telah membaiki kecacatan, ketidaksempurnaan, kekecutan atau apa-apa jua kerosakan lain.

## 19. PEMATUHAN KEPADA UNDANG-UNDANG OLEH KONTRAKTOR

Kontraktor hendaklah mematuhi segala kehendak Undang-undang Kecil dan Undang-undang Berkanun dalam Malaysia semasa pelaksanaan Kerja. Kontraktor tidak berhak menuntut sebarang kos dan bayaran tambahan kerana pematuhannya dengan syarat-syarat ini.

## 20. TINDAKAN TATATERTIB

20.1 Tindakan tatatertib akan diambil sekiranya :-

Bil.	Jenis Kesalahan	Tindakan UTM
1.	Pemalsuan atau pindaan maklumat/dokumen bagi tujuan menyertai Sebut Harga atau mendapat kontrak	Digantung selama dua (2) tahun untuk sebarang penyertaan Sebut Harga di UTM
2.	Menarik diri sebelum keputusan Sebut Harga	Digantung selama satu (1) tahun untuk sebarang penyertaan Sebut Harga di UTM
3.	Menarik diri setelah kontrak ditawarkan	Digantung selama dua (2) tahun untuk sebarang penyertaan Sebut Harga di UTM
4.	Lain-lain kesalahan yang berkaitan dengan syarat-syarat Kontrak dan syarat-syarat Sebut Harga	Surat amaran
5.	Kegagalan memulakan kerja tanpa alasan yang munasabah selepas tujuh (7) hari dari tarikh mula kerja yang dinyatakan dalam Inden	Ditamatkan kontrak
6.	Ditamatkan Kontrak	Digantung selama dua (2) tahun untuk sebarang penyertaan Sebut Harga di UTM

## 21. PERATURAN KESELAMATAN DAN KESIHATAN PEKERJAAN

21.1 Kontraktor adalah dikehendaki menyediakan dan melaksanakan langkah-langkah keselamatan/kesihatan (health and safety) ditapak bina yang perlu dan mencukupi mengikut keperluan Akta 514 Keselamatan dan Kesihatan Pekerjaan dan Peraturan (1994) dan Akta 139 Kilang dan Jentera dan

Peraturan (1967) dan langkah-langkah lain yang perlu sebagaimana Arahan Pegawai Inden seperti berikut :

- (a) Peralatan perlindungan diri yang lengkap dan sesuai dengan kerja yang hendak dilaksanakan
  - (b) Pita keselamatan dan papan tanda keselamatan untuk mengasingkan kawasan kerja dengan kawasan laluan
  - (c) Mempunyai lesen kompeten pengendalian jentera atau peralatan dan sijil perakuan mesin
- 21.2 Kontraktor dikehendaki melantik Penyelia Keselamatan di tapakbina yang kompeten sekurang-kurangnya mempunyai pengalaman kerja minimum dua (2) tahun dan hendaklah berada di tapakbina tidak kurang dari lima belas (15) jam seminggu bagi kerja seperti berikut :
- (a) Nilai Sebut Harga melebihi RM100,000.00 atau
  - (b) Tempoh siap kerja melebihi enam (6) minggu atau
  - (c) Dalam hal-hal lain, pengecualian keperluan Penyelia Keselamatan adalah tertakluk kepada kelulusan Pegawai Inden.

## **22. PERATURAN PERLAKSANAAN KERJA**

- 22.1 Kerja-kerja yang dilaksanakan hendaklah mematuhi Spesifikasi, pelan-pelan, butir-butir kerja dalam Ringkasan Sebut Harga dan Syarat-syarat yang dinyatakan dalam Dokumen Sebut Harga ini dan arahan Pegawai Inden atau Wakilnya.
- 22.2 Kerja-kerja elektrik yang dilaksanakan disamping mematuhi kehendak di perenggan 21 di atas, hendaklah juga mematuhi semua peraturan dan pekeliling, undang-undang dan undang-undang kecil berkaitan yang diluluskan oleh:
- (i) Suruhanjaya Tenaga
  - (ii) Jabatan Keselamatan Pekerjaan dan Kesihatan
  - (iii) Pemegang Lesen dan Pihak Berkuasa Bekalan Elektrik
  - (iv) Jabatan Bomba dan Penyelamat
  - (v) Pihak Berkuasa Tempatan

## **23. PENALTI**

UTM boleh mengenakan penalti bagi setiap ketidakpatuhan peraturan keselamatan dan kesihatan pekerjaan di tapakbina seperti yang dinyatakan di dalam Tatacara Bayaran Penalti.

## **24. DOKUMEN KONTRAK**

Bagi sebut harga kerja yang tertakluk kepada peraturan khas oleh agensi seperti contoh JKKP yang mewajibkan kontrak formal perlu dibuat, UTM hendaklah menyediakan kontrak formal tersebut.

**25. PERINGATAN MENGENAI RASUAH DAN *INTEGRITY PACT***

Kontraktor adalah diingatkan supaya tidak terlibat dalam aktiviti jenayah rasuah berkaitan dengan perolehan ini. Sehubungan dengan itu para Kontraktor dikehendaki melengkapkan dan menandatangani Syarat-Syarat Tambahan:

- a) Peringatan Mengenai Rasuah; dan
- b) Pelaksanaan *Integrity Pact*.

UKP-SPP

## **TATACARA BAYARAN PENALTI**

### **1.0 TATACARA BAYARAN PENALTI**

Tatacara bayaran penalti ini bertujuan untuk mengenakan tindakan ke atas pihak kontraktor atau orang-orang luar lain yang dilantik oleh UTM bagi melaksanakan kerja-kerja termasuklah aktiviti pembinaan, pengubahsuaian dan penyenggaraan, perkhidmatan dan sebagainya yang di dapati:

- 1.1 Melakukan ketidakpatuhan terhadap peruntukan-perutukan yang digariskan di bawah mana-mana Akta dan Peraturan-Peraturannya yang berkaitan dengan keselamatan dan kesihatan pekerjaan dan garis panduan yang dikeluarkan bagi tujuan mengada atau mewujudkan satu sistem kerja yang selamat dan sihat di tempat kerja.
- 1.2 Tidak mengambil sebarang tanggungjawab terhadap keselamatan dan kesihatan bagi mengawal risiko setakat yang praktik semasa melaksanakan kerja-kerja yang dijalankan bagi memastikan aktiviti yang dijalankan tidak mendatangkan risiko terhadap dirinya sendiri atau orang lain akibat daripada aktiviti yang dijalankan.
- 1.3 Dengan sengaja mewujudkan suatu keadaan yang tidak selamat serta melaksanakan suatu tindakan yang tidak selamat yang boleh berpotensi menyumbang kepada satu insiden atau kemalangan semasa menjalankan aktiviti kerja.

### **2.0 OBJEKTIF TATACARA PENALTI**

Objektif utama tatacara penalti ini bertujuan untuk memastikan semua pihak kontraktor atau orang-orang luar lain yang menjalankan aktiviti kerja mereka dapat menyediakan suatu suasana persekitaran kerja yang selamat dan sihat dan tidak mendatangkan sebarang liabiliti kepada UTM dari aspek keselamatan dan kesihatan pekerjaan di tempat kerja.

### **3.0 KAEDAH PENALTI YANG DIKENAKAN**

Sekiranya mana-mana pihak kontraktor atau orang-orang lain yang di dapati, sama ada melalui aduan yang diterima, menjalankan pemeriksaan secara mengejut (spot-check) atau terancang oleh Unit OSHE UTM dan pada masa menjalankan aktiviti kerjanya telah di dapati tersabit mana-mana perenggan 1.1, 1.2 dan/atau 1.3 yang dinyatakan boleh dikenakan penalti terhadap mereka.

Kaedah bayaran penalti yang dikenakan adalah berdasarkan analisis dan jangkaan risiko dengan menggunakan Matriks Risiko seperti jadual-jadual berikut ;

### 3.1 Jadual Kemungkinan berlakunya insiden

<b>Kemungkinan</b>	<b>Butiran</b>	<b>Kadar</b>
Paling Mungkin	Insiden yang paling mungkin berlaku	5
Mungkin	Mungkin boleh berlaku dan bukannya luar biasa	4
Dapat Dijangka	Mungkin berlaku pada masa akan datang	3
Jarang Sekali	Belum diketahui berlaku	2
Tidak Dapat Dijangka	Mustahil dan tidak pernah berlaku	1

### 3.2 Jadual keterukan berlakunya insiden

<b>Kemungkinan</b>	<b>Butiran</b>	<b>Kadar</b>
Malapetaka	Banyak kematian dan kerosakan harta benda yang besar	5
Kematian	Satu kematian dan kerosakan harta benda	4
Serius	Kecederaan yang tidak membawa kepada kematian, hilang upaya kekal	3
Ringan	Hilang upaya tetapi tidak kekal	2
Sedikit sahaja	Kecederaan ringan – rawatan kecemasan sahaja	1

### 3.3 Jadual Matriks Risiko

Kemungkinan	Keterukan				
	1	2	3	4	5
5	5	10	15	20	25
4	4	8	12	16	20
3	3	6	9	12	15
2	2	4	6	8	10
1	1	2	3	4	5

 Rendah
  Sederhana
  Tinggi

### 3.3 Jadual Skala Risiko

Risiko	Butiran
15 - 25	Tinggi
5 - 12	Sederhana
1 - 4	Rendah

#### 4.0 KADAR BAYARAN PENALTI YANG DIKENAKAN

Kadar bayaran penalti yang dikenakan adalah seperti berikut:

<b>Risiko</b>	<b>Butiran</b>	<b>Bayaran yang dikenakan (RM)</b> (Jumlah bayaran bergantung kepada per setiap kesalahan dan bilangan pekerja yang melakukan kesalahan)
15 - 25	Tinggi	RM500
5 - 12	Sederhana	RM250
1 - 4	Rendah	RM100 atau diberi amaran bertulis

Sumber Rujukan:

Garis Panduan HIRARC – Jabatan Keselamatan dan Kesihatan Pekerjaan Malaysia, 2008

**KERJA-KERJA BAIKPULIH KEMASAN JAMBATAN DI ARKED CENGAL, BLOK M46 & M48  
UNIVERSITI TEKNOLOGI MALAYSIA, JOHOR BAHRU, JOHOR**

**JADUAL GANTI RUGI**

<b>Bil</b>	<b>Perkara</b>	<b>Sasaran Nilai</b>	<b>Kadar Gantirugi</b>
1	Kehadiran Mesyuarat	i. Mesyuarat pemilikan tapak hendaklah dihadiri oleh pengarah syarikat.	RM300.00 / mesyuarat
		ii. Mesyuarat tapak/teknikal hendaklah dihadiri oleh pengurus tapak.	RM200.00 / mesyuarat
2	Laporan Semakan Harian	Laporan Semakan harian hendaklah disahkan oleh wakil Pegawai Inden bertanggungjawab yang mengawasi kerja tersebut pada setiap hari dan dimajukan kepada wakil Pegawai Inden pada setiap minggu.	RM200.00 / laporan
3	Laporan Kemajuan Kerja Bulanan	Laporan kemajuan kerja bulanan hendaklah disediakan dan dimajukan kepada wakil Pegawai Inden pada setiap bulan.	RM100.00 / laporan
4	Pematuhan OSHE	Peraturan OSHE dipatuhi 100% dan kontraktor dikehendaki memastikan kawasan persekitaran kerja yang selamat sebelum memulakan kerja di tapak.	Berdasarkan penilaian pihak OSHE UTM
5	Mudah dihubungi	Kontraktor hendaklah menjawab perhubungan samada secara telefon/sms/whatapps atau lain-lain pada setiap kali dengan serta merta.  - Kontraktor perlu memberi respon bagi setiap kerosakan lif yang dilaporkan oleh Pegawai Inden dalam masa tiga puluh (30) minit bagi setiap kes terperangkap di dalam lif dan satu (1) jam bagi setiap kes kerosakan lif.	RM100.00 / panggilan
6	Prosedur dan Etika	i. Tiada signage semasa kerja sedang dilaksanakan	RM50.00 / kes
		ii. Kontraktor tidak mematuhi peraturan kerja, etika kerja yang ditetapkan	RM50.00 / kes
		iii. Kawasan stor, kabin, pejabat tapak dan tapak bina berseparah dengan sampah binaan, sampah sarap atau tidak terurus dan tidak tersusun	RM200.00 / kes



Bil	Perkara	Sasaran Nilai	Kadar Gantirugi
		iv. Pekerja gagal memakai uniform yang ditetapkan pada setiap hari.	RM100.00 / orang
		v. Kontraktor melakukan kesalahan dengan melanggar peraturan dan disiplin seperti mencuri, gangguan seksual dan lain-lain kesalahan sivil dalam UTMJB sepertimana yang dilaporkan oleh Bahagian Keselamatan UTM JB.	RM500.00 / kes
7	Skop dan Spesifikasi	i. Kontraktor GAGAL mematuhi skop kerja dan spesifikasi yang ditetapkan	RM200.00 / kes
		ii. Kontraktor GAGAL menghantar sampel bahan untuk pengesahan dalam masa 7 hari dari tarikh inden	RM1,000.00 / hari
		iii. Gagal menyediakan <i>staging</i> mengikut standard umum OSHE dalam masa 3 hari daripada tarikh laporan kerosakan dikeluarkan untuk kerja di tempat tinggi yang tidak boleh dimasuki skylift	RM500.00 / hari
		iv. Gagal menyediakan skylift dalam masa 3 hari daripada laporan kerosakan dikeluarkan untuk melakukan kerja di tempat tinggi	RM500.00 / hari

Dengan ini saya mengesahkan bersetuju dengan kadar Penalti diatas.

.....  
(Tandatangan)

Nama :  
Jawatan :

Cap Syarikat :  
Tarikh:

**TAJUK SEBUT HARGA : KERJA-KERJA BAIKPULIH KEMASAN  
JAMBATAN DI ARKED CENGAL, BLOK M46 &  
M48 UNIVERSITI TEKNOLOGI MALAYSIA,  
JOHOR BAHRU, JOHOR**

**NO. SEBUT HARGA : SH/2024-1/U-1/AW/SPP**

**SYARAT-SYARAT TAMBAHAN**

**A) PERINGATAN MENGENAI RASUAH**

- i) Sebarang perbuatan atau percubaan rasuah untuk menawar atau memberi, meminta atau menerima apa-apa suapan secara rasuah kepada dan daripada mana-mana orang berkaitan perolehan ini merupakan suatu kesalahan jenayah di bawah Akta Pencegahan Rasuah 1997.

*Any act or attempt to corruptly offer or give, solicit or receive any gratification to and from any person in connection with this procurement is a criminal offence under the Anti-Corruption Act 1997.*

- ii) Sekiranya mana-mana pihak ada menawar atau memberi apa-apa suapan kepada mana-mana anggota perkhidmatan awam, maka pihak yang ditawarkan atau diberi suapan dikehendaki membuat aduan dengan segera ke pejabat Badan Pencegah Rasuah atau balai polis yang berhampiran. Kegagalan berbuat demikian adalah merupakan suatu kesalahan di bawah Akta Pencegahan Rasuah 1997.

*If any person offers or gives any gratification to any members of the public service, the latter shall at the earliest opportunity thereafter lodge a report at the nearest office of the Anti Corruption Agency or police station. Failure to do so is an offence under the Anti-Corruption Act 1997.*

- iii) Tanpa prejudis kepada tindakan-tindakan lain, tindakan tatatertib terhadap anggota perkhidmatan awam dan menyenaraihitamkan kontraktor atau pembekal boleh diambil sekiranya pihak-pihak terlibat dengan kesalahan rasuah di bawah Akta Pencegah Rasuah 1997.

*Without prejudice to any other actions, disciplinary action against a member of the public service and blacklisting of the contractor or supplier may be taken if the parties are involved with any act of corruption under the Anti-Corruption Act 1997.*

- iv) Mana-mana kontraktor atau pembekal yang membuat tuntutan bayaran berkaitan perolehan ini walaupun tiada kerja dibuat atau tiada barangan dibekal mengikut spesifikasi yang ditetapkan atau tiada perkhidmatan diberi dan mana-mana anggota perkhidmatan awam yang mengesahkan tuntutan berkenaan adalah melakukan kesalahan di bawah Akta Pencegahan Rasuah 1997.

*Any contractor or supplier who makes a claim for payment in relation to this procurement although no work was carried out or no goods were supplied or no services rendered in accordance with the specifications and any member of the public service who certifies the claim commits an offence under the Anti Corruption Act 1997.*

B) **PELAKSANAAN INTEGRITY PACT**

- i) Kesemua penyebut harga yang menghantar dokumen sebut harga hendaklah menandatangani **Surat Akuan Pembida** bahawa ia tidak akan menawar atau memberi rasuah sebagai sogokan untuk mendapatkan kontrak. Wakil syarikat yang menandatangani Surat Akuan Pembida hendaklah juga melampirkan **Surat Perwakilan Kuasa** menandatangani bagi pihak syarikat. PTJ hendaklah memastikan Surat Akuan Pembida juga dijadikan sebagai dokumen wajib yang perlu disertakan bersama dokumen tawaran penyebut harga adalah seperti di Lampiran A. Surat Akuan Pembida dan Surat Perwakilan Kuasa adalah dokumen wajib yang perlu disertakan bersama dokumen tawaran penyebut harga.
- ii) Penyebut harga yang berjaya menandatangani **Surat Akuan Pembida Berjaya** bahawa ia tidak akan memberi rasuah sebagai ganjaran kerana mendapatkan kontrak. Wakil syarikat yang menandatangani Surat Akuan Pembida Berjaya hendaklah juga melampirkan **Surat Perwakilan Kuasa** menandatangani bagi pihak syarikat. Format Surat Akuan Pembida Berjaya adalah seperti di Lampiran B. PTJ hendaklah memastikan Surat Akuan Pembida Berjaya juga dijadikan sebagai dokumen wajib yang perlu disertakan bersama Inden Kerja/Pesanan Tempatan.

.....  
Tandatangan dan Cop Kontraktor/Wakil

Nama : .....

No. Kad Pengenalan : .....

Tarikh : .....



**UTM**  
UNIVERSITI TEKNOLOGI MALAYSIA

Jabatan Timbalan Naib Canselor  
Canselor (Pembangunan)

### SURAT AKUAN PEMBIDA

**TAJUK SEBUT HARGA :** KERJA-KERJA BAIKPULIH KEMASAN JAMBATAN DI ARKED CENGAL, BLOK M46 & M48 UNIVERSITI TEKNOLOGI MALAYSIA, JOHOR BAHRU, JOHOR

**NO. SEBUT HARGA :** SH/2024-1/U-1/AW/SPP

Saya, ..... No. Kad Pengenalan.....  
yang mewakili ..... nombor Pendaftaran  
..... (MOF/PKK/CIDB/ROS/ROC/ROB) dengan ini mengisytiharkan  
bahawa saya atau mana-mana orang yang mewakili syarikat ini:

- i. tidak akan menawarkan, menjanjikan atau memberikan apa - apa suapan kepada mana-mana orang dalam mana-mana Kementerian/Agensi atau mana-mana orang lain, sebagai suapan untuk dipilih dalam mana-mana perolehan; dan
- ii. tidak akan melakukan atau terlibat dengan tipuan bida dalam mana-mana perolehan.

Bersama ini dilampirkan Surat Perwakilan Kuasa bagi saya mewakili syarikat seperti tercatat di atas untuk membuat pengisytiharan ini.

2. Sekiranya saya, atau mana-mana individu yang mewakili syarikat ini didapati terlibat dalam pakatan tipuan bida dengan syarikat lain berkenaan perolehan di atas atau menawarkan, menjanjikan atau memberikan apa-apa suapan kepada mana-mana orang dalam Universiti Teknologi Malaysia atau mana-mana orang lain sebagai dorongan untuk dipilih dalam perolehan seperti di atas, maka saya sebagai wakil syarikat bersetuju tindakan-tindakan berikut boleh diambil:

- 2.1 Hilang kelayakan untuk dinilai dan dilantik bagi perolehan di atas; dan
- 2.2 Lain-lain tindakan undang-undang/tatatertib mengikut undang-undang/peraturan perolehan Kerajaan yang berkuat-kuasa.

3. Saya sesungguhnya faham bahawa tindakan berikut akan diambil :

- 3.1 Didakwa bagi kesalahan\*\* di bawah Akta Suruhanjaya Pencegahan Rasuah Malaysia 2009 [Akta 694] dan Kanun Keseksaan [Akta 574] serta boleh dihukum di bawah undang-undang masing-masing untuk kegagalan saya atau mana-mana orang yang mewakili syarikat ini untuk mematuhi perkara (i); atau
- 3.2 Tindakan boleh dikenakan ke atas syarikat di bawah Akta Persaingan 2010 [Akta 712] atas kegagalan saya atau mana-mana orang yang mewakili syarikat ini untuk mematuhi perkara (ii) dalam Surat Akuan ini. Sekiranya syarikat didapati melanggar peruntukan seksyen 4(2)(d) Akta 712, syarikat boleh didenda tidak melebihi sepuluh peratus (10%) daripada pusing ganti (*turn over*) seluruh dunia sepanjang tempoh suatu pelanggaran itu berlaku.

4. Sekiranya terdapat mana-mana orang cuba memperolehi atau meminta apa-apa suapan daripada saya atau mana-mana orang yang berkaitan dengan syarikat ini sebagai dorongan untuk dipilih dalam perolehan seperti di atas, maka saya berjanji akan dengan segera melaporkan perbuatan tersebut kepada pejabat Suruhanjaya Pencegahan Rasuah Malaysia (SPRM) atau balai polis yang berhampiran. Saya sedar bahawa kegagalan saya berbuat demikian adalah merupakan suatu kesalahan di bawah seksyen 25 (1) Akta Suruhanjaya Pencegahan Rasuah Malaysia 2009 [Akta 694] dan boleh dihukum di bawah seksyen 25 (2) akta yang sama, apabila disabitkan boleh didenda tidak melebihi RM100,000 atau penjara selama tempoh tidak melebihi sepuluh tahun atau kedua-duanya.

5. Saya sesungguhnya faham bahawa syarikat melakukan kesalahan jika seseorang yang bersekutu dengan syarikat\*\*\* memberikan, menjanjikan atau menawarkan suapan untuk memperolehi atau mengekalkan perniagaan atau faedah dalam menjalankan perniagaan di bawah Seksyen 17A, Akta Suruhanjaya Pencegahan Rasuah Malaysia 2009 [Akta 694], apabila disabitkan kesalahan boleh didenda tidak kurang daripada sepuluh kali ganda jumlah atau nilai suapan, atau RM1 juta, atau dipenjarakan selama tempoh tidak melebihi dua puluh tahun atau kedua-duanya.

Yang benar,

Tandatangan : \_\_\_\_\_  
Nama : \_\_\_\_\_  
No.KP : \_\_\_\_\_  
Tarikh : \_\_\_\_\_  
Cap Syarikat : \_\_\_\_\_

Catatan:

- (i) \*\*termasuk kesalahan ditetapkan dalam Jadual (Perenggan 3 (a), takrif "kesalahan ditetapkan") Akta Suruhanjaya Pencegahan Rasuah Malaysia 2009 [Akta 694] yang boleh dihukum di bawah Kanun Keseksaan.
- (ii) \*\*\*seseorang yang bersekutu dengan syarikat merujuk kepada seksyen 17A (6) Akta Suruhanjaya Pencegahan Rasuah Malaysia 2009 [Akta 694], iaitu seseorang itu bersekutu dengan organisasi komersial jika dia seorang pengarah, pekongsi atau pekerja organisasi komersial itu atau dia ialah orang yang melaksanakan perkhidmatan untuk atau bagi pihak organisasi komersial itu.
- (iii) Surat Akuan ini hendaklah dikemukakan bersama surat perwakilan kuasa.
- (iv) Takrifan perusahaan di bawah Akta 712 merangkumi syarikat yang terlibat dengan perolehan Kerajaan.



**UTM**  
UNIVERSITI TEKNOLOGI MALAYSIA

Jabatan Tambalan, Nub Canselor  
Canselor (Pembangunan)

### SURAT AKUAN PEMBIDA BERJAYA

**TAJUK SEBUT HARGA :** KERJA-KERJA BAIKPULIH KEMASAN JAMBATAN DI ARKED CENGAL, BLOK M46 & M48 UNIVERSITI TEKNOLOGI MALAYSIA, JOHOR BAHRU, JOHOR

**NO. SEBUT HARGA :** SH/2024-1/U-1/AW/SPP

Saya, ..... No. Kad Pengenalan.....  
yang mewakili ..... nombor Pendaftaran  
.....(MOF/PKK/CIDB/ROS/ROC/ROB) dengan ini mengisytiharkan  
bahawa saya atau mana-mana orang yang mewakili syarikat ini:

- i. tidak akan menawarkan, menjanjikan atau memberikan apa - apa suapan kepada mana-mana orang dalam mana-mana Kementerian/Agensi atau mana-mana orang lain, sebagai suapan untuk dipilih dalam mana-mana perolehan; dan
- ii. tidak akan melakukan atau terlibat dengan tipuan bida dalam mana-mana perolehan.

Bersama ini dilampirkan Surat Perwakilan Kuasa bagi saya mewakili syarikat seperti tercatat di atas untuk membuat pengisytiharan ini.

2. Sekiranya saya, atau mana-mana individu yang mewakili syarikat ini didapati terlibat dalam pakatan tipuan bida dengan syarikat lain berkenaan perolehan di atas atau menawarkan, menjanjikan atau memberikan apa-apa suapan kepada mana-mana orang dalam Universiti Teknologi Malaysia atau mana-mana orang lain sebagai dorongan untuk dipilih dalam perolehan seperti di atas, maka saya sebagai wakil syarikat bersetuju tindakan-tindakan berikut boleh diambil:

- 2.1 Hilang kelayakan untuk dinilai dan dilantik bagi perolehan di atas; dan
- 2.2 Lain-lain tindakan undang-undang/tatatertib mengikut undang-undang/peraturan perolehan Kerajaan yang berkuat-kuasa.

3. Saya sesungguhnya faham bahawa tindakan berikut akan diambil :

- 3.1 Didakwa bagi kesalahan\*\* di bawah Akta Suruhanjaya Pencegahan Rasuah Malaysia 2009 [Akta 694] dan Kanun Keseksaan [Akta 574] serta boleh dihukum di bawah undang-undang masing-masing untuk kegagalan saya atau mana-mana orang yang mewakili syarikat ini untuk mematuhi perkara (i); atau
- 3.2 Tindakan boleh dikenakan ke atas syarikat di bawah Akta Persaingan 2010 [Akta 712] atas kegagalan saya atau mana-mana orang yang mewakili syarikat ini untuk mematuhi perkara (ii) dalam Surat Akuan ini. Sekiranya syarikat didapati melanggar peruntukan seksyen 4(2)(d) Akta 712, syarikat boleh didenda tidak melebihi sepuluh peratus (10%) daripada pusing ganti (*turn over*) seluruh dunia sepanjang tempoh suatu pelanggaran itu berlaku.

4. Sekiranya terdapat mana-mana orang cuba memperolehi atau meminta apa-apa suapan daripada saya atau mana-mana orang yang berkaitan dengan syarikat ini sebagai dorongan untuk dipilih dalam perolehan seperti di atas, maka saya berjanji akan dengan segera melaporkan perbuatan tersebut kepada pejabat Suruhanjaya Pencegahan Rasuah Malaysia (SPRM) atau balai polis yang berhampiran. Saya sedar bahawa kegagalan saya berbuat demikian adalah merupakan suatu kesalahan di bawah seksyen 25 (1) Akta Suruhanjaya Pencegahan Rasuah Malaysia 2009 [Akta 694] dan boleh dihukum di bawah seksyen 25 (2) akta yang sama, apabila disabitkan boleh didenda tidak melebihi RM100,000 atau penjara selama tempoh tidak melebihi sepuluh tahun atau kedua-duanya.

5. Saya sesungguhnya faham bahawa syarikat melakukan kesalahan jika seseorang yang bersekutu dengan syarikat\*\*\* memberikan, menjanjikan atau menawarkan suapan untuk memperolehi atau mengekalkan perniagaan atau faedah dalam menjalankan perniagaan di bawah Seksyen 17A, Akta Suruhanjaya Pencegahan Rasuah Malaysia 2009 [Akta 694], apabila disabitkan kesalahan boleh didenda tidak kurang daripada sepuluh kali ganda jumlah atau nilai suapan, atau RM1 juta, atau dipenjarakan selama tempoh tidak melebihi dua puluh tahun atau kedua-duanya.

Yang benar,

Tandatangan : \_\_\_\_\_  
Nama : \_\_\_\_\_  
No.KP : \_\_\_\_\_  
Tarikh : \_\_\_\_\_  
Cap Syarikat : \_\_\_\_\_

Catatan:

- (i) \*\*termasuk kesalahan ditetapkan dalam Jadual (Perenggan 3 (a), takrif "kesalahan ditetapkan") Akta Suruhanjaya Pencegahan Rasuah Malaysia 2009 [Akta 694] yang boleh dihukum di bawah Kanun Keseksaan.
- (ii) \*\*\*seseorang yang bersekutu dengan syarikat merujuk kepada seksyen 17A (6) Akta Suruhanjaya Pencegahan Rasuah Malaysia 2009 [Akta 694], iaitu seseorang itu bersekutu dengan organisasi komersial jika dia seorang pengarah, pekongsi atau pekerja organisasi komersial itu atau dia ialah orang yang melaksanakan perkhidmatan untuk atau bagi pihak organisasi komersial itu.
- (iii) Surat Akuan ini hendaklah dikemukakan bersama surat perwakilan kuasa.
- (iv) Takrifan perusahaan di bawah Akta 712 merangkumi syarikat yang terlibat dengan perolehan Kerajaan.

## BAHAGIAN KESELAMATAN, UTM, JOHOR BAHRU, JOHOR

### Panduan Kontraktor

1. Kontraktor/Pekerja dikehendaki mengambil Pas Harian di Kaunter Kawalan Pintu Utama setiap hari ketika masuk ke dalam kampus UTM.
2. Pekerja yang diambil bekerja dengan Syarikat, Kontraktor hendaklah menentukan pekerja-pekerja terbabit MEMILIKI DOKUMEN/PERMIT KERJA/VISA YANG SAH (TIDAK TAMAT TEMPOH)
3. Pemakaian Pas Keselamatan oleh Kontrak/Pekerja di MESTIKAN sepanjang masa berada di dalam kawasan kampus. Kegagalan Kontraktor/Pekerja mematuhi Peraturan Keselamatan membolehkan kerja-kerja yang akan dijalankan terganggu ketika pemeriksaan diadakan oleh pihak Keselamatan dari semasa ke semasa.
4. Pas Keselamatan

**Senarai nama-nama pekerja beserta gambar terkini dan nombor pendaftaran kenderaan tersebut hendaklah dikemukakan dalam tempoh dua minggu sebelum kerja-kerja di dalam kampus dimulakan.**

- i) Pemohon dikehendaki mengemukakan salinan surat tawaran kerja/kontrak/permit kerja /dokumen-dokumen lain yang bersangkutan.
- ii) Pemohon dikehendaki mengepilkkan dua keping gambar berukuran passport bersama boring yang telah lengkap ke Pejabat Keselamatan.
- iii) Pemohon dikehendaki mendapatkan tandatangan dan cop pengesahan dari Ketua Bahagian/Pihak yang berkenaan yang bertanggungjawab.
- iv) Borang Permohonan Pas diisi dalam satu salinan sahaja dan boleh didapatkan di Pejabat Bahagian Keselamatan.
- v) Untuk memperbaharui pas, pemohon dikehendaki mengikut para (i), (ii) dan (iii). Permohonan mestilah dibuat sekurang-kurangnya 7 hari sebelum tamat tempoh pas berkenaan dan dikepilkkan bersama permohonan baru.

Tempoh 1 hingga 6 bulan	Tempoh 3 hingga 12 bulan
RM 5.00	RM 10.00

5. Mengisytiharkan peralatan/barang yang dibawa masuk di dalam Kampus dengan mengemukakan salinan nama barang-barang yang dibawa masuk dikeluarkan oleh Kontraktor dan disahkan oleh pihak yang berkenaan yang mengawal selia projek yang dijalankan.
6. Sentiasa memberikan kerjasama kepada pihak Keselamatan Universiti di dalam menjalankan tugasnya.
7. Mematuhi peraturan lalulintas di dalam kampus dan jika berlaku apa kejadian seperti kemalangan atau lain-lain yang memerlukan bantuan Keselamatan hendaklah segera menghubungi KETUA PENGAWAL KESELAMATAN BERTUGAS BALAI KESELAMATAN UTM di talian 07-5530014.
8. Kerja-kerja yang dijalankan melebihi waktu pejabat, hendaklah mendapat kebenaran bersurat daripada pihak berkenaan (Penyelaras Projek Pejabat Harta Bina UTM) perlu diserahkan kepada Bahagian Keselamatan UTM sebelum kerja dilaksanakan.
9. Mematuhi peraturan dan melaksanakan Langkah-Langkah Keselamatan di tapak bina / kerja.
10. Menyerahkan salinan nama / Carta Organisasi yang lengkap dan mempunyai no.telefon kepada pihak Keselamatan untuk rujukan.
11. Menjaga Etika kesopanan dan cara berpakaian di dalam kampus.
12. Tidak menggunakan bilik air wanita / Siswi (Jika Pekerja Lelaki).
13. Tidak merokok di kawasan kampus.
14. Tidak menyalahguna dadah atau meminum minuman keras.



## SENARAI PERUNDANGAN & PERATURAN KEPERLUAN KESELAMATAN & KESIHATAN PEKERJAAN DI TAPAK BINA

### Akta Keselamatan & Kesihatan Pekerjaan 1994 (Akta 514) & Akta Kilang & Jentera 1967 (Akta 139)

1. Pegawai Keselamatan & Kesihatan (SHO) & Safety Site Supervisor  
Keperluan
  1. Pematuhan Akta Keselamatan & Kesihatan Pekerjaan 1994 (Akta 514)  
Perintah Pegawai Keselamatan & Kesihatan Pekerjaan
    - Melantik Pegawai Keselamatan & Kesihatan bagi kerja-kerja pengendalian bangunan dan binaan kejuruteraan yang melebihi RM20 juta.
  2. Pematuhan Akta Kilang & Jentera 1967 (Akta 139), Building Operations and Works of Engineering Construction Safety – (BOWEC) Peraturan 25
    - Keperluan kontraktor utama melantik penyelia keselamatan di tapak bina.
2. Peralatan & Mesin Yang Memerlukan Perakuan Kelayakan  
Keperluan
  1. Pematuhan Akta Keselamatan & Kesihatan Pekerjaan 1994 (Akta 514)
  2. Pematuhan Akta Kilang & Jentera 1967, Seksyen 19, Perakuan Kelayakan
    - Kren (PMA)
    - Skylift (PMA)
    - Piling Machine (PMA)
    - Gondola (PMA)
    - Passenger hoist, skip hoist, material hoist (PMA)
    - Air compressor (PMT)
  3. Pematuhan Akta Kilang & Jentera 1967, Peraturan-Peraturan (Pemberitahuan, Perakuan Kelayakan & Pemeriksaan)
3. Latihan & Kompetensi Pengendali Jentera  
Keperluan
  1. Pematuhan Akta Keselamatan & Kesihatan Pekerjaan 1994 (Akta 514)  
Seksyen 15 (c) – Kewajipan Am Majikan & Orang Yang Bekerja Sendiri
  2. Pematuhan Akta Kilang & Jentera 1967, Peraturan-Peraturan (Orang Yang Menjaga) Kilang & Jentera 1970
4. Peralatan Perlindungan Diri (PPE)  
Keperluan
  1. Pematuhan Akta Keselamatan & Kesihatan Pekerjaan 1994 (Akta 514)  
Seksyen 24 (1) (c) – pekerja perlu memakai peralatan perlindungan diri (PPE) sepanjang masa untuk mencegah sebarang risiko kepada keselamatan & kesihatan
5. Pemberitahuan Berkenaan Pembinaan Bangunan & Kerja Binaan Kejuruteraan (Borang JKJ 103)  
Keperluan
  1. Pematuhan Akta Kilang & Jentera 1967 (Akta 139) Seksyen 35 (1) dan Peraturan-Peraturan (Pemberitahuan, Perakuan Kelayakan & Pemeriksaan)
    - Kerja-kerja berkenaan pembinaan bangunan & kerja binaan kejuruteraan yang tempohnya melebihi 6 minggu

6. Keselamatan Perancah  
Keperluan
  1. Pematuhan Akta Kilang & Jentera 1967 (Akta 139), Building Operations and Works of Engineering Construction Safety – (BOWEC) Peraturan 72 -98 – Perancah perlu dibina dan dirombak oleh orang yang kompeten. Perlu diperiksa 7 hari sekali oleh orang yang kompeten. Perancah jenis tiub perlu mengikut spesifikasi BS1139
  
7. Keperluan Latihan CIDB/NIOSH Green Card Kepada Semua Pekerja Di Tapak Bina  
Keperluan
  1. Akta Keselamatan & Kesihatan Pekerjaan 1994 (Akta 514) (Seksyen 15 (2) (c) Kewajipan Am Majikan & Orang Yang Bekerja Sendiri – Memberi maklumat, arahan & latihan kepada pekerja yang sedang bekerja)
  2. Akta Lembaga Pembangunan Industri Pembinaan Malaysia serta Pekeliling Program Kad Hijau CIDB Bil. 1/2000 dan Bil. 1/2001 – Keperluan induksi keselamatan kepada pekerja yang bekerja di tapak bina, sekiranya pihak kontraktor gagal melaksanakan sistem CIDB green card, pihak kontraktor boleh dikenakan tindakan tatatertib diambil di bawah peraturan-peraturan pendaftaran kontraktor (1995) – Peraturan 15 (1), Akta Lembaga Pembangunan Industri Pembinaan Malaysia, yang manaboleh mengakibatkan pendaftaran kontraktor dibatalkan, digantung atau ditarik balik.
  
8. Penyediaan Prosedur Kerja Selamat (SOP) Oleh Pihak Kontraktor Terutama Bagi Kerja Berhazad Tinggi (Kerja Panas, Pengorekan, Bekerja Di Tempat Tinggi, Ruang Terkurung)  
Keperluan
  1. Akta Keselamatan & Kesihatan Pekerjaan 1994 (Akta 514) (Seksyen 15 (2) (b) Kewajipan Am Majikan & Orang Yang Bekerja Sendiri – Membuat perkiraan bagi menjamin, setakat yang praktik keselamatan dan ketiadaan risiko kepada kesihatan berkaitan dengan penggunaan atau pengendalian, penanganan, penyimpanan dan pengangkutan loji dan bahan.

#### **Akta-Akta Lain Yang Berkaitan**

1. Pengurusan Buangan Air Sisa Limbah Terus Ke Sistem Pembentungan (Sewer System)  
Keperluan
  1. Akta Kualiti Alam Sekeliling 1974 (Akta 127)
  2. Akta Jalan, Saliran Dan Bangunan 1974 (Akta 133)
  
2. Pengurusan Sisa Terjadual  
Keperluan
  1. Akta Kualiti Alam Sekeliling 1974 (Akta 127), Peraturan Sisa Terjadual 2005 – Sisa-sisa yang tersenarai dalam peraturan ini perlu dilupuskan mengikut peraturan yang ditetapkan di premis yang telah diberi lesen untuk melupuskan sisa terjadual.

---

**KERJA-KERJA BAIKPULIH KEMASAN JAMBATAN DI ARKED CENGAL, BLOK M46 & M48 UNIVERSITI  
TEKNOLOGI MALAYSIA, JOHOR BAHRU, JOHOR.**

**1.0 SKOP KERJA**

- 1.1 Kerja-kerja baikpulih kemas jambatan di Arked Cengal, Blok M46 dan M48 UTM Johor Bahru, Johor.**
- 1.2 Pihak kontraktor dikehendaki melakukan kerja-kerja pembinaan mengikut piawai dan spesifikasi seperti yang termaktub di dalam Standard Specification for Building Works (JKR) dan yang diarahkan oleh Pegawai Inden/wakilnya.**
- 1.3 Pihak kontraktor hendaklah melakukan kerja-kerja pembaikan pada setiap kawasan yang terjejas akibat kerja-kerja pembinaan seperti sebelumnya dan memastikan semua sampah dibuang di tempat pelupusan/pembuangan sampah.**
- 1.4 Kontraktor hendaklah memastikan kawasan tapak binaan dalam keadaan bersih dan tersusun. Sisa buangan hendaklah dibawa ke kawasan luar kampus UTM dengan kawasan yang bersesuaian mengikut kontraktor.**

**2.0 PERINCIAN SKOP KERJA SEPerti BERIKUT:-**

**2.1 KERJA-KERJA PEMBAIKAN JAMBATAN ARKED CENGAL**

- a. Kerja-kerja membuka semua lantai, susur tangan dan lantai kayu serta membawa semua sisa binaan ke tempat yang ditentukan oleh kontraktor sendiri iaitu diluar kampus UTM.
- b. Kerja-kerja membuka, memotong dan memindahkan struktur keluli di 1a kepada 1b sepertimana didalam lukisan no UTM.J/SPP(UA)/05/2023/04 serta mengikut spesifikasi dan arahan Pegawai Inden/wakilnya.
- c. Kerja-kerja membersihkan dan membaiki permukaan keluli daripada terkopek, berkarat atau berkulat sebelum kerja mengecat. Mengecat 2 lapisan cat tahan karat serta 2 lapisan cat berasaskan minyak pada permukaan keluli sepertimana didalam lukisan no UTM.J/SPP(UA)/05/2023/04 serta mengikut spesifikasi dan arahan Pegawai Inden/wakilnya.
- d. Kerja-kerja membekal, merangka dan memasang struktur keluli 'Universal beam' berukuran 305mm x 165mm termasuk mengecat 2 lapisan cat tahan karat serta 2 lapisan cat berasaskan minyak pada permukaan keluli serta kerja-kerja berkaitan sepertimana didalam lukisan no UTM.J/SPP(UA)/05/2023/03 dan UTM.J/SPP(UA)/05/2023/04 serta mengikut spesifikasi dan arahan Pegawai Inden/wakilnya.

- i. 6475mm panjang (2 unit)
- ii. 6475mm panjang (2 unit)
- e. Kerja-kerja membekal dan memasang lantai jambatan dari jenis 'wood composite' berukuran 140mm x 23mm tebal x 2165mm panjang sepertimana didalam lukisan no UTM.J/SPP(UA)/05/2023/04 dan UTM.J/SPP(UA)/05/2023/07 serta mengikut spesifikasi dan arahan Pegawai Inden/wakilnya.
- f. Kerja-kerja membekal, merangka dan memasang struktur keluli RHS berukuran 100mm x 50mm x 1.8mm tebal sepertimana didalam lukisan no UTM.J/SPP(UA)/05/2023/04 serta mengikut spesifikasi dan arahan Pegawai Inden/wakilnya.
- g. Kerja-kerja membekal, merangka dan memasang susur tangan dari keluli dengan rekabentuk sepertimana didalam lukisan no UTM.J/SPP(UA)/05/2023/04 serta mengikut spesifikasi dan arahan Pegawai Inden/wakilnya.
- h. Kerja-kerja menambak, membekal dan menghampar 75mm tebal batu baur hancur serta dipadatkan dengan mesin serta membekal dan meratakan 100mm tebal lantai konkrit gred 25 diperkukuh dengan 1 lapisan jejaring keluli (BRC no A9) termasuk satu lapisan 'terracota tile' sebagai kemasan permukaan sepertimana didalam lukisan no UTM.J/SPP(UA)/05/2023/04 serta mengikut spesifikasi dan arahan Pegawai Inden/wakilnya.
- i. Kerja-kerja membekal, merangka struktur konkrit gred 25 serta kerja-kerja berkaitan dan menghampar 150mm tebal batu baur hancur serta dipadatkan dengan mesin sepertimana didalam lukisan no UTM.J/SPP(UA)/05/2023/04 dan UTM.J/SPP(UA)/05/2023/05 serta mengikut spesifikasi dan arahan Pegawai Inden/wakilnya.
- j. Kerja-kerja menambak, membekal dan menghampar 100mm tebal batu baur hancur serta dipadatkan dengan mesin serta membekal dan meratakan 100mm tebal lantai konkrit gred 20 diperkukuh dengan 1 lapisan jejaring keluli (BRC no A10) termasuk satu lapisan 'broom finish' sebagai kemasan permukaan konkrit untuk laluan OKU sepertimana didalam lukisan no UTM.J/SPP(UA)/05/2023/04 serta mengikut spesifikasi dan arahan Pegawai Inden/wakilnya.
- k. Kerja-kerja meroboh dan membina semula tembok di laluan OKU sepertimana didalam lukisan no UTM.J/SPP(UA)/05/2023/03 serta mengikut spesifikasi dan arahan Pegawai Inden/wakilnya.

**2.2 KERJA-KERJA PEMBAIKAN JAMBATAN M46**

- a. Kerja-kerja membuka semua lantai, susur tangan dan lantai kayu serta membawa semua sisa binaan ke tempat yang ditentukan oleh kontraktor sendiri iaitu diluar kampus UTM.
- b. Kerja-kerja membersihkan dan membaiki permukaan keluli daripada terkopek, berkarat atau berkulat sebelum kerja mengecat. Mengecat 2 lapisan cat tahan karat serta 2 lapisan cat berasaskan minyak pada permukaan keluli sepertimana didalam lukisan no UTM.J/SPP(UA)/05/2023/06 serta mengikut spesifikasi dan arahan Pegawai Inden/wakilnya.
- c. Kerja-kerja membersihkan permukaan konkrit yang berkulat dan membaiki permukaan konkrit yang retak menggunakan 'plaster' atau bahan yang bersesuaian sebelum kerja mengecat. Mengecat 1 lapisan asas (sealer) dan 2 lapisan cat tahan cuaca pada permukaan konkrit sepertimana didalam lukisan no UTM.J/SPP(UA)/05/2023/06 serta mengikut spesifikasi dan arahan Pegawai Inden/wakilnya.
- d. Kerja-kerja membekal dan memasang lantai jambatan dari jenis 'wood composite' berukuran 140mm x 23mm tebal x 2165mm panjang sepertimana didalam lukisan no UTM.J/SPP(UA)/05/2023/07 serta mengikut spesifikasi dan arahan Pegawai Inden/wakilnya.
- e. Kerja-kerja membekal, merangka dan memasang struktur keluli RHS berukuran 100mm x 50mm x 1.8mm tebal sepertimana didalam lukisan no UTM.J/SPP(UA)/05/2023/07 serta mengikut spesifikasi dan arahan Pegawai Inden/wakilnya.
- f. Kerja-kerja membekal, merangka dan memasang susur tangan dari keluli dengan rekabentuk sepertimana didalam lukisan no UTM.J/SPP(UA)/05/2023/08 serta mengikut spesifikasi dan arahan Pegawai Inden/wakilnya.

**2.3 KERJA-KERJA PEMBAIKAN JAMBATAN L01/M48**

- a. Kerja-kerja membuka semua lantai, susur tangan dan lantai kayu serta membawa semua sisa binaan ke tempat yang ditentukan oleh kontraktor sendiri iaitu diluar kampus UTM.
- b. Kerja-kerja membersihkan dan membaiki permukaan keluli daripada terkopek, berkarat atau berkulat sebelum kerja mengecat. Mengecat 2 lapisan cat tahan karat serta 2 lapisan cat berasaskan minyak pada permukaan keluli sepertimana didalam lukisan no. UTM.J/SPP(UA)/05/2023/02 mengikut spesifikasi dan arahan Pegawai Inden/wakilnya.
- c. Kerja-kerja membekal dan memasang lantai jambatan dari jenis 'wood composite' berukuran 140mm x 23mm tebal x 2165mm panjang sepertimana lukisan no. UTM.J/SPP(UA)/05/2023/02 mengikut spesifikasi dan arahan Pegawai Inden/wakilnya.
- d. Kerja-kerja membekal, merangka dan memasang struktur keluli RHS berukuran 100mm x 50mm x 1.8mm tebal sepertimana didalam lukisan no UTM.J/SPP(UA)/05/2023/02 mengikut spesifikasi dan arahan Pegawai Inden/wakilnya.

- e. Kerja-kerja membekal, merangka dan memasang susur tangan dari keluli dengan rekabentuk sepertimana lukisan no. UTM.J/SPP(UA)/05/2023/02 mengikut spesifikasi dan arahan Pegawai Inden/wakilnya.
- 2.4 Skop kerja digambarkan dengan jelas melalui lukisan kerja dan 'bill of quantities' yang disediakan oleh UTM.
- 2.5 Kontraktor hendaklah memastikan semua kerja dilaksanakan ditapak bina dengan merujuk kepada **skop kerja, spesifikasi teknikal, jadual spesifikasi dan lukisan** yang dibekalkan oleh UTM.

UKP-SPP

**UNIVERSITI TEKNOLOGI MALAYSIA  
JOHOR BAHRU, JOHOR**

**BORANG SEBUTHARGA**

Pembekal/Penyebut Harga : .....

Alamat : .....

No. Rujukan Pendaftaran: .....

Tarikh: .....

Ketua Unit Kontrak Dan Perolehan  
Seksyen Projek Dan Perolehan  
Bahagian Pengurusan Aset  
Jabatan Timbalan Naib Canselor (Pembangunan)  
Universiti Teknologi Malaysia  
81310 Johor Bahru, Johor

Tuan,

**No. Sebutharga : SH/2024-1/U-1/AW/SPP**

**Tajuk : KERJA-KERJA BAIKPULIH KEMASAN JAMBATAN DI ARKED  
CENGAL, BLOK M46 & M48 UNIVERSITI TEKNOLOGI  
MALAYSIA, JOHOR BAHRU, JOHOR**

Saya yang bertandatangan di bawah ini adalah dengan ini menawarkan untuk menjalankan kerja-kerja/ perkhidmatan tersebut / membekal alat-alat/bahan-bahan tersebut dengan menepati segala peruntukan dalam naskah sebut harga bagi jumlah wang pukal sebanyak Ringgit Malaysia : .....

(RM.....). Saya selanjutnya bersetuju untuk menyiapkan kerja-kerja/perkhidmatan ini/membekal dan menghantar alat-alat/bahan-bahan tersebut dalam masa ..... ( ) **Minggu** dari tarikh mula kerja sepertimana yang akan ditetapkan di dalam Inden Kerja/Pesanan Tempatan.

3. Saya seterusnya setuju untuk menjelaskan Bon Perlaksanaan (bagi sebut harga yang melebihi RM200,000.00) dengan cara \* :-

i. \* Jaminan Bank/ Insurans

ii. \* Wang Jaminan Perlaksanaan

\* Sila tandakan / pada petak pilihan yang berkenaan

4. **Tempoh Sahlaku Sebut Harga** adalah **90 hari** dari tarikh tutup Sebut Harga.

.....  
(Tandatangan & Cop Syarikat)

Nama : .....

Atas sifat : .....

No. Telefon : .....

No. Tel. Bimbit : .....

.....  
(Tandatangan Saksi)

Nama : .....

Pekerjaan : .....

Alamat : .....

.....

**UNIVERSITI TEKNOLOGI MALAYSIA  
JOHOR BAHRU JOHOR**

**RINGKASAN SEBUT HARGA**

**TAJUK KERJA : KERJA-KERJA BAIKPULIH KEMASAN JAMBATAN DI ARKED CENGAL, BLOK M46 & M48 UNIVERSITI TEKNOLOGI MALAYSIA, JOHOR BAHRU, JOHOR**

**NO. SEBUT HARGA : SH/2024-1/U-1/AW/SPP**

NO	PERKARA	DARI M/S	JUMLAH (RM)
1.	<b>Bahagian A</b> Kerja-Kerja Awalan	PH/3	
2.	<b>Bahagian B</b> Jambatan Arked Cengal	PH/6	
3.	<b>Bahagian C</b> Jambatan M46	PH/8	
4.	<b>Bahagian D</b> Jambatan L01/M48	PH/10	
5.	Lain-lain kerja yang tidak dinyatakan tetapi perlu untuk menyiapkan kerja tersebut :		
a.	.....	Harga Pukul	
b.	.....	Harga Pukul	
c.	.....	Harga Pukul	
<b>JUMLAH HARGA DIBAWA KE BORANG SEBUT HARGA</b>			

.....  
(Tandatangan & Cop Kontraktor)

.....  
(Tandatangan Saksi)

Nama : .....

Nama : .....

Atas Sifat : .....

Pekerjaan : .....

No. Telefon : .....

Alamat : .....

No. Fax : .....

.....



**UNIVERSITI TEKNOLOGI MALAYSIA  
JOHOR BAHRU JOHOR**

**PECAHAN HARGA**

**NO. SEBUT HARGA :** SH/2024-1/U-1/AW/SPP

**TAJUK KERJA :** **KERJA-KERJA BAIKPULIH KEMASAN JAMBATAN DI ARKED CENGAL, BLOK M46 & M48 UNIVERSITI TEKNOLOGI MALAYSIA, JOHOR BAHRU, JOHOR**

**NOTA :**

- 1) Kerja-kerja yang dinyatakan di dalam sebut harga ini hendaklah mengikut Spesifikasi Piawai (JKR) sila rujuk di kaunter Unit Kontrak dan Perolehan untuk kerja-kerja binaan Bangunan dan Elektrik, arahan kepada penyebut harga, syarat-syarat sebut harga, skop kerja, spesifikasi tambahan, arahan-arahan pembuat/ pembekal (jika ada) dan butiran-butiran di dalam lukisan sebut harga.
- 2) Kontraktor perlu melawat tapak bina bagi memahami skop kerja dan halangan-halangan yang ada.
- 3) Harga yang ditawarkan hendaklah meliputi semua perkara untuk menjalankan kerja-kerja ini dan jika didapati ada perkara yang tidak dihartakan ianya akan dianggap dikira dan telah termasuk dalam butiran-butiran lain.
- 4) Bagi kerja-kerja yang merupakan kuantiti sementara, harga muktamad adalah berdasarkan kuantiti sebenar di tapak di mana pengukuran semula akan dibuat setelah kerja-kerja tersebut siap dilaksanakan. (Jika berkaitan)
- 5) Penyebut harga hendaklah bersetuju harga yang ditawarkan di dalam Pecahan Harga akan diteliti dan diselaraskan oleh Pegawai Inden tentang kemunasabahannya tetapi jumlah wang pukal yang terdapat pada Borang Sebut Harga adalah tidak berubah.
- 6) Semua bahan yang dibekal dan akan dipasang hendaklah mendapat kelulusan SIRIM QAS atau IKRAM sekiranya tidak dinyatakan secara terperinci di dalam butiran kerja dan spesifikasi tambahan.
- 7) Semua kerja-kerja yang dilaksanakan di tapak mestilah mematuhi Akta Keselamatan & Kesihatan Pekerjaan 1994 (Akta 514) & Akta Kilang & Jentera 1967 (Akta 139) serta peraturan-peraturan semasa UTM.
- 8) Kerja-kerja yang dijalankan adalah berdasarkan kepada Lukisan No :
  - i. UTM.J/SPP(UA)/05/2023/01
  - ii. UTM.J/SPP(UA)/05/2023/02
  - iii. UTM.J/SPP(UA)/05/2023/03
  - iv. UTM.J/SPP(UA)/05/2023/04
  - v. UTM.J/SPP(UA)/05/2023/05
  - vi. UTM.J/SPP(UA)/05/2023/06

NO. SEBUT HARGA : SH/2024-1/U-1/AW/SPP

TAJUK KERJA : KERJA-KERJA BAIKPULIH KEMASAN JAMBATAN DI ARKED CENGAL, BLOK M46 & M48 UNIVERSITI TEKNOLOGI MALAYSIA, JOHOR BAHRU, JOHOR

BIL	BUTIRAN KERJA	HARGA PUKAL (RM)
	<p><b>BAHAGIAN A</b> <b>Kerja-Kerja Awalan</b></p> <ol style="list-style-type: none"><li>1. Bon Pelaksanaan (bagi sebut harga melebihi RM200,000.00)</li><li>2. Kos Insurans Pampasan Pekerja</li><li>3. Kos Insurans Tanggungan Awam</li><li>4. Kos Insurans Kerja</li><li>5. Kerja-kerja pembersihan kawasan kerja daripada sampah-sarap / sisa binaan / sisa kebakaran / sisa kerja di tapak pada setiap hari bekerja ke dalam roro tank/tong sampah sementara yang disediakan sendiri oleh kontraktor (jika berkenaan). Sisa buangan roro tank hendaklah dikumpul di kawasan lokasi yang ditetapkan dan dibuang ke kawasan luar kampus yang dibenarkan oleh PBT.</li><li>6. Menyedia dan melaksanakan langkah-langkah keselamatan/ kesihatan (health &amp; safety) di tapak yang perlu dan mencukupi, sepertimana keperluan OSHA serta akta berkaitan dan langkah-langkah lain yang perlu sebagaimana Arahan Pegawai Inden seperti berikut:-<ol style="list-style-type: none"><li>i) Peralatan perlindungan diri yang lengkap dan sesuai dengan kerja yang hendak dilaksanakan seperti pakaian, topi dan but keselamatan.</li><li>ii) Pita keselamatan dan papan tanda keselamatan untuk mengasingkan kawasan kerja dan kawasan laluan.</li><li>iii) Kontraktor dikehendaki mengemukakan lesen dan sijil-sijil berkaitan seperti lesen memandu, lesen kompeten dan sijil perakuan mesin untuk melaksanakan kerja-kerja seperti berikut :-<ol style="list-style-type: none"><li>a) Kerja-kerja memasang perancah</li><li>b) Pemeriksaan pra-kemasukan ke ruang terkurung oleh orang yang kompeten untuk memastikan keadaan ruang terkurung selamat untuk dimasuki. Ruang Udara dalam ruang terkurung hendaklah diuji oleh Penguji Gas Bertauliah (AGT). Keputusan ujian dan penilaian hendaklah direkodkan di dalam permit kebenaran bekerja (permit to work). Kontraktor dikehendaki mematuhi Kod Amalan Bekerja Selamat di ruang terkurung oleh JKKPM.</li><li>c) Pengendali jentera/mesin</li><li>iv) Lain-lain peralatan atau keperluan keselamatan lain yang bersesuaian untuk melaksanakan kerja. Kontraktor dikehendaki mengeluarkan air serta keselamatan tempat terkurung yang diarahkan oleh pihak OSHE supaya kerja-kerja yang akan dijalankan selamat.</li></ol></li></ol></li><li>7. Melantik Penyelia Keselamatan (Safety Supervisor) untuk kategori kerja seperti berikut :<ol style="list-style-type: none"><li>a) Nilai sebut harga melebihi RM100,000 <b>atau</b></li><li>b) Tempoh siap kerja melebihi enam (6) minggu <b>atau</b></li><li>c) Dalam hal-hal lain, pengecualian keperluan Penyelia Keselamatan (Safety Supervisor) adalah tertakluk kepada kelulusan Pegawai Inden.</li></ol></li></ol>	
	<b>JUMLAH DIBAWA KE MUKASURAT BELAKANG</b>	

BIL	BUTIRAN KERJA	HARGA PUKAL (RM)	
<b>JUMLAH DIBAWA DARI MUKASURAT HADAPAN</b>			
8.	Menyedia dan menyerahkan tiga (3) set Jadual Perancangan Kerja dalam bentuk bar chart atau CPM (tertakluk kepada kelulusan Pegawai Inden) dan lima (5) set Laporan Kemajuan Kerja Bulanan lengkap dengan gambar sebelum, semasa (mengikut keperluan) dan selepas siap kerja dilaksanakan kepada Pegawai Inden.	<b>NIL</b>	
9.	Menyediakan kemudahan dan keperluan yang diperlukan untuk mesyuarat tapak/teknikal/penyerahan tapak.		
10.	Membina 'hoarding' dari jenis 'metaldeck' atau yang diluluskan oleh Pegawai Inden, sekurang-kurangnya 2 meter tinggi dengan kenyataan "Utamakan Keselamatan Dan Patuhi Peraturan" dan tanda-tanda keselamatan yang berkaitan. (Jika perlu).		
11.	Bekalan sementara elektrik yang digunakan untuk menyiapkan kerja di tapak bina. (Jika Perlu).		
12.	Melantik Penyelia Tapak untuk kerja penyeliaan di tapak bina semasa kerja-kerja dilaksanakan.		
13.	Menyediakan infomation board dan membina papan tanda kerja mengikut spesifikasi (piawaian UTM) dari papan lapis dan bercat, saiz berukuran 3'0" x 3'0" untuk kerja Gred G1 dan saiz 4'0" x 5'0" untuk kerja Gred G2 dengan teks sepertimana yang dilampirkan serta lain-lain kerja berkaitan sebagaimana spesifikasi.		
14.	Menyediakan stor simpanan barang kontraktor dan berkunci.		
15.	Kontraktor hendaklah sentiasa menjaga dan memelihara "adjoining property" dan memastikan ia berada seperti dalam keadaan asal setelah kerja siap dilaksanakan.		
16.	Membekal dan menyenggara pejabat tapak dari jenis kabin bersaiz 20' x 10' lengkap dengan kemudahan elektrik dan air serta hawa dingin, perabot dan menyediakan sebuah papan kenyataan. Kontraktor dikehendaki mengalihkan dan membawa keluar kabin ini selepas siap kerja. * Bagi kerja sebutharga Gred G2 sahaja.		
17.	Menyedia dan menguruskan penjilidan (hard cover) <del>minimum 4 set Dokumen Kontrak bagi kontrak perkhidmatan berpenggal (term contract) yang mempunyai tempoh kerja melebihi enam (6) bulan.</del>		
18.	Menyediakan pakaian beruniform dan memastikan pekerja-pekerja sentiasa memakai pakaian uniform semasa melaksanakan kerja-kerja di tapak bina.		
19.	Menyediakan dan mengemukakan Lukisan Terbina (As - Built Drawings) dalam bentuk <i>softcopy</i> dan <i>hard copy</i> sebanyak tiga (3) set.		
20.	Menyediakan peralatan dan kawalan trafik yang memenuhi standard kawalan lalu lintas dan sepertimana dinyatakan dalam lukisan mengambil kira semua aspek semasa kerja-kerja pembaikan dilaksanakan.		
<b>JUMLAH DIBAWA KE RINGKASAN SEBUT HARGA (RS/1)</b>			

BIL	BUTIRAN KERJA	UNIT	KUANTITI SEMENTARA	KADAR HARGA (RM)	JUMLAH HARGA (RM)
	<p><b><u>BAHAGIAN B</u></b></p> <p><b><u>JAMBATAN ARKED CENGAL</u></b></p> <p>a. Kerja-kerja berikut hendaklah sebagaimana dinyatakan di dalam lukisan dan dinyatakan di dalam skop kerja, 'standard specification for building works 2020 (JKR 20800-0226-20)' bagi kerja berkaitan, standard specification JKR 2020 dan juga maklumat-maklumat pengilang (jika ada). Kerja-kerja yang disenaraikan dibawah ini hanyalah merupakan ringkasan kepada berbagai perkara yang perlu bagi perlaksanaan sesuatu kerja. Kontraktor dikehendaki melawat ke tapak bina bagi memahami jumlah kerja sebenar dan halangan yang ada. Harga yang dimasukkan kontraktor mestilah mengandungi segala aspek yang perlu bagi menyiapkan setiap kerja sepertimana yang dinyatakan di dalam lukisan, spesifikasi, senarai kuantiti dan skop kerja. Pegawai Inden berhak menyelaraskan pecahan harga yang dikemukakan. Kontraktor dikehendaki memelihara bangunan termasuk peralatan, binaan, kemasan sedia ada yang tersebut dalam kerja-kerja ini berada dalam keadaan baik sepertimana asal.</p> <p>b. Pihak kontraktor perlulah mengemukakan katalog dan sampel bahan bagi semua aksesori sanitari yang ditentukan dan diluluskan oleh Pegawai Inden/wakilnya.</p> <p>c. Kuantiti yang dinyatakan adalah kuantiti sementara sahaja dan pembayaran kepada kontraktor adalah berdasarkan kuantiti sebenar ditapak. Selepas pengukuran semula dibuat apabila kerja siap dilakukan di tapak.</p> <p>d. Harga ditawarkan hendaklah termasuk kos kadar sewa jentera.</p> <p>e. Kontraktor perlu mengemukakan gambar bagi setiap pemasangan yang dibuat dalam permohonan bayaran kepada UTM.</p> <p>Rujukan Lukisan :</p> <p>UTM.J/SPP(UA)/05/2023/01  UTM.J/SPP(UA)/05/2023/03  UTM.J/SPP(UA)/05/2023/04  UTM.J/SPP(UA)/05/2023/05</p> <p>1 Kerja-kerja meroboh, memecah, membuka dan menanggalkan lantai, susur tangan, dan lantai kayu serta membawa semua sisa binaan ke tempat yang ditentukan oleh Pegawai Inden/wakilnya serta lain-lain kerja-kerja berkaitan sebagaimana dinyatakan dalam skop kerja, lukisan dan arahan Pegawai Inden/wakilnya.</p>	<p>Harga Pukul</p>	<p>-</p>	<p>-</p>	
	<b>JUMLAH DIBAWA KE MUKASURAT BELAKANG</b>				

Bil.	BUTIRAN KERJA	UNIT	KUANTITI SEMENTARA	KADAR HARGA (RM)	JUMLAH HARGA (RM)
<b>JUMLAH DIBAWA DARI MUKASURAT HADAPAN</b>					-
2	Kerja-kerja membuka, memotong dan memindahkan struktur keluli di 1a kepada 1b termasuk mengecat 2 lapisan cat tahan karat serta 2 lapisan cat berasaskan minyak pada permukaan keluli serta lain-lain kerja-kerja berkaitan sebagaimana dinyatakan dalam skop kerja, lukisan dan arahan Pegawai Inden/wakilnya.	Bil	4		
3	Kerja-kerja membersihkan dan membaiki permukaan keluli termasuk mengecat 2 lapisan asas cat tahan karat dan 2 lapisan cat berasaskan minyak pada permukaan keluli serta lain-lain kerja-kerja berkaitan sebagaimana dinyatakan dalam skop kerja, lukisan dan arahan Pegawai Inden/wakilnya.	M2	3		
4	Kerja-kerja membekal, merangka dan memasang struktur keluli <i>Universal Beam</i> berukuran 165mm x 305mm serta lain-lain kerja-kerja berkaitan sebagaimana dinyatakan dalam skop kerja, lukisan dan arahan Pegawai Inden/wakilnya.				
	i. 6475mm panjang	Bil	4		
5	Kerja-kerja membekal dan memasang lantai jambatan dari jenis wood composite berukuran 2165mm x 140mm x 23mm tebal serta lain-lain kerja-kerja berkaitan sebagaimana dinyatakan dalam skop kerja, lukisan dan arahan Pegawai Inden/wakilnya.	M2	50		
6	Kerja-kerja membekal, merangka dan memasang struktur keluli RHS berukuran 100mm x 50mm x 1.8mm tebal serta lain-lain kerja-kerja berkaitan sebagaimana dinyatakan dalam skop kerja, lukisan dan arahan Pegawai Inden/wakilnya.				
	i. 18600mm panjang	Bil	6		
7	Kerja-kerja membekal, merangka dan memasang susur tangan dari keluli dengan rekabentuk sepertimana lukisan serta lain-lain kerja-kerja berkaitan yang dinyatakan dalam skop kerja, lukisan dan arahan Pegawai Inden/wakilnya.	M	37		
<b>JUMLAH DIBAWA KE MUKASURAT BELAKANG</b>					

Bil.	BUTIRAN KERJA	UNIT	KUANTITI SEMENTARA	KADAR HARGA (RM)	JUMLAH HARGA (RM)
<b>JUMLAH DIBAWA DARI MUKASURAT HADAPAN</b>					
8	Kerja-kerja menambak, membekal dan menghampar 75mm tebal batu baur hancur serta dipadatkan dengan mesin serta membekal dan meratakan 100mm tebal lantai konkrit gred 25 diperkukuh dengan 1 lapisan jejaring keluli (BRC A9) termasuk satu lapisan terracotta tile sebagai kemas permukaan konkrit serta lain-lain kerja yang berkaitan sebagaimana dinyatakan dalam skop kerja lukisan dan arahan Pegawai Inden/wakilnya.	M2	3		
9	Kerja-kerja membekal dan membina struktur konkrit bertetulang gred 25 dengan besi tetulang di atas rasuk sedia ada serta menghampar 150mm tebal batu baur hancur termasuk lain-lain kerja-kerja berkaitan sebagaimana dinyatakan dalam skop kerja, lukisan dan arahan Pegawai Inden/wakilnya.	Bil	4		
10	Kerja-kerja menambak, membekal dan menghampar 100mm tebal batu baur hancur serta dipadatkan dengan mesin serta membekal dan meratakan 100mm tebal lantai konkrit gred 20 diperkukuh dengan 1 lapisan jejaring keluli (BRC A10) termasuk satu lapisan broom finish sebagai kemas permukaan laluan oku serta lain-lain kerja yang berkaitan sebagaimana dinyatakan dalam skop kerja lukisan dan arahan Pegawai Inden/wakilnya.	M2	13		
11	Kerja-kerja meroboh dan membina semula tembok di laluan OKU termasuk lain-lain kerja-kerja berkaitan sebagaimana dinyatakan dalam skop kerja, lukisan dan arahan Pegawai Inden/wakilnya.	M2	9		
<b>JUMLAH KESELURUHAN DIBAWA KE RINGKASAN SEBUTHARGA</b>					

BIL	BUTIRAN KERJA	UNIT	KUANTITI SEMENTARA	KADAR HARGA (RM)	JUMLAH HARGA (RM)
	<p><b><u>BAHAGIAN C</u></b></p> <p><b><u>JAMBATAN M46</u></b></p> <p>a. Kerja-kerja berikut hendaklah sebagaimana dinyatakan di dalam lukisan dan dinyatakan di dalam skop kerja, 'standard specification for building works 2020 (JKR 20800-0226-20)' bagi kerja berkaitan, standard specification JKR 2020 dan juga maklumat-maklumat pengilang (jika ada). Kerja-kerja yang disenaraikan dibawah ini hanyalah merupakan ringkasan kepada berbagai perkara yang perlu bagi perlaksanaan sesuatu kerja. Kontraktor dikehendaki melawat ke tapak bina bagi memahami jumlah kerja sebenar dan halangan yang ada. Harga yang dimasukkan kontraktor mestilah mengandungi segala aspek yang perlu bagi menyiapkan setiap kerja sepertimana yang dinyatakan di dalam lukisan, spesifikasi, senarai kuantiti dan skop kerja. Pegawai Inden berhak menyelaraskan pecahan harga yang dikemukakan. Kontraktor dikehendaki memelihara bangunan termasuk peralatan, binaan, kemas sedia ada yang tersebut dalam kerja-kerja ini berada dalam keadaan baik sepertimana asal.</p> <p>b. Pihak kontraktor perlulah mengemukakan katalog dan sampel bahan bagi semua aksesori sanitari yang ditentukan dan diluluskan oleh Pegawai Inden/wakilnya.</p> <p>c. Kuantiti yang dinyatakan adalah kuantiti sementara sahaja dan pembayaran kepada kontraktor adalah berdasarkan kuantiti sebenar ditapak. Selepas pengukuran semula dibuat apabila kerja siap dilakukan di tapak.</p> <p>d. Harga ditawarkan hendaklah termasuk kos kadar sewa jentera.</p> <p>e. Kontraktor perlu mengemukakan gambar bagi setiap pemasangan yang dibuat dalam permohonan bayaran kepada UTM.</p> <p>Rujukan Lukisan :</p> <p>UTM.J/SPP(UA)/05/2023/01  UTM.J/SPP(UA)/05/2023/05  UTM.J/SPP(UA)/05/2023/06  UTM.J/SPP(UA)/05/2023/07  UTM.J/SPP(UA)/05/2023/08</p> <p>1 Kerja-kerja meroboh, memecah, membuka dan menanggalkan lantai, susur tangan, dan lantai kayu serta membawa semua sisa binaan ke tempat yang ditentukan oleh Pegawai Inden/wakilnya serta lain-lain kerja-kerja berkaitan sebagaimana dinyatakan dalam skop kerja, lukisan dan arahan Pegawai Inden/wakilnya.</p>	Harga Pukul	-	-	
	<b>JUMLAH DIBAWA KE MUKASURAT BELAKANG</b>				

Bil.	BUTIRAN KERJA	UNIT	KUANTITI SEMENTARA	KADAR HARGA (RM)	JUMLAH HARGA (RM)
<b>JUMLAH DIBAWA DARI MUKASURAT HADAPAN</b>					
2	Kerja-kerja membersihkan dan memperbaiki permukaan keluli termasuk mengecat 2 lapisan asas cat tahan karat dan 2 lapisan cat berasaskan minyak pada permukaan keluli serta lain-lain kerja-kerja berkaitan sebagaimana dinyatakan dalam skop kerja, lukisan dan arahan Pegawai Inden/wakilnya.	M2	18		
3	Kerja-kerja membersihkan dan memperbaiki permukaan konkrit yang retak menggunakan plaster atau bahan yang bersesuaian pada struktur konkrit termasuk mengecat 1 lapisan asas (sealer) dan 2 lapisan cat tahan cuaca pada permukaan konkrit serta lain-lain kerja-kerja berkaitan sebagaimana dinyatakan dalam skop kerja, lukisan dan arahan Pegawai Inden/wakilnya.	M2	77		
4	Kerja-kerja membekal dan memasang lantai jambatan dari jenis wood composite berukuran 2165mm x 140mm x 23mm tebal serta lain-lain kerja-kerja berkaitan sebagaimana dinyatakan dalam skop kerja, lukisan dan arahan Pegawai Inden/wakilnya.	M2	106		
5	Kerja-kerja membekal, merangka dan memasang struktur keluli RHS berukuran 100mm x 50mm x 1.8mm tebal serta lain-lain kerja-kerja berkaitan sebagaimana dinyatakan dalam skop kerja, lukisan dan arahan Pegawai Inden/wakilnya.				
	i. 5000mm panjang	Bil	25		
	ii. 16000mm panjang	Bil	6		
6	Kerja-kerja membekal, merangka dan memasang susur tangan dari keluli dengan rekabentuk sepertimana lukisan serta lain-lain kerja-kerja berkaitan yang dinyatakan dalam skop kerja, lukisan dan arahan Pegawai Inden/wakilnya.	M	76		
<b>JUMLAH KESELURUHAN DIBAWA KE RINGKASAN SEBUTHARGA</b>					



BIL	BUTIRAN KERJA	UNIT	KUANTITI SEMENTARA	KADAR HARGA (RM)	JUMLAH HARGA (RM)
1	<p><b><u>BAHAGIAN D</u></b></p> <p><b><u>JAMBATAN LO1/M48</u></b></p> <p>a. Kerja-kerja berikut hendaklah sebagaimana dinyatakan di dalam lukisan dan dinyatakan di dalam skop kerja, 'standard specification for building works 2020 (JKR 20800-0226-20)' bagi kerja berkaitan, standard specification JKR 2020 dan juga maklumat-maklumat pengilang (jika ada). Kerja-kerja yang disenaraikan dibawah ini hanyalah merupakan ringkasan kepada berbagai perkara yang perlu bagi pelaksanaan sesuatu kerja. Kontraktor dikehendaki melawat ke tapak bina bagi memahami jumlah kerja sebenar dan halangan yang ada. Harga yang dimasukkan kontraktor mestilah mengandungi segala aspek yang perlu bagi menyiapkan setiap kerja sepertimana yang dinyatakan di dalam lukisan, spesifikasi, senarai kuantiti dan skop kerja. Pegawai Inden berhak menyelaraskan pecahan harga yang dikemukakan. Kontraktor dikehendaki memelihara bangunan termasuk peralatan, binaan, kemas sedia ada yang tersebut dalam kerja-kerja ini berada dalam keadaan baik sepertimana asal.</p> <p>b. Pihak kontraktor perlulah mengemukakan katalog dan sampel bahan bagi semua aksesori sanitari yang ditentukan dan diluluskan oleh Pegawai Inden/wakilnya.</p> <p>c. Kuantiti yang dinyatakan adalah kuantiti sementara sahaja dan pembayaran kepada kontraktor adalah berdasarkan kuantiti sebenar ditapak. Selepas pengukuran semula dibuat apabila kerja siap dilakukan di tapak.</p> <p>d. Harga ditawarkan hendaklah termasuk kos kadar sewa jentera.</p> <p>e. Kontraktor perlu mengemukakan gambar bagi setiap pemasangan yang dibuat dalam permohonan bayaran kepada UTM.</p> <p>Rujukan Lukisan :</p> <p>UTM.J/SPP(UA)/05/2023/01  UTM.J/SPP(UA)/05/2023/05  UTM.J/SPP(UA)/05/2023/06  UTM.J/SPP(UA)/05/2023/07  UTM.J/SPP(UA)/05/2023/08</p> <p>Kerja-kerja meroboh, memecah, membuka dan menanggalkan lantai, susur tangan, dan lantai kayu serta membawa semua sisa binaan ke tempat yang ditentukan oleh Pegawai Inden/wakilnya serta lain-lain kerja-kerja berkaitan sebagaimana dinyatakan dalam skop kerja, lukisan dan arahan Pegawai Inden/wakilnya.</p>	Harga Pukul	-	-	
<b>JUMLAH DIBAWA KE MUKASURAT BELAKANG</b>					

Bil.	BUTIRAN KERJA	UNIT	KUANTITI SEMENTARA	KADAR HARGA (RM)	JUMLAH HARGA (RM)
<b>JUMLAH DIBAWA DARI MUKASURAT HADAPAN</b>					
2	Kerja-kerja membersihkan dan memperbaiki permukaan keluli termasuk mengecat 2 lapisan asas cat tahan karat dan 2 lapisan cat berasaskan minyak pada permukaan keluli serta lain-lain kerja-kerja berkaitan sebagaimana dinyatakan dalam skop kerja, lukisan dan arahan Pegawai Inden/wakilnya.	M2	37		
3	Kerja-kerja membekal dan memasang lantai jambatan dari jenis wood composite berukuran 140mm x 23mm tebal x 2165mm panjang termasuk tambahan struktur keluli RHS berukuran 100mm x 50mm 4.5mm tebal serta lain-lain kerja-kerja berkaitan sebagaimana dinyatakan dalam skop kerja, lukisan dan arahan Pegawai Inden/wakilnya.	M2	30		
4	Kerja-kerja membekal, merangka dan memasang struktur keluli RHS berukuran 100mm x 50mm x 1.8mm tebal serta lain-lain kerja-kerja berkaitan sebagaimana dinyatakan dalam skop kerja, lukisan dan arahan Pegawai Inden/wakilnya.				
	i. 13000mm panjang	Bil	6		
5	Kerja-kerja membekal, merangka dan memasang susur tangan dari keluli dengan rekabentuk serta lain-lain kerja-kerja berkaitan sebagaimana dinyatakan dalam skop kerja, lukisan dan arahan Pegawai Inden/wakilnya.	M	26		
<b>JUMLAH KESELURUHAN DIBAWA KE RINGKASAN SEBUTHARGA</b>					

## JADUAL KADAR HARGA HARIAN

### KERJA-KERJA BAIKPULIH KEMASAN JAMBATAN DI ARKED CENGAL, BLOK M46 & M48 UNIVERSITI TEKNOLOGI MALAYSIA, JOHOR BAHRU, JOHOR

- a. Jadual kadar harga ini akan menjadi asas untuk tujuan menilai Arahan Perubahan Kerja
- b. Pihak UTM berhak menyelaraskan mana-mana harga yang ditawarkan didalam Jadual Kadar Harga ini supaya munasabah
- c. Jika pemborong gagal mengisi Jadual Kadar Harga ini, pihak UTM berhak meletakkan kadar harga yang munasabah

#### **A. UPAH PEKERJA**

BIL	BUTIRAN KERJA	UNIT	KADAR HARGA ( RM )
1.0	Membekal tenaga pekerja kadar kerja jam tidak melebihi 9 jam sehari ( waktu pejabat )  a. Tukang Saliran b. Tukang Paip c. Tukang Konkrit d. Tukang Lepa e. Pekerja Am	  orang/hari orang/hari orang/hari orang/hari orang/hari	
2.0	Membekal tenaga pekerja untuk kerja-kerja selepas waktu pejabat dan cuti am  a. Tukang Saliran b. Tukang Paip c. Tukang Konkrit d. Tukang Lepa e. Pekerja Am	  orang/hari orang/hari orang/hari orang/hari orang/hari	

#### **Nota:**

Kontraktor hendaklah mengisi kadar harga untuk keperluan buruh

.....  
( Tandatangan & Cop Kontraktor )

.....  
( Tarikh )

**BORANG A - SURAT PENGAKUAN KEBENARAN MAKLUMAT DAN KESAHIHAN DOKUMEN YANG DIKEMUKAKAN OLEH PENYEBUT HARGA**

Nama Kontraktor : .....

Alamat : .....

.....

Kepada:

Pengarah  
Seksyen Projek Dan Penyenggaraan  
Bahagian Pengurusan Aset  
Jabatan Timbalan Naib Canselor (Pembangunan)  
UTM Johor Bahru, Johor  
*(u/p : En Afendi Bin Osman)*

Tuan,

**MAKLUMAT LATAR BELAKANG DAN KEWANGAN PENYEBUT HARGA**

1. Kami telah membaca dengan teliti semua arahan-arahan yang terkandung dalam Arahan Kepada Penyebut Harga termasuk arahan yang menghendakkan kami mengemukakan maklumat-maklumat dan dokumen-dokumen mengenai perkara diatas bersama-sama dokumen sebut harga kami semasa mengemukakan sebut harga ini untuk membolehkan UTM menilai keupayaan kami untuk melaksanakan kerja sebut harga ini semasa penilaian sebut harga.
2. Kami faham dan mengambil maklum bahawa penilaian sebut harga ini akan mengambil kira dan mementingkan keupayaan kami melaksanakan kerja sebut harga ini. Justeru itu sebut harga kami akan hanya dipertimbang untuk diperakukan kepada Jawatankuasa Sebut Harga Universiti untuk disetujuterima sekiranya kami didapati berkeupayaan untuk melaksanakan projek ini, mengikut penilaian UTM berasaskan maklumat-maklumat dan dokumen-dokumen yang kami kemukakan.
3. Kami juga mengambil maklum bahawa kami dikehendaki mengemukakan semua maklumat dan dokumen-dokumen yang diminta bersama-sama sebut harga kami sebelum sebut harga ditutup dan maklumat-maklumat atau dokumen-dokumen yang dikemukakan kemudian daripada itu tidak akan diterima untuk diambil kira dalam penilaian keupayaan kami.
4. Kami mengaku bahawa maklumat-maklumat dan data-data yang kami berikan bersama-sama ini di Borang **B, C, CA, D, DA, E** dan dokumen-dokumen yang kami sertakan bersamanya setahu kami adalah semuanya benar dan sah pada semua segi dan kami telah mengambil maklum dan sedar akan tindakan yang boleh diambil oleh UTM terhadap kami dan/atau sebut harga kami, sekiranya mana-mana maklumat, data-data dan dokumen yang kami berikan itu didapati tidak benar atau palsu.
5. Kami juga mengambil maklum dan sedar bahawa sebut harga kami akan ditolak dan tidak akan dipertimbangkan sekiranya maklumat-maklumat yang kami berikan tidak mencukupi atau sekiranya kami gagal untuk memberikan bersama-sama ini mana-mana maklumat dan/atau menyertakan mana-mana dokumen penting yang sangat diperlukan untuk membolehkan UTM menilai keupayaan kami, terutamanya dokumen-dokumen berhubung dengan kedudukan kewangan dan prestasi kerja semasa kami seperti berikut :
  - (1) Penyata Bulanan Bank
  - (2) Laporan Bank/Institusi Kewangan Mengenai Kemudahan Kredit
  - (3) Deposit Tetap (sekiranya ada)
  - (4) Laporan Prestasi Kerja Semasa

**BORANG A - SURAT PENGAKUAN KEBENARAN MAKLUMAT DAN KESAHIHAN DOKUMEN YANG DIKEMUKAKAN OLEH PENYEBUT HARGA**

6. Kami dengan ini memberi kuasa kepada mana-mana pegawai Kerajaan, Jurutera Projek, Juruaudit, Pegawai Bank dan mana-mana pihak yang berkenaan untuk memberikan maklumat-maklumat yang dianggap perlu dan diminta oleh pihak UTM untuk mengesahkan maklumat-maklumat yang kami berikan diperenggan 4 dan 5 atau untuk mendapatkan maklumat tambahan. Kami dengan ini juga memberi kebenaran kepada pihak UTM untuk merujuk apa-apa maklumat yang kami kemukakan kemana-mana pihak termasuk Lembaga Hasil Dalam Negeri. Walaubagaimanapun, kami tetap bertanggungjawab di atas maklumat-maklumat dan dokumen-dokumen yang kami berikan Bersama-sama ini.
7. Kami juga dengan ini mengakui dan mengesahkan bahawa pihak kami tidak ada membuat sebarang pakatan atau apa-apa bentuk amalan sepadu dengan mana-mana penyebut harga lain bagi mempengaruhi kemunasabahan harga sebut harga dan apa-apa tindakan yang boleh menjejaskan atau yang mempunyai kesan menghalang, menyekat atau mengganggu persaingan yang sihat bagi membolehkan sebut harga kami atau penyebut harga yang lain di pertimbangkan. Kami akur pihak UTM boleh menolak tawaran kami sekiranya pihak UTM mengesyaki sebarang pakatan harga dan pihak kami juga boleh diambil tindakan dibawah Akta Persaingan 2010 (Akta 712).
8. Kami maklum bahawa sekiranya pihak yang dihubungi tidak memberi pengesahan tempoh yang ditetapkan akan menyebabkan sebut harga kami tidak dipertimbangkan untuk disetuju terima.

Yang Benar,

\_\_\_\_\_  
( Tandatangan Penyebut Harga )

Tarikh : \_\_\_\_\_

Nama Penuh : \_\_\_\_\_

No. Kad Pengenalan : \_\_\_\_\_

Atas Sifat : \_\_\_\_\_

yang diberi kuasa dengan sepenuhnya untuk menandatangani sebut harga ini untuk dan bagi pihak :

\_\_\_\_\_  
( Meteri atau Cap Penyebut Harga )

Tarikh : \_\_\_\_\_

\_\_\_\_\_  
( Tandatangan Saksi )

Nama Penuh : \_\_\_\_\_

No. Kad Pengenalan : \_\_\_\_\_

Pekerjaan : \_\_\_\_\_

Alamat : \_\_\_\_\_

\_\_\_\_\_

\_\_\_\_\_

UNIVERSITI TEKNOLOGI MALAYSIA

**BORANG B - MAKLUMAT AM DAN LATAR BELAKANG PENYEBUT HARGA**

1. Nama : .....
2. Alamat : .....
- .....
- .....
3. No. Telefon: ..... No. Fax : .....
4. **Pendaftaran dengan (CIDB)/(MOF)**
- No. Pendaftaran: .....
- Tempoh Sahlaku : Dari ..... Hingga .....
- Gred : ..... Kategori : .....
- Pengkhususan : .....
- .....
5. Jika berdaftar Taraf Bumiputera, nyatakan :
- Tempoh Sahlaku : Dari ..... Hingga .....
6. Bagi Syarikat Sdn. Bhd. / Perkongsian nyatakan:
- i) Modal dibenarkan : RM.....
- ii) Modal dibayar : RM.....
7. Ahli-ahli Syarikat

Nama	Jawatan	Saham Modal Dipegang

(i) Ahli - ahli Lembaga Pengarah

Nama	Jawatan	Saham Modal Dipegang

(ii) Ahli- ahli Pengurusan

Nama	Jawatan	Kelulusan Akademik/ Iktisas

**BORANG C - DATA-DATA KEWANGAN (Diisi oleh Kontraktor)****A. Penyata Bulanan Akaun Bank**

Bil	Nama dan Alamat Bank (Di mana akaun dibuka)	Nombor Akaun	Maklumat Pegawai Bank untuk Dihubungi Bagi Tujuan Pengesahan	
			Nama	No. Tel Pejabat
Bank 1				
Bank 2				
Bank 3				

Sertakan salinan Penyata Bulanan Akaun Bank bagi tiga (3) bulan terakhir sebelum bulan tutup sebut harga yang disahkan oleh pegawai yang diberi kuasa oleh bank berkenaan. Salinan Penyata Bulanan Akaun Bank yang tidak disahkan oleh pegawai yang diberi kuasa oleh bank berkenaan tidak akan diambilkira.

**B. Penyata Deposit Tetap (jika berkaitan)**

Bil	Nama dan Alamat Bank (Di mana akaun dibuka)	Nombor Akaun	Maklumat Pegawai Bank untuk Dihubungi Bagi Tujuan Pengesahan	
			Nama	No. Tel Pejabat
Bank 1				
Bank 2				
Bank 3				

Sertakan salinan Penyata Deposit Tetap yang disahkan oleh pegawai yang diberi kuasa oleh bank berkenaan. Salinan Penyata Deposit Tetap yang tidak disahkan oleh pegawai yang diberi kuasa oleh bank berkenaan tidak akan diambilkira.

**NOTA UMUM**

Sekiranya terdapat lebih daripada tiga (3) bank/institusi kewangan, sertakan maklumat tersebut dalam lampiran tambahan.



**SULIT**

**BORANG CA - LAPORAN BANK / INSTITUSI KEWANGAN MENGENAI KEMUDAHAN KREDIT  
(Diisi oleh Pihak Bank/Institusi Kewangan)**

Borang ini hendaklah dilengkapkan oleh pihak Bank/Institusi Kewangan dan dikembalikan kepada Bahagian yang mengurus sebut harga. Sekiranya laporan disediakan dalam bentuk lain, kandungan laporan tersebut wajib menepati maklumat yang dikehendaki seperti dalam Borang CA. Sekiranya tidak, laporan tersebut akan ditolak.

Kepada :

Pengarah  
Seksyen Projek Dan Penyenggaraan  
Bahagian Pengurusan Aset  
Jabatan Timbalan Naib Canselor (Pembangunan)  
UTM Johor Bahru, Johor  
**(u/p : En Afendi Bin Osman)**

Nama Syarikat : \_\_\_\_\_

Projek : \_\_\_\_\_

-

Kemudahan Kredit sedia ada yang boleh digunakan untuk pelaksanaan Projek.  
(Sekiranya penyebut harga mempunyai Kemudahan Kredit dengan Bank/Institusi Kewangan)

Bentuk Kemudahan Kredit	Nama Produk Kewangan (sekiranya ada)	Baki Yang Boleh Digunakan
(i) Overdraf		RM
(ii) Overdraf Bercagar		RM
(iii) Talian Kredit		RM
	Jumlah	RM

\_\_\_\_\_  
(Tandatangan Untuk Dan Bagi Pihak Bank/Institusi Kewangan)

Nama Pegawai : \_\_\_\_\_

Cap Bank /

Jawatan : \_\_\_\_\_

Institusi Kewangan

No. Tel Pejabat : \_\_\_\_\_

Tarikh : \_\_\_\_\_

**BORANG D – SENARAI KERJA/KONTRAK SEMASA PENYEBUT HARGA**  
**(Senarai semua kerja di dalam tangan/sedang berjalan dan belum siap termasuk kontrak yang baru diawadkan+)**

Bil	Nama Kontrak/Projek+	Nilai Kontrak	Nilai Penyebut Harga* Bertanggung Jawab	Tempoh Kontrak**	Tarikh Milik Tapak	Tarikh Siap		Kemajuan Kerja+		Nama Dan Alamat Penguasa/ Jurutera Projek		Nama Alamat Majikan
						Kontrak	Sebenar	Ikut Jadual (%)	Sebenar Dicapai (%)	Nama	No. Telefon Pejabat	

UKP-SPR

- + Salinan Perakuan/Pengesahan Siap Kerja bagi setiap kerja yang disenaraikan hendaklah disertakan
- \* Hanya perlu diisi sekiranya penyebut harga melaksanakan kerja sebagai ahli syarikat gabungan
- \*\* Tempoh Kontrak hendaklah termasuk lanjutan masa yang diluluskan.



**BORANG E – REKOD PENGALAMAN KERJA PENYEBUT HARGA  
(Senarai semua kerja yang disiapkan dalam 5 tahun lepas+)**

Bil	Nama	Nilai Kontrak (RM)	Nilai Penyebut Harga* Bertanggung Jawab	Tempoh Kontrak **	Tarikh Milik Tapak	Tarikh Siap		Nama dan Alamat Penguasa/Jurutera Perunding		Nama Alamat Majikan
						Kontrak	Sebenar	Nama	No. Telefon Pejabat	

- + Salinan Surat Setuju Terima dan Salinan Perakuan Siap Kerja/Perakuan Muktamad bagi setiap kerja yang disenaraikan hendaklah disertakan.
- \* Hanya perlu diisi sekiranya penyebut harga melaksanakan kerja sebagai ahli syarikat gabungan
- \*\* Tempoh Kontrak hendaklah termasuk lanjutan masa yang diluluskan.



**UTM**  
UNIVERSITI TEKNOLOGI MALAYSIA

Jabatan Timbalan Naib Canselor  
(Pembangunan)

---

**UNIT KONTRAK DAN PEROLEHAN**

---

Ruj. UTM.  
Tarikh :

.....  
.....  
.....  
.....

(sila lengkapkan nama dan alamat syarikat)

Tuan,

**KERJA-KERJA BAIKPULIH KEMASAN JAMBATAN DI ARKED CENGAL, BLOK M46 & M48 UNIVERSITI TEKNOLOGI MALAYSIA, JOHOR BAHRU, JOHOR**

**NO. SEBUT HARGA : SH/2024-1/U-1/AW/SPP**

**- Pemberitahuan Sebut Harga Tidak Berjaya**

---

Merujuk penyertaan syarikat tuan untuk sebut harga di atas, dukacita dimaklumkan bahawa sebut harga tuan adalah tidak berjaya.

Pejabat mengucapkan terima kasih di atas penyertaan syarikat tuan dalam sebut harga tersebut dan berharap syarikat tuan akan dapat menyertai lain-lain sebut harga yang dikeluarkan oleh pejabat ini pada masa akan datang.

Sekian dimaklumkan. Terima kasih.

**“MALAYSIA MADANI”**

**“BERKHIDMAT UNTUK NEGARA”**

Saya yang menjalankan amanah,

.....  
**NORHERNANI BINTI MD NOR**

**Juruukur Bahan**

b.p.: Pengarah Seksyen Projek Dan Penyelenggaraan  
Bahagian Pengurusan Aset

Jabatan Timbalan Naib Canselor (Pembangunan)

**KERJA-KERJA BAIKPULIH KEMASAN  
JAMBATAN DI ARKED CENGAL, BLOK M46 & M48  
UNIVERSITI TEKNOLOGI MALAYSIA,  
JOHOR BAHRU, JOHOR**

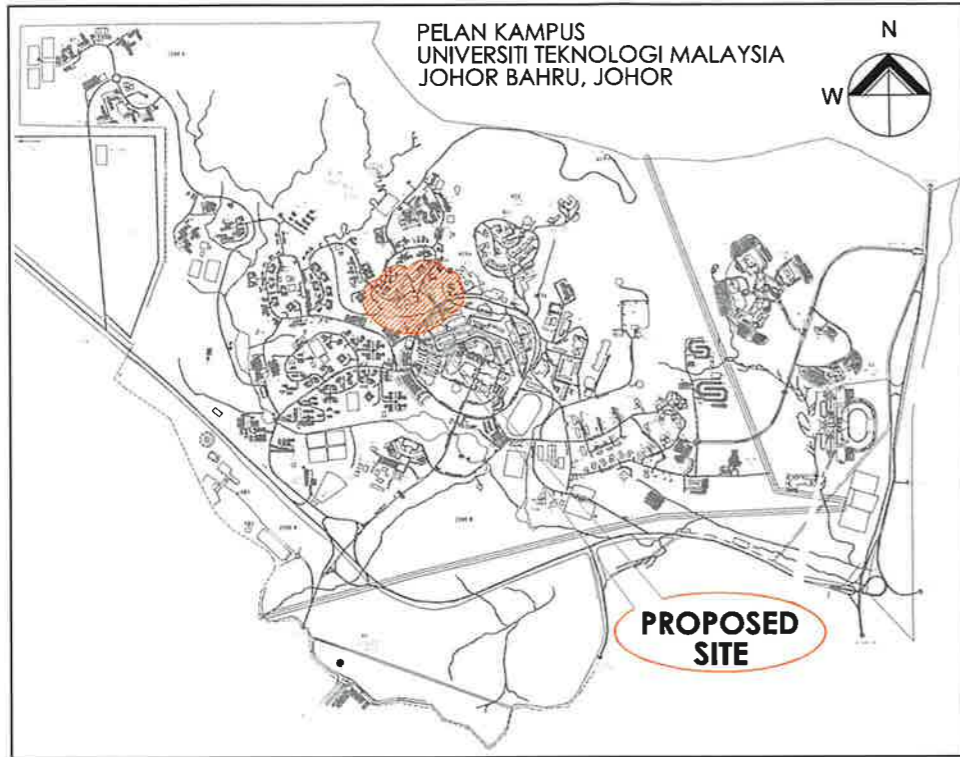

**KEY PLAN**

N.T.S

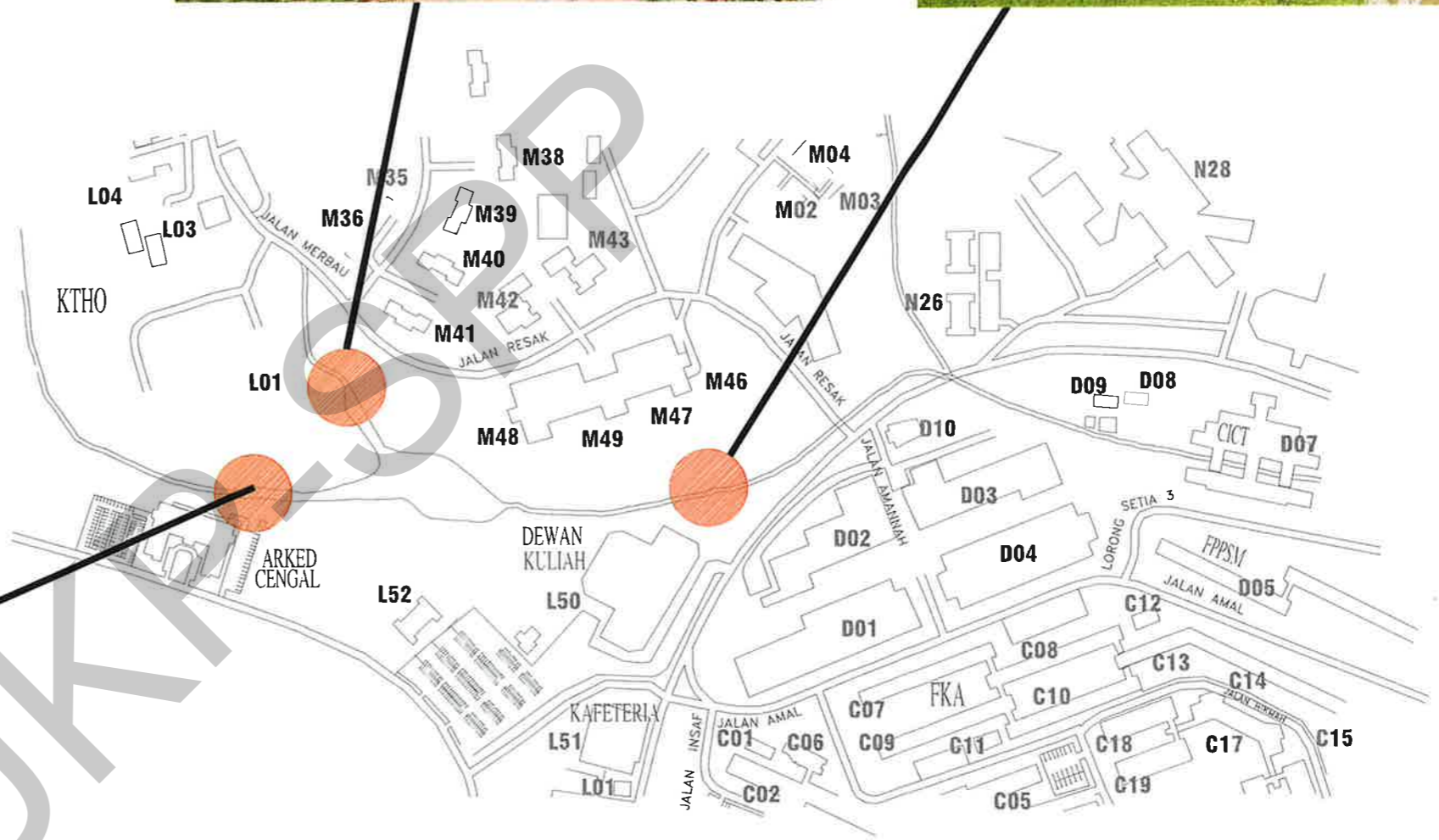

**LOCATION PLAN**

N.T.S



Jabatan Timbalan  
Naib Canselor  
(Pembangunan)

TAJUK KERJA :

**KERJA-KERJA BAIKPULIH KEMASAN  
JAMBATAN DI ARKED CENGAL, BLOK M46 & M48  
UNIVERSITI TEKNOLOGI MALAYSIA,  
JOHOR BAHRU, JOHOR**

PENGESAHAN :

MOHD ISHAMUDDIN BIN MD. KUSMIN  
KETUA UNIT AWAM

TARIKH: 28/12/2023

Sr ASLIZA BINTI BAKAR  
PENGARAH SEKSYEN PROJEK DAN PENYENGGARAAN

TARIKH: 28.12.2023

DILUKIS:

CHEROSHMNOR

DISEMAK:

JAK IZAN

SKALA:

spl. tercatat

TARIKH:

Okt. 2023

TAJUK LUKISAN :

- KEY PLAN  
- LOCATION PLAN

NO. LUKISAN: UTM. J / SPP(UA) / 05 / 2023 / 01

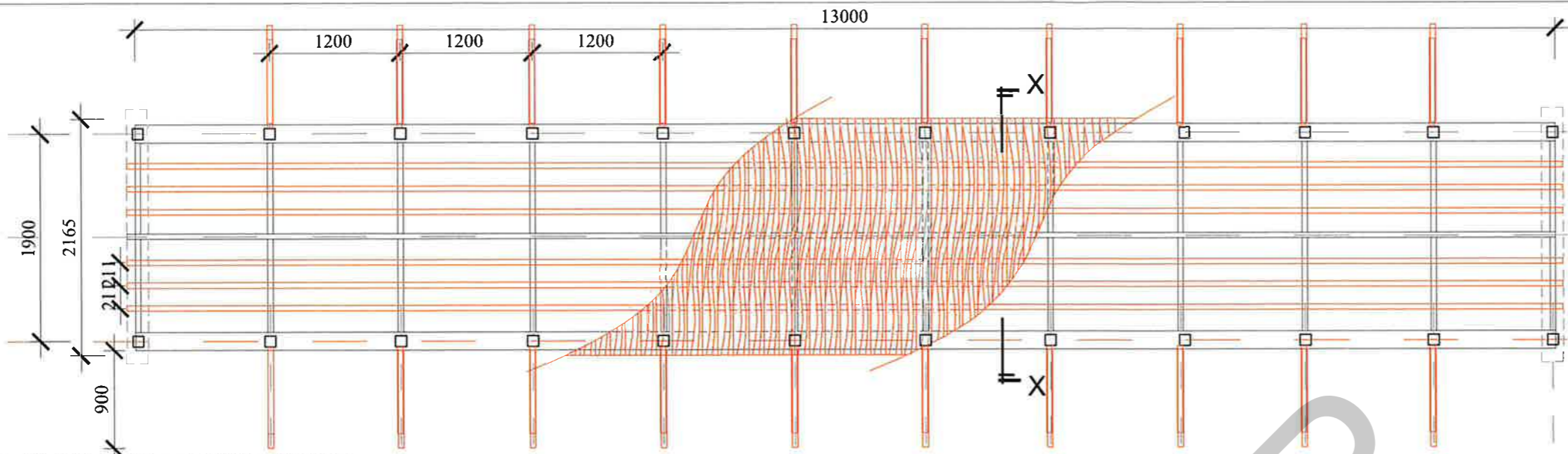

**PLAN JAMBATAN L01/M48**  
Scale = 1 : 100

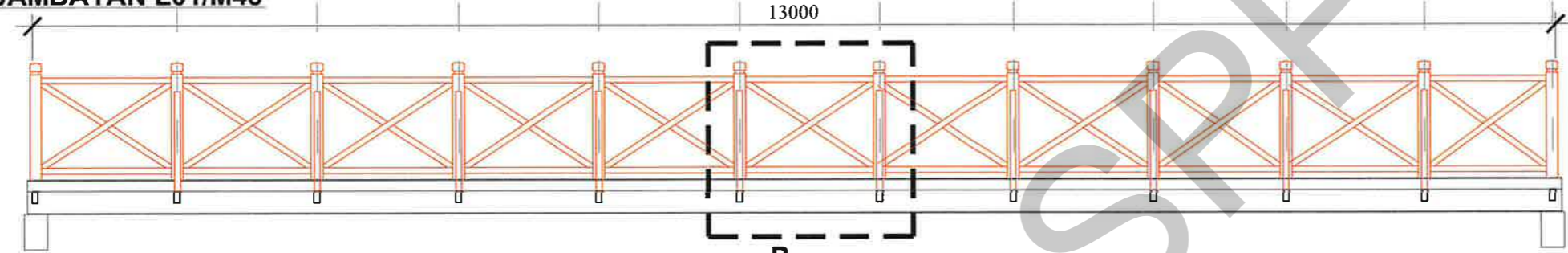

**SIDE ELEVATION**  
Scale = 1 : 100



NOTE :

- 1). All welding to be 3mm fillet weld UNO
- 2). All the dimension to be confirmed at site
- 3). All new ms work to be painted 2 layer anti-rust paint and 2 layer finishing paint

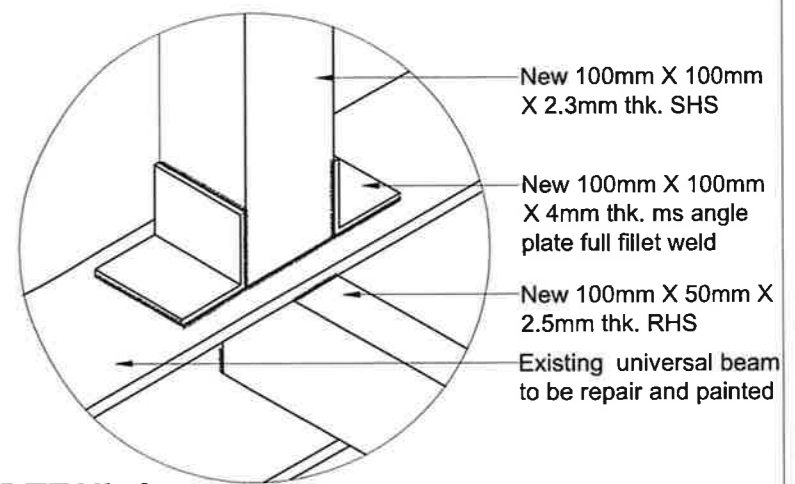

**DETAIL A**  
not to scale

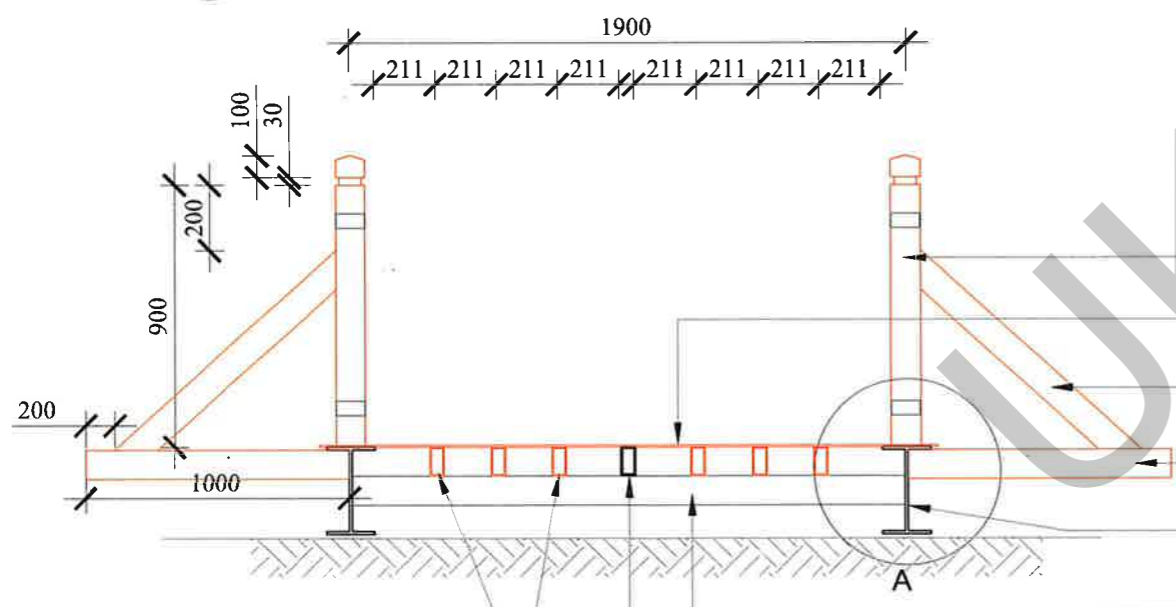

**SECTION X - X**  
Scale = 1 : 50

- New 100mm x 100mm x 1.6mm thk. column joint to be fillet weld
- New Wood Composite Floor Decking (detail D)
- New 100mm x 50mm x 1.6mm thk. steel truss joint to be fillet weld
- New 100mm x 50mm x 1.6mm thk. steel bottom chord joint to be fillet weld
- Existing 305mm x 165mm ms universal beam to be repair and painted
- Existing 50mm x 100mm rectangular hollow section (RHS) to be repair and painted
- New 100mm x 50mm x 1.8mm thk. hollow section aluminium trusses.

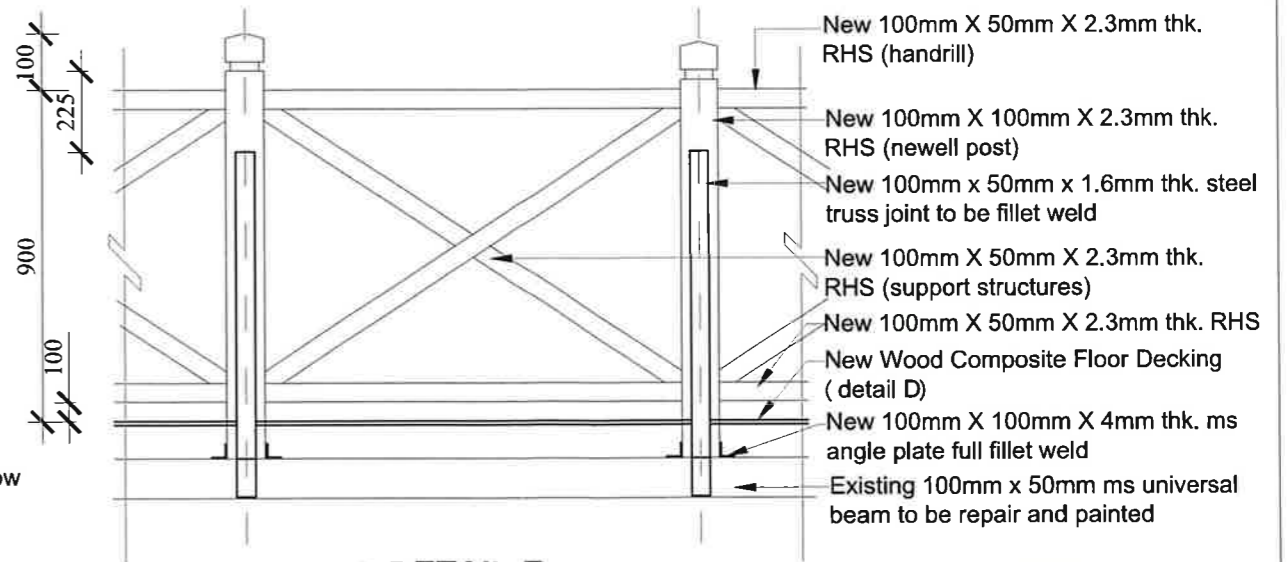

**DETAIL B**  
not to scale

■ KERJA BARU ■ KERJA ROBOH



**TAJUK KERJA :**  
**KERJA-KERJA BAIKPULIH KEMASAN JAMBATAN DI ARKED CENGAL, BLOK M46 & M48 UNIVERSITI TEKNOLOGI MALAYSIA, JOHOR BAHRU, JOHOR**

**PENGESAHAN :**

MOHD ISHAMUDDIN BIN MD. KUSMIN KETUA UNIT AWAM	Sr ASLIZA BINTI BAKAR PENGARAH SEKSYEN PROJEK DAN PENYENGGARAAN
TARIKH: 28/12/2023	TARIKH: 28. 12. 2023

**DILUKIS:** CHEROSHMNOR  
**DISEMAK:** JAK IZAN  
**SKALA:** spt. tercatat  
**TARIKH:** Okt 2023

**TAJUK LUKISAN :**  
JAMBATAN M48  
- PLAN  
- SIDE ELEVATION  
- SECTION X - X  
- DETAIL A  
- DETAIL B  
**NO. LUKISAN:** UTM. J / SPP(UA) / 05 / 2023 / 02



- NOTE :**
- 1). All welding to be 3mm fillet weld UNO
  - 2). All the dimension to be confirmed at site
  - 3). All new ms work to be painted 2 layer anti-rust paint and 2 layer finishing paint

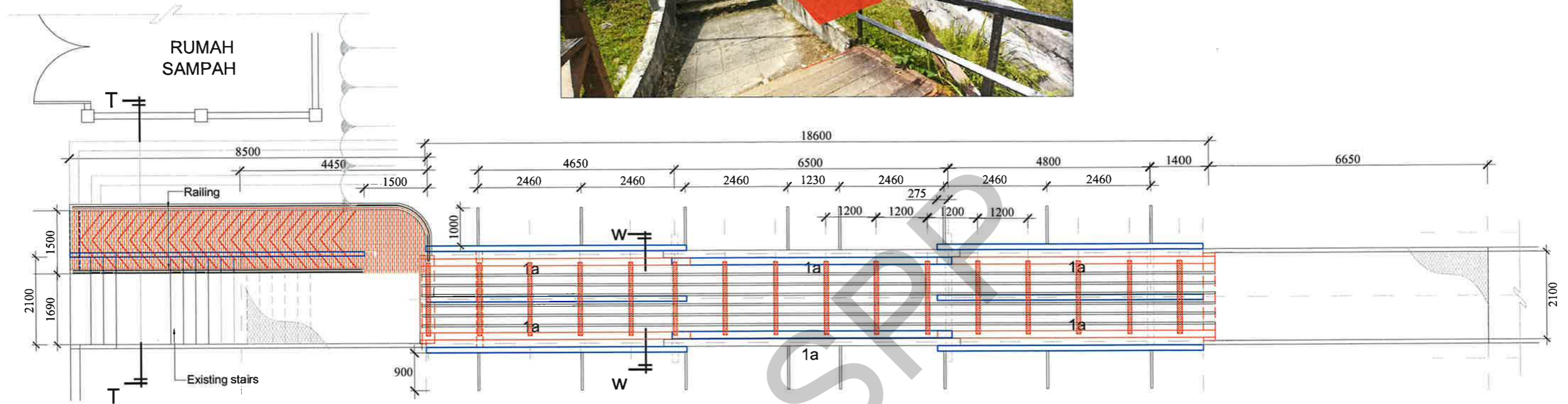

**PLAN ( structure )  
(JAMBATAN ARKED CENGAL)**

Scale = 1 : 100

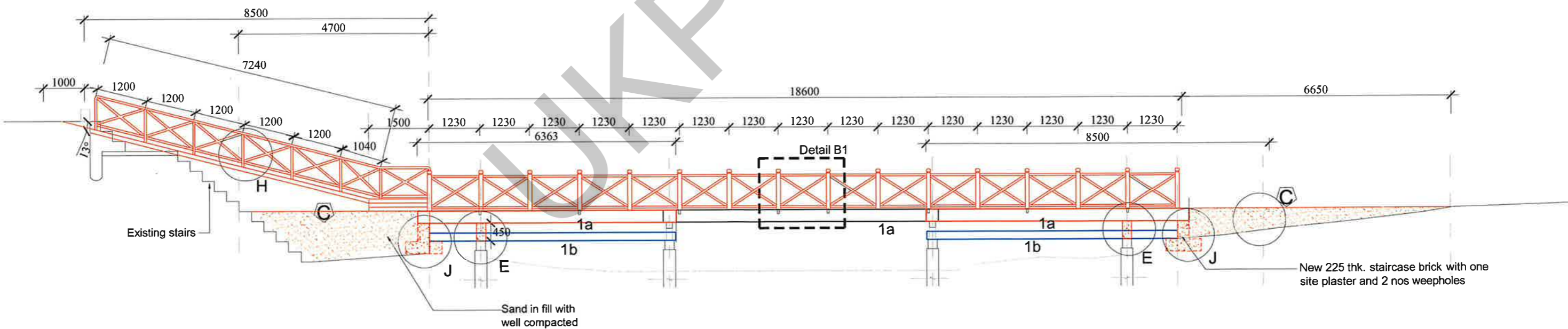

**SIDE ELEVATION**

Scale = 1 : 100

■ KERJA BARU ■ KERJA ROBOH



**TAJUK KERJA :**  
**KERJA-KERJA BAIKPULIH KEMASAN  
 JAMBATAN DI ARKED CENGAL, BLOK M46 & M48  
 UNIVERSITI TEKNOLOGI MALAYSIA,  
 JOHOR BAHRU, JOHOR**

**PENGESAHAN :**  
  
 MOHD ISHAMUDDIN BIN MD. KUSMIN  
 KETUA UNIT AWAM  
 TARIKH: 28/12/2023

Sr ASLIZA BINTI BAKAR  
 PENGARAH SEKSYEN PROJEK DAN PENYENGGARAAN  
 TARIKH: 28.12.2023

**DILUKIS:** CHEROSHMNOR  
**DISEMAK:** JAK IZAN  
**SKALA:** spt. tercatat  
**TARIKH:** Okt. 2023

**TAJUK LUKISAN :**  
**JAMBATAN ARKED CENGAL**  
 - PLAN (structure)  
 - SIDE ELEVATION  
 NO. LUKISAN: UTM. J / SPP(UA) / 05 / 2023 / 03

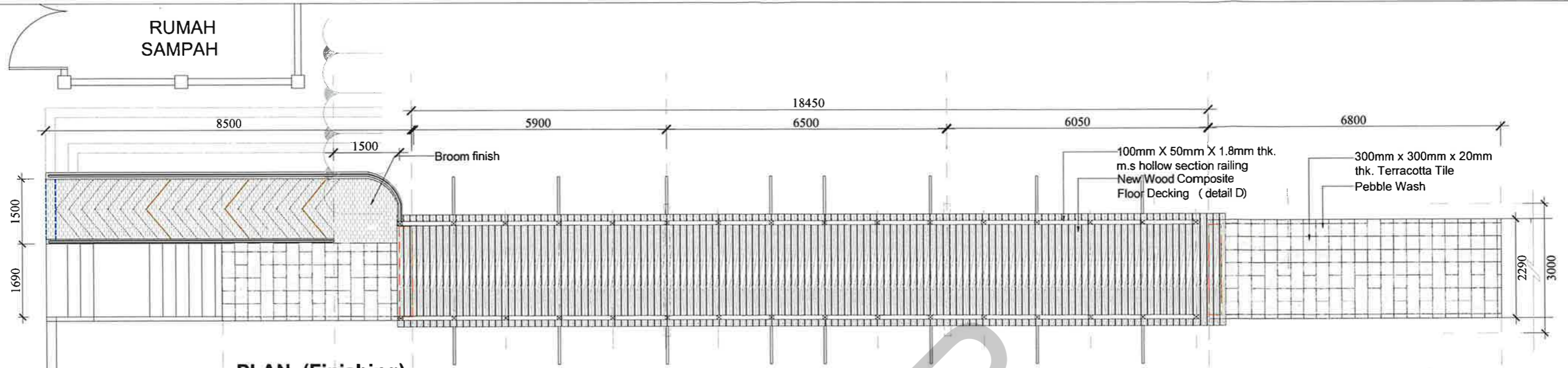

**PLAN (Finishing)  
(JAMBATAN ARKED CENGAL)**

Scale = 1 : 100

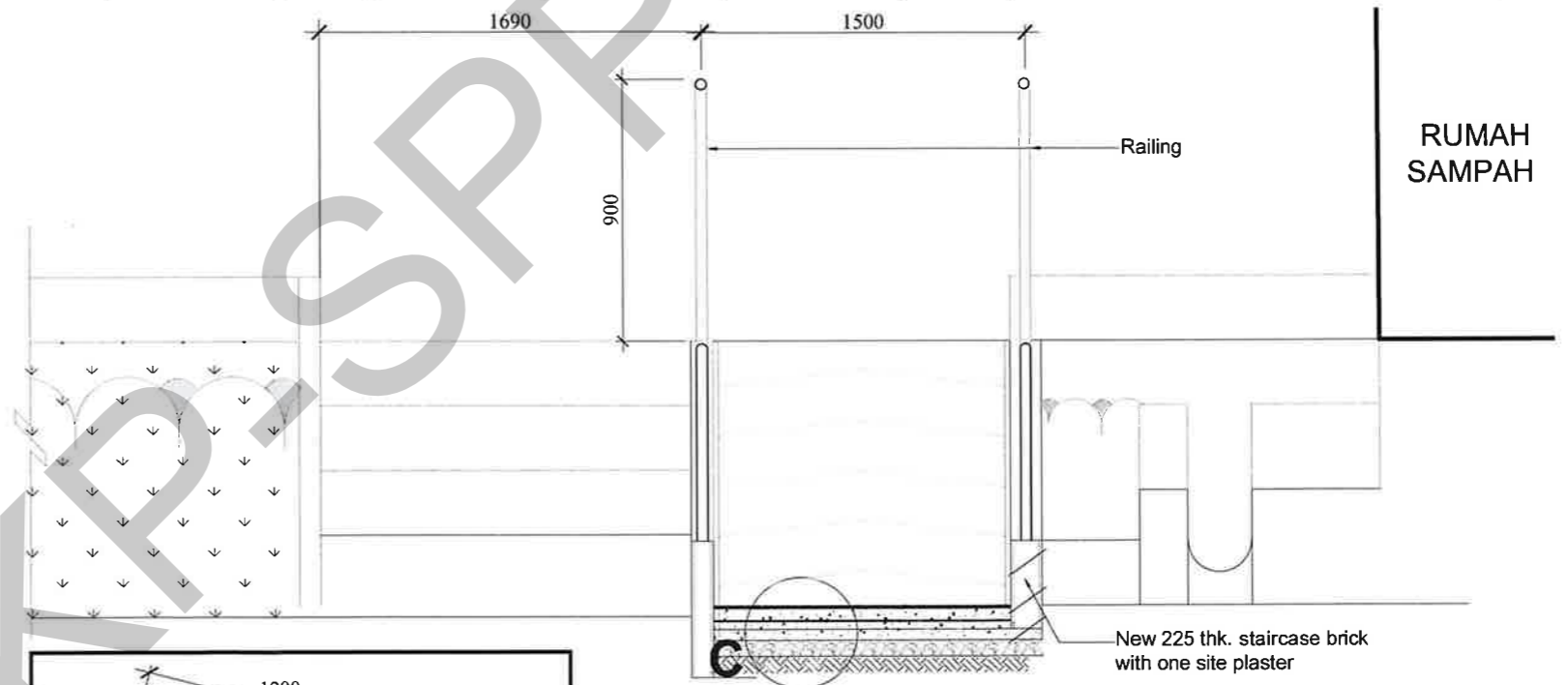

**SECTION T - T**  
not to scale

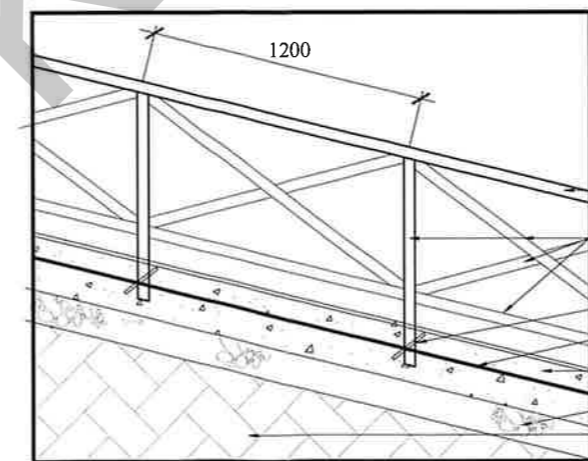

**DETAIL H**  
not to scale

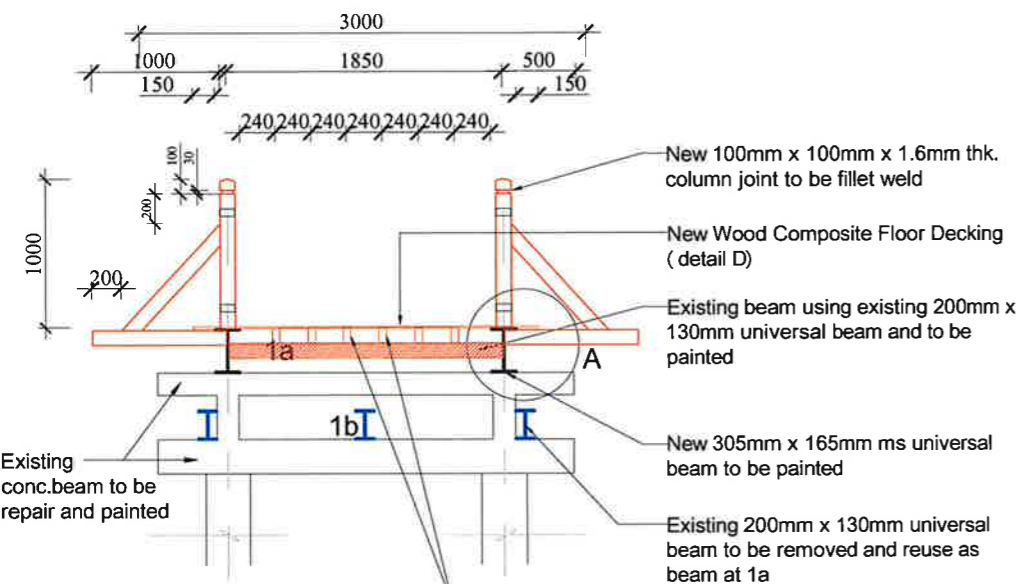

**SECTION W - W**  
Scale = 1 : 50

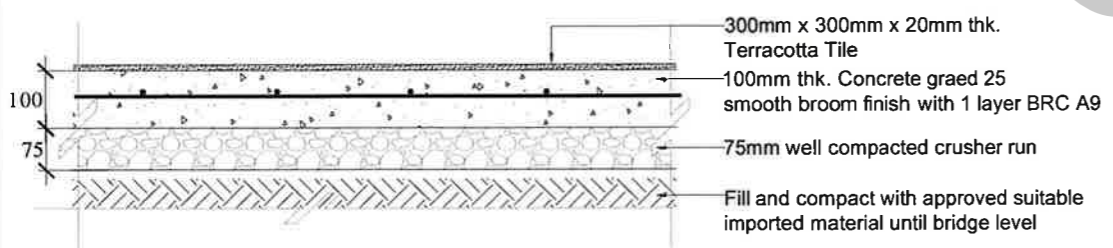

**DETAIL C**  
not to scale

■ KERJA BARU ■ KERJA ROBOH



**TAJUK KERJA :**  
**KERJA-KERJA BAIKPULIH KEMASAN  
JAMBATAN DI ARKED CENGAL, BLOK M46 & M48  
UNIVERSITI TEKNOLOGI MALAYSIA,  
JOHOR BAHRU, JOHOR**

**PENGESAHAN :**  
  
MOHD ISHAMUDDIN BIN MD. KUSMIN  
KETUA UNIT AWAM  
TARIKH: 28/12/2023

Sr ASLIZA BINTI BAKAR  
PENGARAH SEKSYEN PROJEK DAN PENYENGGARAAN  
TARIKH: 28.12.2023

**DILUKIS:** CHEROSHMNOR  
**DISEMAK:** JAK IZAN  
**SKALA:** spt. tercatat  
**TARIKH:** Okt. 2023

**TAJUK LUKISAN :**  
**JAMBATAN ARKED CENGAL**  
- PLAN (Finishing)  
- SECTION W - W  
- SECTION T - T  
- DETAIL C  
- DETAIL H  
**NO. LUKISAN:** UTM. J / SPP(UA) / 05 / 2023 / 04

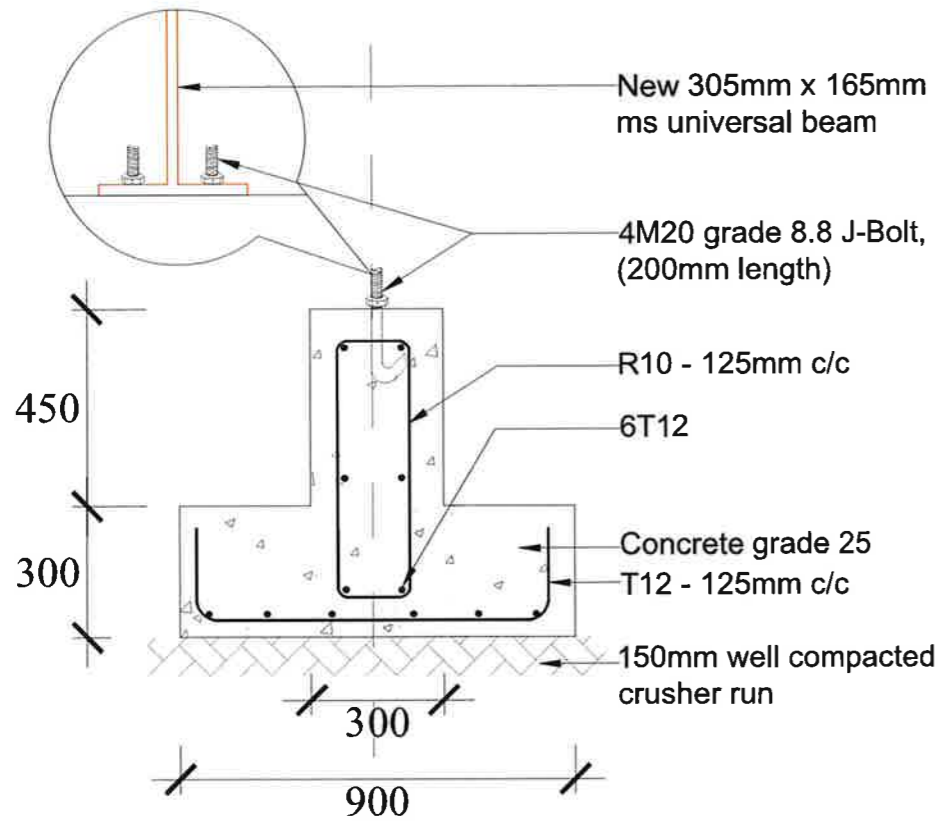

**DETAIL J**  
Scale : n.t.s

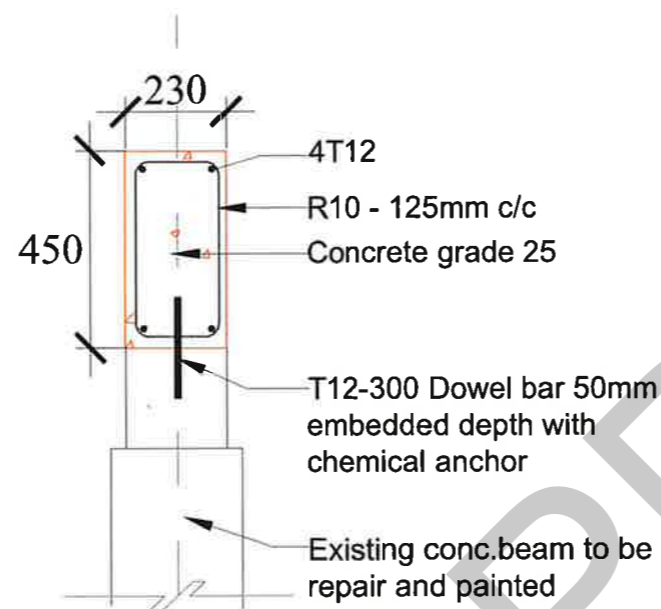

**DETAIL E**  
Scale : n.t.s

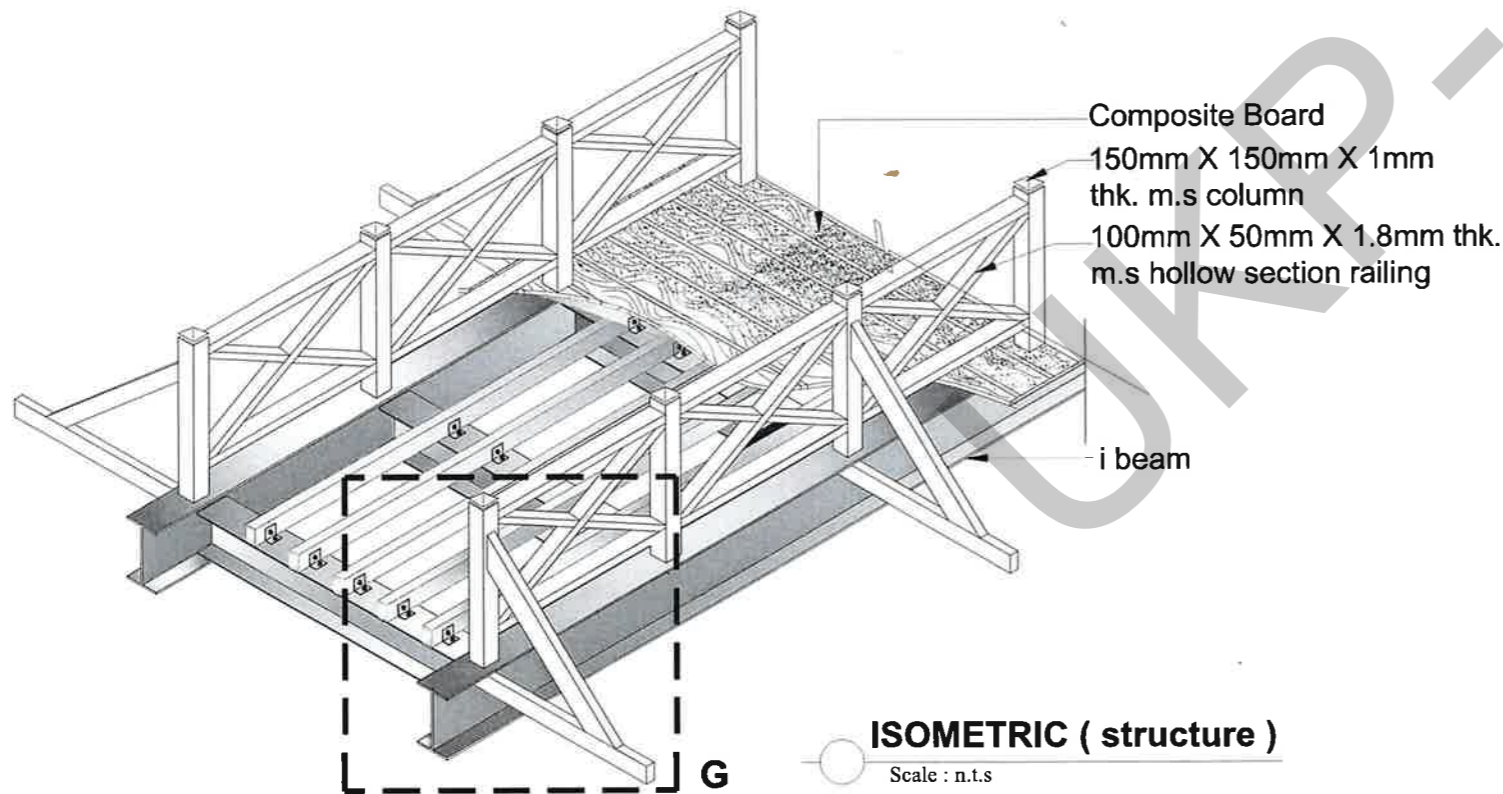

**ISOMETRIC (structure)**  
Scale : n.t.s

**UNIVERSAL BEAM (UB) SIZES**

Designation	Mass per metre	Depth of section	Width of section	Thickness		Root radius	Depth between fillets	Ratios for local buckling		Second moment of area		Radius of gyration	
				of web	of flange			Flange	Web	Axis	Axis	Axis	Axis
		D	B	t	T	r	d	B/2T	d/t	x-x	y-y	x-x	y-y
Serial size	kg/m	mm	mm	mm	mm	mm	mm			cm <sup>2</sup>	cm <sup>2</sup>	CM	CM
305 x 165 x 46	46.1	306.6	165.7	67	11.8	8.9	265.2	7.02	39.6	9899	896	1300	390

- NOTE :**
- 1). All welding to be 3mm fillet weld UNO
  - 2). All the dimension to be confirmed at site
  - 3). All new ms work to be painted 2 layer anti-rust paint and 2 layer finishing paint

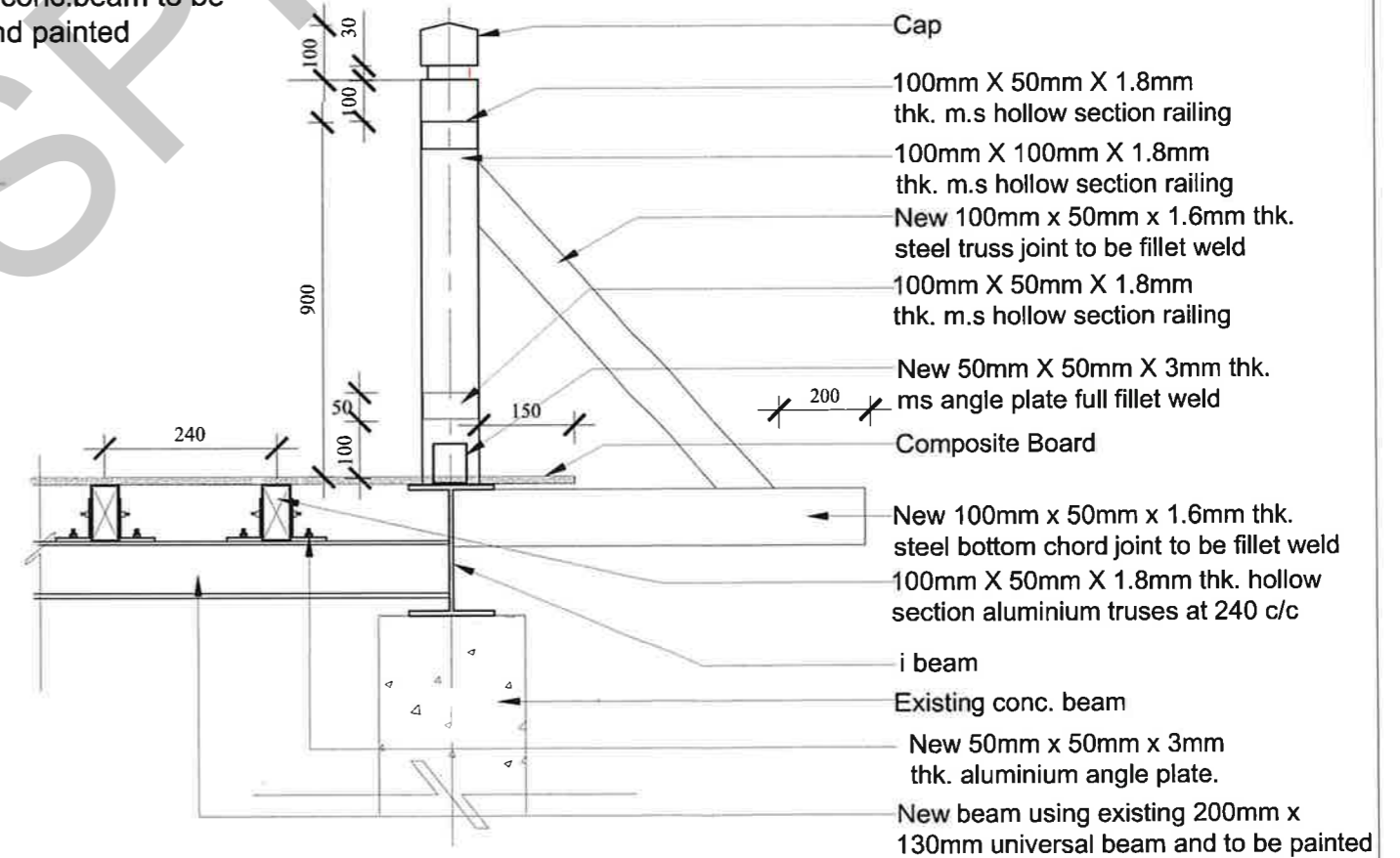

**DETAIL G**  
Scale : n.t.s



**TAJUK KERJA :**  
**KERJA-KERJA BAIKPULIH KEMASAN JAMBATAN DI ARKED CENGAL, BLOK M46 & M48 UNIVERSITI TEKNOLOGI MALAYSIA, JOHOR BAHRU, JOHOR**

*[Signature]*  
MOHD ISHAMUDDIN BIN MD. KUSMIN  
KETUA UNIT AWAM  
TARIKH: 28/12/2023

*[Signature]*  
Sr ASLIZA BINTI BAKAR  
PENGARAH SEKSYEN PROJEK DAN PENYENGGARAAN  
TARIKH: 28.12.2023

**DILUKIS:** CHEROSHMNOR  
**DISEMAK:** JAK IZAN  
**SKALA:** spt tercatat  
**TARIKH:** Okt 2023

**TAJUK LUKISAN :**  
JAMBATAN ARKED CENGAL & M46  
- TABLE UNIVERSAL BEAM  
- ISOMETRIC (structure)  
- DETAIL D  
- DETAIL E  
- DETAIL G  
NO. LUKISAN: UTM. J / SPP(UA) / 05 / 2023 / 05

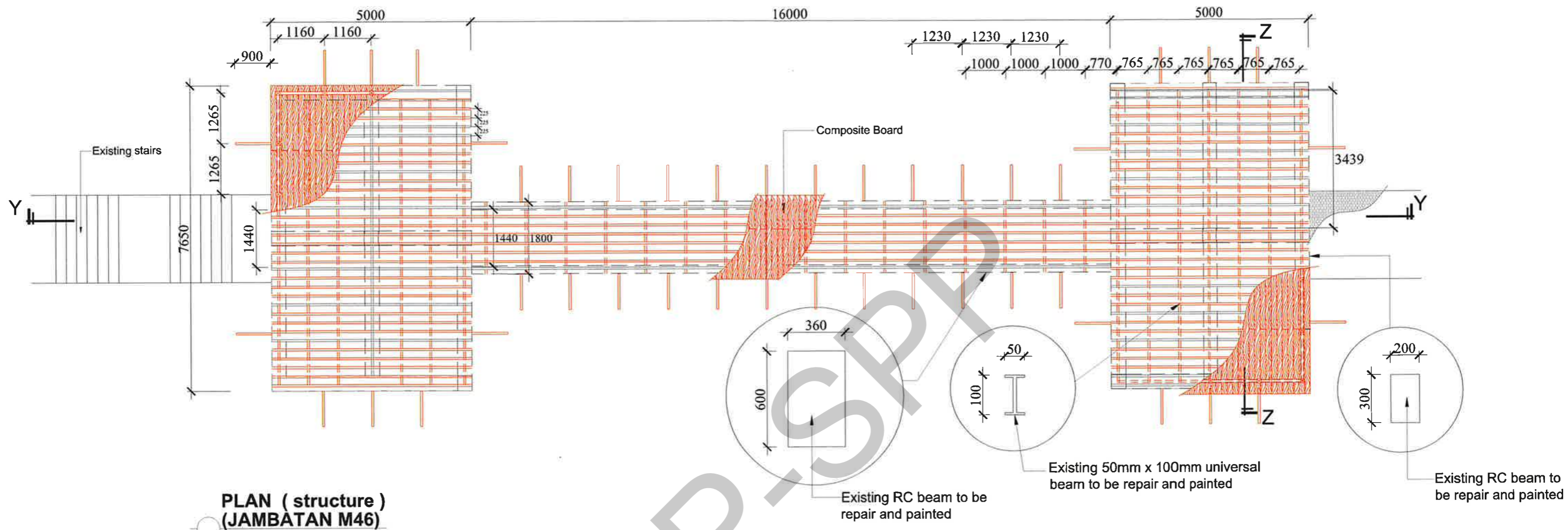

**PLAN ( structure )  
(JAMBATAN M46)**

Scale = 1 : 100

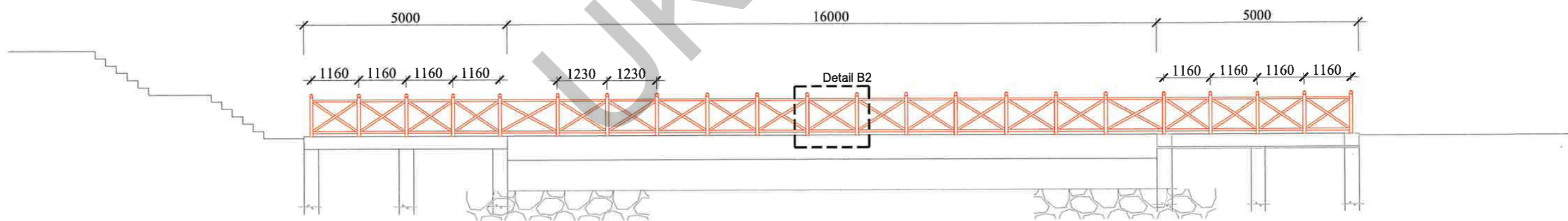

**SIDE ELEVATION**

Scale = 1 : 100

■ KERJA BARU ■ KERJA ROBOH



TAJUK KERJA :

**KERJA-KERJA BAIKPULIH KEMASAN  
JAMBATAN DI ARKED CENGAL, BLOK M46 & M48  
UNIVERSITI TEKNOLOGI MALAYSIA,  
JOHOR BAHRU, JOHOR**

PENGESAHAN :

*[Signature]*  
MOHD ISHAMUDDIN BIN MD. KUSMIN  
KETUA UNIT AWAM

TARIKH: 28/12/2023

*[Signature]*  
Sr ASLIZA BINTI BAKAR  
PENGARAH SEKSYEN PROJEK DAN PENYENGGARAAN

TARIKH: 28.12.2023

DILUKIS:

CHEROSHMNOR

DISEMAK:

JAK IZAN

SKALA:

spt. tercatat

TARIKH:

Okt. 2023

TAJUK LUKISAN :

JAMBATAN M46  
- PLAN (structure)  
- SIDE ELEVATION

NO. LUKISAN: UTM. J / SPP(UA) / 05 / 2023 / 06

**NOTE :**  
 1). All welding to be 3mm fillet weld UNO  
 2). All the dimension to be confirmed at site  
 3). All new ms work to be painted 2 layer anti-rust paint and 2 layer finishing paint

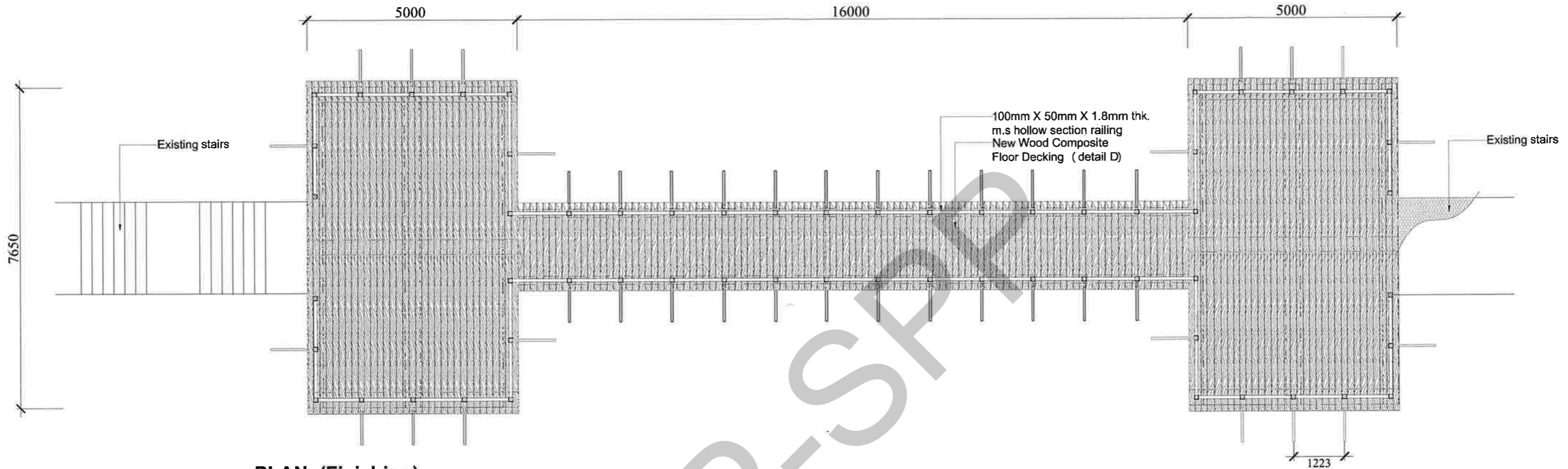

**PLAN (Finishing)  
(JAMBATAN M46)**  
 Scale = 1 : 100

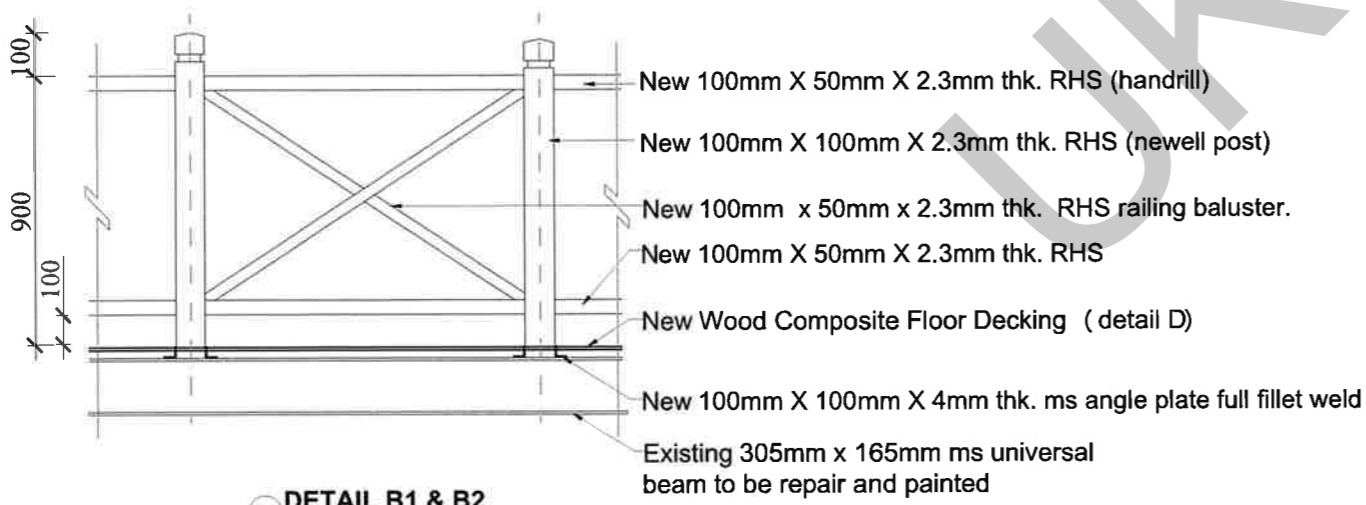

**DETAIL B1 & B2**  
 not to scale

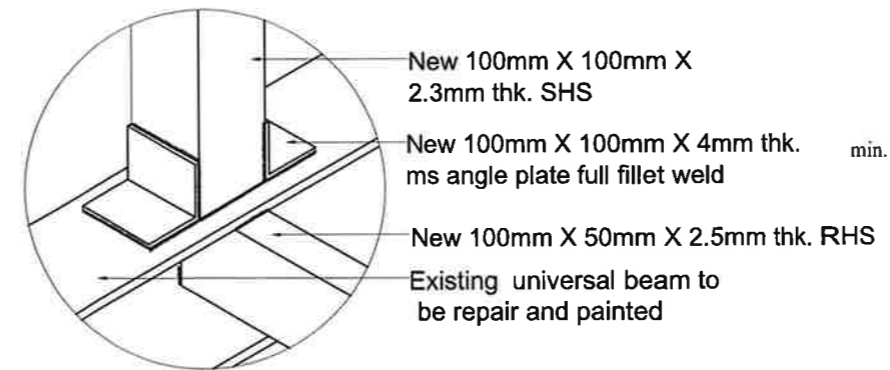

**DETAIL A**  
 not to scale

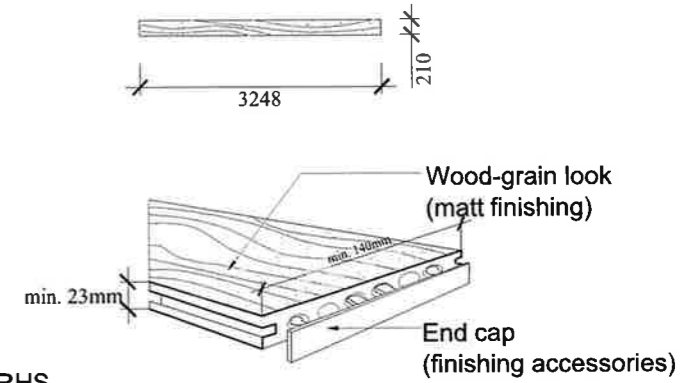

**DETAIL D WOOD COMPOSITE FLOOR DECKING**  
 not to scale

- SPECIFICATIONS:**
- min. 23mm thk. wood composite floor decking.
  - wood grain surface look.
  - min. 140mm width panel.



**TAJUK KERJA :**  
**KERJA-KERJA BAIKPULIH KEMASAN  
 JAMBATAN DI ARKED CENGAL, BLOK M46 & M48  
 UNIVERSITI TEKNOLOGI MALAYSIA,  
 JOHOR BAHRU, JOHOR**

**PENGESAHAN :**

MOHD ISHAMUDDIN BIN MD. KUSMIN  
 KETUA UNIT AWAM  
 TARIKH: 28/12/2023

Sr ASLIZA BINTI BAKAR  
 PENGARAH SEKSYEN PROJEK DAN PENYENGGARAAN  
 TARIKH: 28.12.2023

**DILUKIS:** CHEROSHMNOR  
**DISEMAK:** JAK IZAN  
**SKALA:** spt. tercatat  
**TARIKH:** Okt. 2023

**TAJUK LUKISAN :**  
 JAMBATAN M46  
 - PLAN (Finishing)  
 - DETAIL B1 & B2  
 - DETAIL A  
 - DETAIL D (Wood Composite floor decking)  
 NO. LUKISAN: UTM. J / SPP(UA) / 05 / 2023 / 07

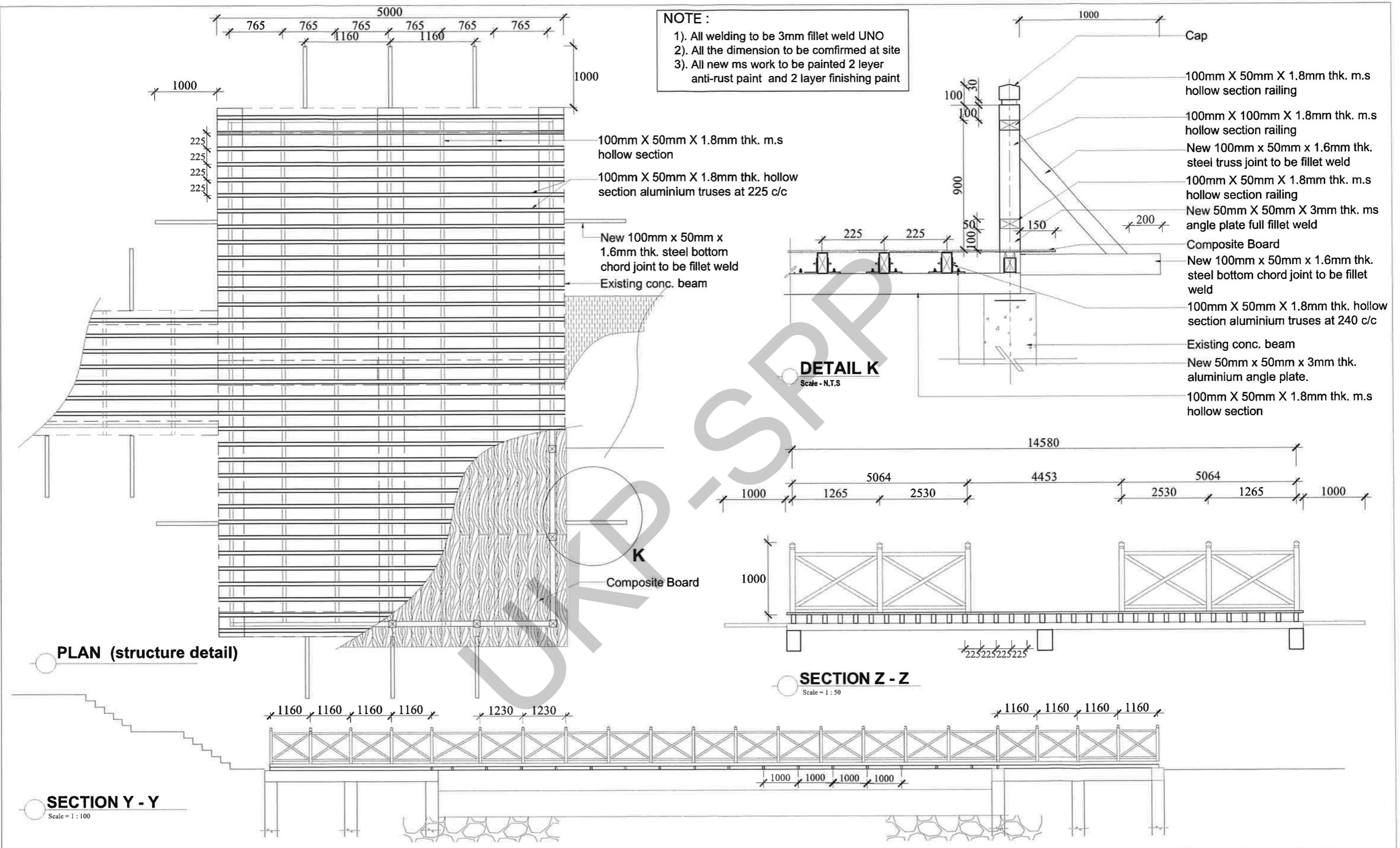

TAJUK KERJA :

**KERJA-KERJA BAIKPULIH KEMASAN  
JAMBATAN DI ARKED CENGAL, BLOK M46 & M48  
UNIVERSITI TEKNOLOGI MALAYSIA,  
JOHOR BAHRU, JOHOR**

PENGESAHAN :

*[Signature]*

MOHD ISHAMUDDIN BIN MD. KUSMIN  
KETUA UNIT AWAM

TARIKH: 20/12/2023

*[Signature]*

Sr ASLIZA BINTI BAKAR  
PENGARAH SEKSYEN PROJEK DAN PENYENGGARAAN

TARIKH: 28.12.2023

DILUKIS:

CHEROSHMNOR

DISEMAK:

JAK IZAN

SKALA:

spt. tercatat

TARIKH:

Okt. 2023

TAJUK LUKISAN :

JAMBATAN M46  
- PLAN (structure detail)  
- SIDE ELEVATION  
- SECTION Y - Y  
- SECTION Z - Z  
- DETAIL J

NO. LUKISAN: UTM. J / SPP(UA) / 05 / 2023 / 08