

DILULUSKAN UNTUK SEBUT HARGA OLEH:

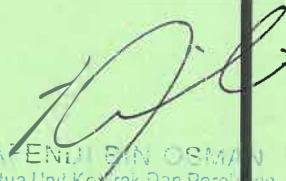

**UTM**  
UNIVERSITI TEKNOLOGI MALAYSIA

  
AZENJI BIN OSMAN  
Ketua Unit Kontrak Dan Perolehan  
Seksyen Projek Dan Penyelenggaraan  
Bahagian Pengurusan Asean  
Jabatan Timbalan Naib Canselor (Pengurusan)  
Universiti Teknologi Malaysia  
81310 Johor Bahru, Johor

## NASKAH MEJA SEBUT HARGA

SH/2023-51/U-1/AW/SPP

**KERJA-KERJA PENGGANTIAN BUMBUNG DI  
UTM-MPRC INSTITUTE FOR OIL & GAS (IFOG),  
UNIVERSITI TEKNOLOGI MALAYSIA, JOHOR  
BAHRU, JOHOR**

TARIKH TAKLIMAT DAN LAWATAN  
TAPAK :

WAJIB :

/ TIDAK WAJIB

TARIKH JUALAN : 13 NOV 2023

HINGGA : 19 NOV 2023

TARIKH TUTUP : 21 NOV 2023

PENYELARAS PROJEK : EN. MOHD. HAFEZ BIN IDRIS  
(no. tel. : 017-7783626)

PENOLONG JURUUKUR BAHAN KANAN  
BERTANGGUNGJAWAB : PN. NORHAYATI BINTI KHIDIR  
(no. tel. : 07-5530326)

### PAKEJ KERJA

SENIBINA  ELEKTRIKAL  MEKANIKAL  AWAM  LANDSKAP

**KERJA-KERJA PENGGANTIAN BUMBUNG DI UTM-MPRC INSTITUTE FOR  
OIL & GAS (IFOG), UNIVERSITI TEKNOLOGI MALAYSIA, JOHOR BAHRU,  
JOHOR**

**No. Sebut Harga : SH/2023-51/U-1/AW/SPP**

**ISI KANDUNGAN**

- 1.0 Surat Pelawaan Sebut Harga
- 2.0 Kenyataan Sebut Harga
- 3.0 Senarai Semak Sebut Harga
- 4.0 Arahan Kepada Penyebut Harga
- 5.0 Syarat- Syarat Sebut Harga
- 6.0 Tatacara Bayaran Penalti
- 7.0 Jadual Ganti Rugi
- 8.0 Syarat-Syarat Tambahan
  - 8.1 Surat Akuan Pembida
  - 8.2 Surat Akuan Pembida Berjaya
- 9.0 Panduan Kontraktor
- 10.0 Senarai Perundangan & Peraturan Keperluan Keselamatan & Kesihatan Pekerja Di Tapak Bina
- 11.0 Keperluan Umum
- 12.0 Skop Kerja
- 13.0 Borang Sebut Harga
- 14.0 Ringkasan Sebut Harga
- 15.0 Pecahan Harga
- 16.0 Jadual Kadar Harga
- 17.0 Maklumat Penyebut Harga
- 18.0 Surat Penyebut Harga Tidak Berjaya
- 19.0 Lukisan

UTM.J.17-03-04-03/10-11/313(3)

9 November, 2023

Kepada,

**Penyebut Harga**

Tuan,

SEBUT HARGA BAGI : **KERJA-KERJA PENGGANTIAN BUMBUNG DI UTM-MPRC INSTITUTE FOR OIL & GAS (IFOG), UNIVERSITI TEKNOLOGI MALAYSIA, JOHOR BAHRU, JOHOR**

Sebut harga adalah dipelawa daripada Penyebut Harga yang berdaftar dengan LPIPM/CIDB, PKK atau Kementerian Kewangan\* dan Sistem Pendaftaran Kontraktor (UTMfin) seperti berikut:-

- i) Sijil Perolehan Kerja Kerajaan (SPKK)
- ii) Perakuan Pendaftaran Kontraktor (PPK)
  - Gred : **G2**
  - Kategori : **B (Pembinaan Bangunan)**
  - Penghususan : **B04 (Kerja-Kerja Am Bangunan)**
- iii) Sijil Taraf Bumiputera (STB) *(jika berkenaan)*
- iv) Sijil Pendaftaran Kontraktor (UTMfin)
- v) Sijil Kementerian Kewangan : -

2. Borang Sebut Harga yang telah siap diisi hendaklah dimasukkan ke dalam sampul surat bermetri bertanda **SH/2023-51/U-1/AW/SPP** dan dimasukkan ke dalam peti tawaran yang terletak di **Unit Kontrak dan Perolehan, Seksyen Projek dan Penyenggaraan, Bahagian Pengurusan Aset, Jabatan Timbalan Naib Canselor (Pembangunan), Universiti Teknologi Malaysia, Johor Bahru, Johor** sebelum atau pada 21 NOV 2023 jam 12.00 tengah hari.

3. Kenyataan Sebut Harga, Senarai Semakan Sebut Harga, Arahan Kepada Penyebut Harga, Syarat-Syarat Sebut Harga, Spesifikasi Kerja, Borang Sebut Harga, Ringkasan Sebut Harga, Jadual Kadar Harga, Maklumat Penyebut Harga dan Lukisan dikembarkan bersama-sama ini.

4. Naskah Sebut Harga ini dijual dengan harga sebanyak **RM50.00/naskah** *(dalam bentuk Wang Tunai/Wang Pos/Bank Draft)*

5. Pihak UTM tidak terikat untuk menerima Sebut Harga yang terendah sekali atau mana-mana Sebut Harga lain.

Sekian, terima kasih

**"MALAYSIA MADANI"**

**"BERKHIDMAT UNTUK NEGARA "**

Saya yang menjalankan amanah,

**AFENDI BIN OSMAN**

Ketua Unit Kontrak dan Perolehan  
b.p : Pengarah Seksyen Projek dan Penyenggaraan  
Bahagian Pengurusan Aset  
Jabatan Timbalan Naib Canselor (Pembangunan)

☎ 07-553 1201

✉ afendiosman@utm.my

UNIVERSITI TEKNOLOGI MALAYSIA  
JOHOR BAHRU

## KENYATAAN SEBUT HARGA

1. Sebut Harga adalah dipelawa daripada Penyebut Harga yang berdaftar dengan LPIPM/CIDB, PKK atau Kementerian Kewangan dan Sistem Pendaftaran Kontraktor (UTMfin) seperti berikut ;-

- i) Sijil Perolehan Kerja Kerajaan (SPKK)
- ii) Perakuan Pendaftaran Kontraktor (PPK)
  - Gred : G2
  - Kategori : B (Pembinaan Bangunan)
  - Pengkhususan : B04 (Kerja-Kerja Am Bangunan)
- iii) Sijil Taraf Bumiputera (STB) (*jika berkenaan*)
- iv) Sijil Pendaftaran Kontraktor (UTMfin)

dan yang masih dibenarkan membuat tawaran buat masa ini bagi kerja-kerja berikut:

**KERJA-KERJA PENGGANTIAN BUMBUNG DI UTM-MPRC INSTITUTE FOR OIL & GAS (IFOG),  
UNIVERSITI TEKNOLOGI MALAYSIA, JOHOR BAHRU, JOHOR****SH/2023-51/U-1/AW/SPP**

2. Segala butiran dan Naskah Sebut Harga boleh didapati semasa waktu pejabat di **Unit Kontrak Dan Perolehan, Seksyen Projek dan Penyenggaraan, Bahagian Pengurusan Aset, Universiti Teknologi Malaysia, Johor Bahru, Johor** dengan mengemukakan bayaran dokumentasi sebanyak **RM50.00** di atas nama **Bendahari, UTM Johor Bahru, Johor** dalam bentuk Wang Tunai/Wang Pos/Bank Draft.

3. Naskah Sebut Harga hanya akan dikeluarkan kepada Wakil-wakil Penyebut Harga yang namanya tercatat dalam Surat Pendaftaran sahaja. Bagi Wakil-wakil Penyebut harga yang namanya tidak terdapat dalam Surat Pendaftaran hendaklah membawa bersama Surat Perwakilan Kuasa yang sah dari syarikat masing-masing. Penyebut

Harga/Wakil-wakil Penyebut Harga yang sah hendaklah membawa SURAT PENDAFTARAN ASAL yang dikeluarkan oleh LPIPM/CIDB, PUSAT KHIDMAT KONTRAKTOR atau Kementerian Kewangan dan UTMfin (yang mana berkaitan)

5. Naskah Sebut Harga boleh diperolehi pada 13 NOV 2023 hingga 19 NOV 2023 mulai jam 8.30 pagi hingga 4.00 petang di **Unit Kontrak Dan Perolehan, Seksyen Projek dan Penyenggaraan, Bahagian Pengurusan Aset, Universiti Teknologi Malaysia, Johor Bahru, Johor**. Naskah meja sebut harga juga boleh diperolehi secara atas talian menerusi pautan yang disediakan di akaun 'Facebook' rasmi Seksyen Projek dan Penyenggaraan dan lama sesawang rasmi <https://assets.utm.my>.

5. Sebut harga ini akan ditutup pada 21 NOV 2023. Naskah Sebut Harga hendaklah dimasukkan ke dalam **Peti Sebut Harga di Unit Kontrak Dan Perolehan, Seksyen Projek dan Penyenggaraan, Bahagian Pengurusan Aset, Universiti Teknologi Malaysia, Johor Bahru, Johor** tidak lewat daripada jam 12.00 tengah hari pada hari tersebut.

**SENARAI SEMAKAN SEBUT HARGA  
(BEKALAN/PERKHIDMATAN/KERJA)**

Sila tandakan ( ✓ ) Bagi Dokumen-dokumen Yang Disertakan.

<b>Bil.</b>	<b>Perkara/Dokumen</b>	<b>Untuk Ditanda Oleh Penyebut Harga</b>
1	Ringkasan Sebut harga Telah Diisi Dengan Lengkap, Cop Syarikat dan Ditandatangani Oleh Pengarah Syarikat	
2	Borang Sebut Harga Telah Diisi Dengan Lengkap, Cop Syarikat dan Ditandatangani Oleh Pengarah Syarikat	
3	Jadual Kadar Harga Telah Diisi Dengan Lengkap dan Ditandatangani Oleh Pengarah Syarikat (jika ada)	
4	Salinan Penyata Bulanan Akaun Bank bagi Tiga (3) Bulan Terakhir dan kemudahan kewangan bertulis yang disahkan oleh Institusi Kewangan (untuk sebut harga melebihi RM200,000.00 sahaja)	
5	Salinan Perakuan Pendaftaran Kontraktor (PPK) Oleh CIDB	
6	Salinan Sijil Perolehan Kerja Kerajaan (SPKK) Oleh CIDB	
7	Salinan Sijil Taraf Bumiputera (STB) Dari Pusat Khidmat Kontraktor (Kerja)	
8	Salinan Sijil Akuan Pendaftaran Dari Kementerian Kewangan (Bekalan/Perkhidmatan)	
9	Salinan Sijil Akuan Bumiputera Dari Kementerian Kewangan (Bekalan/Perkhidmatan)	
10	Salinan Sijil Akuan Pembuat Dari Kementerian Kewangan (Bekalan/Perkhidmatan)	
11	Salinan Sijil/No. Pendaftaran Kontraktor (UTMfin)	
12	Penyerahan (jika berkaitan): <ul style="list-style-type: none"> <li>• Jadual Data Teknikal</li> <li>• Katalog</li> <li>• Sampel</li> </ul>	
13	Borang Maklumat Penyebut Harga Telah Diisi Dengan Lengkap. Sila kembalikan lampiran sekiranya jadual di atas tidak mencukupi.	
14	Cadangan Penyelenggaraan / Penyelenggaraan (jika perlu)	
15	Surat Akaun Pembida	
16	Surat Perwakilan Kuasa	
17	Senarai Kakitangan Teknikal (jika berkaitan)	
18	Surat Pemberitahuan Sebut Harga Tidak Berjaya	

**PENGESAHAN OLEH PENYEBUT HARGA**

Dengan ini saya mengesahkan bahawa saya telah membaca dan memahami semua syarat-syarat dan terma yang dinyatakan di dalam dokumen sebut harga. Semua maklumat yang dikemukakan adalah benar.

\_\_\_\_\_  
Tandatangan Dan Cop Penyebut Harga

Tarikh : \_\_\_\_\_

**UNIVERSITI TEKNOLOGI MALAYSIA  
JOHOR BAHRU, JOHOR**

---

**ARAHAN KEPADA PENYEBUT HARGA**

**1. SEMAKAN AM**

Adalah menjadi tanggungjawab Penyebut Harga untuk meneliti bahawa Naskah Sebut Harga yang diterima adalah sebagaimana dalam Naskah Meja Sebut Harga. Jika terdapat apa-apa perbezaan atau percanggahan atau mana-mana muka surat yang tertinggal yang diberikan kepada Penyebut Harga dengan Naskah Meja Sebut Harga maka adalah menjadi tanggungjawab Penyebut Harga untuk memohon secara bertulis kepada UTM tidak lewat dari tiga (3) hari sebelum tarikh akhir yang ditetapkan (atau sebelum tarikh tutup bagi Sebut Harga segera) dalam Kenyataan Sebut Harga bagi penyerahan Sebut Harga supaya dibetulkan perbezaan atau percanggahan itu.

**2. CARA-CARA MELENGKAPKAN DOKUMEN SEBUT HARGA**

**2.1 Penyediaan Sebut Harga**

Semua maklumat yang diisi oleh Penyebut Harga hendaklah dengan menggunakan dakwat tidak mudah luntur. Jika terdapat sebarang kesilapan dalam mengisi maklumat, kesilapan tersebut hendaklah dibetulkan dengan cara memotong kesilapan tersebut dengan satu garisan bersih melintang dan ditandatangani ringkas oleh Penyebut Harga dan saksinya. Penggunaan getah pemadam dan cecair pemadam adalah dilarang.

Penyebut Harga adalah dikehendaki mengisi/mengemukakan segala maklumat berikut dengan sepenuhnya : -

- a) Harga, tempoh dan tandatangan Penyebut Harga dan Saksi dalam Borang Sebut Harga
- b) Harga dan tandatangan Penyebut Harga dan Saksi di Ringkasan Sebut Harga
- c) Senarai Kerja-kerja yang sedang dilaksanakan
- d) Jadual Data Teknikal
- e) Jadual Kadar Harga

**Penandatangan Penyebut Harga bagi semua maklumat di atas hendaklah oleh Pengarah Syarikat.**

**2.2 Taklimat/Lawatan Tapak**

Maklumat taklimat/lawatan tapak, tarikh dan masa adalah seperti dinyatakan di muka hadapan naskah sebut harga. Penyebut Harga dikehendaki melaporkan diri di Unit Kontrak dan Perolehan, Seksyen Projek dan Penyenggaraan, Bahagian Pengurusan Aset, Jabatan Timbalan Naib Canselor (Pembangunan).



### 2.3 Penjelasan Lanjut

Sekiranya terdapat maklumat dalam Naskah Sebut Harga yang tidak jelas atau bercanggah, Penyebut Harga boleh menghubungi Pegawai Inden atau Pegawai Bertanggungjawab sebagaimana dinyatakan di muka hadapan naskah sebut harga.

### 2.4 Penjualan Dokumen Sebut Harga

Dokumen Sebut Harga dalam bentuk CD boleh diperolehi di Unit Kontrak dan Perolehan, Seksyen Projek dan Penyenggaraan, Bahagian Pengurusan Aset, Jabatan Timbalan Naib Canselor (Pembangunan) pada hari bekerja. Dokumen sebut harga bagi kerja Awam/Bangunan/Mekanikal dijual dengan harga RM30.00 untuk penyebut harga Gred G1 dan RM50.00 untuk penyebut harga Gred G2. Dokumen Sebut harga bagi kerja Elektrikal/Bekalan/Perkhidmatan sehingga RM200,000.00 dijual dengan harga RM30.00 dan dokumen Sebut harga bagi kerja Elektrikal/Bekalan/Perkhidmatan melebihi RM200,000.00 dijual dengan harga RM50.00.

### 2.5 Penyerahan Naskah Sebut Harga

- a) Dokumen sebut harga dalam bentuk CD hendaklah dicetak terlebih dahulu dalam bentuk *hardcopy* sebelum penyebut harga dibenarkan menyertai sebut harga ini.

CD yang disediakan mengandungi 2 bahagian seperti berikut :

1. Bahagian A - Naskah Sebut Harga (Lengkap) untuk rujukan penyebut harga.

2. Bahagian B - **Dokumen Wajib Yang Perlu Dicetak dan Dikembalikan :**

- i. Senarai Semakan Sebut Harga (**dicetak menggunakan kertas merah jambu yang disertakan**)
- ii. Syarat-Syarat Tambahan (Peringatan Mengenai Rasuah
- iii. Surat Akuan Pembida (Lampiran A dan B)
- iv. Borang Sebut Harga (**dicetak menggunakan kertas kuning yang disertakan**)
- v. Ringkasan Harga
- vi. Pecahan Harga
- vii. Jadual Kadar Harga (jika ada)
- viii. Jadual Data Teknikal (jika ada)
- ix. Maklumat Penyebut Harga

- x. Maklumat Kewangan (sebut harga melebihi RM200,000.00)
- xi. Laporan Penyelia (sebut harga melebihi RM200,000.00)
- xii. Penamaan Sub-Kontraktor (jika ada)
- xiii. Surat Pemberitahuan Sebut Harga Tidak Berjaya

**Peringatan :**

**Penyebut harga yang tidak membeli CD ini secara sah dari Unit Kontrak dan Perolehan, Seksyen Projek dan Penyenggaraan, Bahagian Pengurusan Aset, Jabatan Timbalan Naib Canselor (Pembangunan) tidak layak dan terbatal untuk menyertai sebut harga ini.**

- b) Naskah Sebut Harga yang diisi dengan lengkap hendaklah dimasukkan ke dalam sampul berlakri yang dicatatkan dengan tajuk Sebut Harga dan hendaklah dimasukkan ke dalam Peti Sebut Harga pada masa dan tempat yang ditetapkan dalam Kenyataan Sebut Harga.
- b) Jika Naskah Sebut Harga tidak diserahkan dengan tangan, Penyebut Harga hendaklah menghantar dokumen tersebut dengan pos supaya tiba pada atau sebelum dan di tempat yang ditetapkan.
- c) Naskah Sebut Harga yang diserahkan selepas masa yang ditetapkan, berbangkit dari sebarang sebab, tidak akan dipertimbangkan.

**3. TEMPOH SAHLAKU SEBUT HARGA**

Sebut Harga ini sahlaku selama **90 hari** dari tarikh tutup Sebut Harga. Penyebut Harga tidak boleh menarik balik Sebut Harga sebelum tamat tempoh sahlaku Sebut Harga. Pengesyoran tindakan tatatertib akan diambil sekiranya Penyebut Harga menarik balik Sebut Harganya sebelum tamat tempoh sahlaku Sebut Harga.

**4. PINDAAN/TAMBAHAN NASKAH SEBUT HARGA**

Penyebut Harga tidak dibenarkan membuat apa-apa perubahan atau tambahan kepada Borang Sebut Harga atau mana-mana bahagian dalam Naskah Sebut Harga yang boleh dianggap mengenakan had syarat sedia ada.

**5. PERBELANJAAN PENYEDIAAN DOKUMEN SEBUT HARGA**

Semua perbelanjaan bagi penyediaan Sebut Harga ini hendaklah ditanggung oleh Penyebut Harga sendiri.



**6. SURAT MENYURAT DARI PENYEBUT HARGA YANG TIDAK BERJAYA**

UTM tidak akan melayan sebarang surat-menyurat dari Penyebut Harga mengenai sebab-sebab Sebut Harga mereka tidak berjaya.

**7. SEBUT HARGA YANG TIDAK MENGIKUT ARAHAN-ARAHAN DI ATAS**

Sebut Harga yang dibuat dengan tidak mengikut arahan-arahan di atas tidak akan dipertimbangkan.

**8. HAK UTM UNTUK MENERIMA/MENOLAK SEBUT HARGA**

UTM adalah tidak terikat untuk menerima Sebut Harga yang terendah atau mana-mana Sebut Harga atau memberi apa-apa sebab di atas penolakan sesuatu Sebut Harga. Keputusan Jawatankuasa Sebut Harga adalah muktamad.

**9. GAJI MINIMUM**

Penyebut Harga hendaklah mengambilkira keperluan mematuhi pelaksanaan Perintah Gaji Minimum (PGM 2022) selaras dengan pematuhan semasa kerajaan yang berkuatkuasa pada 1 Mei 2022.

**UNIVERSITI TEKNOLOGI MALAYSIA  
JOHOR BAHRU, JOHOR**

---

**SYARAT – SYARAT SEBUT HARGA UNTUK KERJA**

**1. PEMERIKSAAN TAPAK BINA**

Kontraktor disifatkan telah memeriksa dan meneliti tapak bina dan sekitarnya, bentuk dan jenis tapak bina, takat dan jenis kerja, bahan dan barang yang perlu bagi menyiapkan Kerja, cara-cara perhubungan dan laluan masuk ke tapak bina dan hendaklah mendapatkan sendiri segala maklumat yang perlu tentang risiko, luar jangkaan dan segala hal-keadaan yang mempengaruhi dan menjejaskan sebut harganya. Sebarang tuntutan yang timbul akibat daripada kegagalan Kontraktor mematuhi kehendak ini tidak akan dipertimbangkan.

**2. INSURANS**

2.1 Kontraktor hendaklah atas nama bersama Universiti Teknologi Malaysia dan Kontraktor mengambil Insurans Liabiliti Awam dan Insurans Kerja\* (sekiranya dinyatakan di dalam Butir-butir Ringkasan Sebut Harga) bagi tempoh pelaksanaan Kerja ini. Kontraktor hendaklah juga mengemukakan Nombor Kod Pendaftaran dengan PERKESO.

2.2 Kontraktor hendaklah mengemukakan kepada Pegawai Inden semua polisi insurans dan Nombor Kod Pendaftaran dengan PERKESO yang tersebut di atas sebelum memulakan Kerja. Bagaimana pun untuk tujuan memulakan Kerja sahaja Nota-nota Perlindungan dan resit-resit bayaran premium adalah mencukupi. Sekiranya Kontraktor gagal mengemukakan semua polisi insurans selepas tempoh sah nota-nota perlindungan, tanpa sebarang sebab yang munasabah, Pegawai Inden berhak mengambil tindakan seperti di bawah Fasal 10.1 (iv).

2.3 Tempoh sahlaku Polisi-polisi insurans hendaklah meliputi tempoh sehingga tiga (3) bulan dari tarikh tamat tempoh Liabiliti Kecacatan yang diperakukan.

**3. BON PERLAKSANAAN**

3.1 Bagi kerja yang kosnya antara RM20,000.00 hingga RM500,000.00 Kontraktor perlu menyediakan Bon Perlaksanaan sebanyak 5% dari harga Sebut Harga dan Kontraktor dibenarkan memilih cara-cara penyediaan seperti berikut:-

(i) Wang Jaminan Perlaksanaan iaitu wang yang dikumpul melalui potongan bayaran Sebut Harga.

(ii) Jaminan Bank/Insurans yang diluluskan.

Bon Perlaksanaan hendaklah ditetapkan sah dan berkuatkuasa bagi tempoh sehingga tiga (3) bulan selepas tamat Tempoh Liabiliti Kecacatan.

- 3.2 Jika Kontraktor tidak melaksanakan Kontrak atau melakukan apa-apa pelanggaran terhadap obligasinya di bawah Sebut Harga ini, Pegawai Inden bagi pihak Universiti Teknologi Malaysia boleh menggunakan dan membuat bayaran atau potongan daripada Bon Pelaksanaan tersebut atau mana-mana bahagian daripadanya mengikut terma-terma Sebut Harga ini.
- 3.3 Bon Pelaksanaan (atau apa-apa bakinya yang masih ada untuk Kredit Kontraktor) hendaklah dilepaskan atau dipulangkan kepada Kontraktor apabila siap membaiki semua kecacatan, kekecutan atau kerosakan-kerosakan lain yang mungkin kelihatan semasa Tempoh Liabiliti Kecacatan dan setelah diberi Perakuan Siap Memperbaiki Kecacatan bagi seluruh kerja.

#### **4. ARAHAN PEGAWAI INDEN**

- 4.1 Pegawai Inden boleh menurut budi bicaranya yang mutlak, dan dari semasa ke semasa, mengeluarkan pelan-pelan, butir-butir, dan/atau arahan-arahan bertulis selanjutnya (yang kesemuanya sekali kemudian dari ini disebut “arahan P.I.” berkenaan dengan :
- (i) Perubahan sebagaimana disebutkan dalam Fasal 14 Syarat-syarat ini;
  - (ii) Pemindahan dan pembaikan apa-apa jua kecacatan di bawah Fasal 15;
  - (iii) Apa-apa perkara yang perlu dan bersampingan dengan pelaksanaan dan penyiapan Kerja di bawah Sebut Harga ini;
  - (iv) Apa-apa perkara yang mengenainya P.I. diberi kuasa secara nyata oleh Sebut Harga ini untuk mengeluarkan arahan.
- 4.2 Kontraktor hendaklah, (tertakluk kepada subfasal 4.3 Syarat ini) dengan serta-merta mematuhi semua arahan yang dikeluarkan kepadanya oleh P.I. Jika dalam tempoh tujuh (7) hari setelah menerima notis bertulis daripada P.I. yang menghendaki pematuhan sesuatu arahan dan Kontraktor tidak pula mematuhi arahan itu, maka P.I. tanpa menjejaskan apa-apa hak dan remedi lain yang ada pada UTM di bawah Sebut Harga ini, boleh mengambil bekerja dan membayar orang-orang lain untuk melaksanakan apa-apa jua kerja yang perlu untuk menyempurnakan arahan itu dan semua kos yang ditanggung berhubungan dengan pengambilan kerja itu hendaklah dituntut daripada Kontraktor oleh UTM atau P.I. bagi pihak UTM sebagai suatu hutang atau pun boleh dipotong oleh UTM daripada mana-mana wang yang kena dibayar atau genap masanya dibayar kepada Kontraktor di bawah Sebut Harga ini.
- 4.3 Semua arahan yang dikeluarkan oleh P.I. hendaklah secara bertulis. Apa-apa arahan yang dikeluarkan secara lisan tidak boleh terus berkuatkuasa, tetapi hendaklah disahkan secara bertulis oleh Kontraktor kepada P.I. dalam tempoh tujuh (7) hari selepas penerimaan arahan lisan seperti tersebut di atas, dan jika tidak dibantah secara bertulis oleh P.I. kepada Kontraktor dalam tempoh tujuh (7) hari dari tarikh penerimaan pengesahan Kontraktor itu, maka arahan itu hendaklah berkuatkuasa mulai dari tamatnya tempoh tujuh (7) hari yang disebut kemudian itu.
- 4.4 Dengan syarat sentiasanya bahawa jika P.I. dalam tempoh tujuh (7) hari selepas memberi arahan secara lisan itu dengan sendiri mengesahkannya

secara bertulis, maka Kontraktor tidaklah diwajibkan memberi pengesahan seperti tersebut di atas, dan arahan tersebut hendaklah berkuatkuasa mulai dari tarikh pengesahan P.I. itu.

- 4.5 Jika pematuhan kepada arahan P.I. sebagaimana tersebut di atas melibatkan perbelanjaan atau kerugian lebih daripada yang dijangka munasabahnya oleh Kontraktor yang mana Kontraktor tidak akan dibayar ganti melalui bayaran yang dibuat di bawah mana-mana peruntukan lain dalam Sebut Harga ini, maka melainkan jika arahan itu dikeluarkan oleh sebab sesuatu langgaran terhadap Kontrak ini oleh Kontraktor, Kontraktor hendaklah dalam tempoh satu (1) bulan selepas menerima arahan itu, memberi notis secara bertulis tentang cadangannya hendak menuntut perbelanjaan atau kerugian itu kepada P.I. berserta anggaran amaun perbelanjaan dan/atau kerugian tersebut.

## **5. KEGAGALAN KONTRAKTOR MEMULAKAN KERJA**

Sekiranya Kontraktor gagal memulakan kerja selepas tujuh (7) hari dari tarikh akhir tempoh mula kerja yang dinyatakan dalam Inden, tanpa sebab-sebab yang munasabah, Inden akan dibatalkan oleh Pegawai Inden dan tindakan tatatertib akan diambil terhadap Kontraktor sebagaimana dinyatakan dalam Fasal 20.1 Syarat-syarat ini.

## **6. SUB-SEWA DAN MENYERAHHAK KERJA**

Kontraktor tidak dibenarkan mengsub-sewakan Kerja kepada Kontraktor-kontraktor lain. Kontraktor tidak boleh menyerahhak apa-apa faedah di bawah Inden ini tanpa terlebih dahulu mendapatkan persetujuan bertulis daripada Pegawai Inden.

## **7. PENOLAKAN BAHAN, BARANG DAN MUTU HASIL KERJA OLEH PEGAWAI INDEN**

- 7.1 Pegawai Inden atau Wakilnya berhak menolak bahan, barang dan mutu hasil kerja dari jenis piawaian yang tidak menepati seperti diperihalkan dalam Spesifikasi. Kontraktor hendaklah, apabila diminta oleh Pegawai Inden, memberi kepadanya baucar-baucar dan/atau perakuan ujian pengilang untuk membuktikan bahawa bahan-bahan dan barang-barang itu mematuhi Spesifikasi. Bahan, barang dan kerja-kerja yang ditolak hendaklah diganti dan sebarang kos tambahan yang terlibat hendaklah ditanggung oleh Kontraktor sendiri.
- 7.2 Kontraktor hendaklah dengan sepenuhnya atas perbelanjaan sendiri menyediakan sampel bahan dan barang-barang untuk ujian.
- 7.3 Tiada penggantian untuk peralatan, bahan dan cara kerja yang telah ditentukan di dalam Spesifikasi atau ditawarkan dan telah diterima, dibenarkan kecuali mendapat persetujuan daripada Pegawai Inden secara bertulis.

## **8. RINGKASAN SEBUT HARGA**

- 8.1 Ringkasan Sebut Harga hendaklah menjadi sebahagian daripada Borang Sebut Harga ini dan hendaklah menjadi asas Jumlah Harga Sebut Harga.
- 8.2 Harga-harga dalam Ringkasan Sebut Harga hendaklah mengambil kira semua kos termasuk kos pengangkutan, cukai, duti, bayaran dan caj-caj lain yang perlu dan berkaitan bagi penyiapan Kerja dengan sempurnanya.
- 8.3 Tiada sebarang tuntutan akan dilayan bagi pelarasan harga akibat daripada perubahan kos buruh, bahan-bahan dan semua duti dan cukai Kerajaan, sama ada dalam tempoh sah Sebut Harga atau dalam tempoh Kerja.
- 8.4 Harga-harga dalam Ringkasan Sebut Harga yang dikemukakan oleh Kontraktor hendaklah tertakluk kepada persetujuan sebelumnya daripada Pegawai Inden tentang kemunasabahannya. Persetujuan sebelumnya itu dan apa-apa pelarasan kemudiannya kepada harga-harga dalam Ringkasan Sebut Harga hendaklah dibuat sebelum Inden Kerja dikeluarkan.
- 8.5 Apa-apa pelarasan harga dalam Ringkasan Sebut Harga menurut perenggan 8.4 tersebut di atas dan apa-apa kesilapan kiraan dalam Ringkasan Sebut Harga hendaklah dilaras dan diperbetulkan sebelum Inden Kerja dikeluarkan. Jumlah amaun yang dilaraskan hendaklah sama dengan amaun jumlah harga pukal dalam Borang Sebut Harga. Amaun jumlah harga pukal dalam Borang Sebut Harga hendaklah tetap tidak berubah.
- 8.6 Sekiranya Sebut Harga berasaskan senarai kuantiti sementara, pengukuran semula hendaklah dibuat dan harga Sebut Harga diselaraskan.

## **9. PERCANGGAHAN DAN KECUKUPAN DOKUMEN SEBUT HARGA**

- 9.1 Dokumen Sebut Harga adalah dikira sebagai saling jelas-menjelas antara satu sama lain. Kontraktor hendaklah mengadakan segala yang perlu untuk melaksanakan kerja dengan sewajarnya sehinggalah siap mengikut tujuan dan maksud sebenar. Dokumen Sebut Harga pada keseluruhannya sama ada atau tidak tujuan dan maksud itu ada ditunjuk atau diperihalkan secara khusus, dengan syarat bahawa tujuan dan maksud itu hendaklah difahamkan dengan munasabahannya dari Dokumen Sebut Harga itu.
- 9.2 Jika Kontraktor mendapati apa-apa percanggahan dalam Dokumen Sebut Harga dia hendaklah merujuk kepada Pegawai Inden untuk mendapatkan keputusan.

## **10. KEGAGALAN KONTRAKTOR MENYIAPKAN KERJA DAN PENAMATAN PERLANTIKAN KONTRAKTOR**

- 10.1 Pegawai Inden berhak membatalkan Inden sekiranya Kontraktor berada dalam keadaan berikut dan setelah menerima surat amaran daripada Pegawai Inden:
  - (i) Sekiranya Kontraktor masih gagal menyiapkan Kerja dalam tempoh masa yang telah ditetapkan;

- (ii) Kemajuan Kerja terlalu lembab tanpa apa-apa sebab yang munasabah;
  - (iii) Penggantungan pelaksanaan seluruh atau sebahagian Kerja, tanpa apa-apa sebab yang munasabah;
  - (iv) Tidak mematuhi arahan Pegawai Inden tanpa apa-apa alasan yang munasabah; dan
  - (v) Apabila Kontraktor diisytiharkan bankrap oleh pihak yang sah.
- 10.2 Sekiranya Kontraktor masih gagal menyiapkan kerja dalam tempoh masa yang telah ditetapkan, maka Pegawai Inden boleh memberi kepadanya suatu notis yang dihantar dengan pos berdaftar atau dengan serah hantaran yang direkodkan menyatakan kemungkiran itu, dan jika Kontraktor sama ada meneruskan kemungkiran itu selama tujuh (7) hari selepas penerimaan notis itu atau pada bila-bila masa selepas itu mengulangi kemungkiran itu (sama ada pernah diulangi dahulunya atau tidak), maka Pegawai Inden boleh dengan demikian melalui suatu notis yang dihantar dengan pos berdaftar atau dengan serah-hantar yang direkodkan menamatkan pengambilan kerja Kontraktor dibawah Sebut Harga ini.

## 11. BAYARAN KEMAJUAN

Pegawai Inden dibenarkan membuat bayaran interim sehingga kerja-kerja siap dilaksanakan.

## 12. KELAMBATAN DAN LANJUTAN MASA

12.1 Apabila didapati dengan munasabahnya jelas bahawa kemajuan kerja telah terlambat, Kontraktor hendaklah dengan serta-merta memberi notis bertulis menyatakan sebab-sebab kelambatan kepada Pegawai Inden dan jika pada pendapat Pegawai Inden penyiapan kerja itu mungkin dilambatkan atau telah terlambat melebihi tarikh siap yang dinyatakan dalam Inden atau melebihi mana-mana tarikh siap lanjutan yang telah ditetapkan dahulunya di bawah Syarat ini :-

- (a) Oleh kerana *force majeure*, atau
- (b) Oleh sebab apa-apa keburukan cuaca yang luar biasa, atau
- (c) Oleh sebab arahan-arahan yang diberi oleh Pegawai Inden, berbangkit dari pertikaian dengan tuan-tuan punya berjiran dengan syarat ianya tidak disebabkan oleh apa-apa perbuatan kecuaiian atau kemungkiran di pihak Kontraktor.
- (d) Oleh sebab kerugian atau kerosakan yang disebabkan oleh mana-mana satu atau lebih dari perkara luar jangka, atau
- (e) Oleh sebab arahan-arahan Pegawai Inden, atau
- (f) Oleh sebab Kontraktor telah tidak menerima maklumat yang lengkap dalam masa yang wajar daripada Pegawai Inden, atau

- (g) Oleh sebab kelambatan memberi milik tapak, atau
  - (h) Oleh sebab apa-apa tindakan yang berpunca dari penyatuan pekerja-pekerja setempat, mogok atau tutup-pintu yang melibatkan mana-mana tred yang digunakhidmat atas kerja, dengan syarat ianya bukan disebabkan oleh apa-apa perbuatan, kecuaiian atau kemungkinan yang tidak berpatutan di pihak Kontraktor, atau
  - (i) Oleh sebab kelambatan di pihak artisan, tukang-tukang atau orang-orang lain yang ditugaskan oleh Universiti Teknologi Malaysia bagi melaksanakan kerja yang tidak menjadi sebahagian dari Sebut Harga ini, atau
  - (j) Oleh sebab Kontraktor tidak berupaya kerana sebab-sebab yang tidak dapat dikawal olehnya dan yang tidak dapat diramalkan olehnya dengan munasabahnya pada tarikh penutupan Sebut Harga bagi Sebut Harga ini untuk mendapatkan apa-apa barang dan/atau bahan yang diperlukan untuk menjalankan kerja dengan sewajarnya.
- 12.2 Maka Pegawai Inden hendaklah, sebaik sahaja memberi satu tempoh lanjutan masa yang munasabah dan Kontraktor hendaklah sentiasa berusaha sedaya-upaya menyiapkan kerja dengan memuaskan hati Pegawai Inden Perakuan yang dikeluarkan oleh Pegawai Inden di bawah Syarat ini hendaklah disebut “Perakuan Kelambatan dan Lanjutan Masa”.

### 13. GANTIRUGI KERANA TAK SIAP

- 13.1 Sekiranya Kontraktor gagal menyiapkan kerja pada tarikh siap dalam tempoh masa yang telah ditetapkan atau tempoh lanjutan masa yang diberikan, denda sebagai gantirugi kerana tidak siap kerja akan dikenakan sebagaimana di bawah :

<u>HARGA SEBUT HARGA</u>	<u>KADAR GANTIRUGI/HARI</u>
(a) Sehingga RM50,000.00	RM20.00
(b) Melebihi RM50,000.00 sehingga RM100,000.00	RM30.00
(c) Melebihi RM100,000.00 sehingga RM200,000.00	RM50.00
(d) Melebihi RM200,000.00 sehingga RM500,000.00	RM80.00

Perakuan yang dikeluarkan oleh Pegawai Inden di bawah Syarat ini hendaklah disebut “Perakuan Kerja Sebut Harga Tidak Siap”.

- 13.2 Gantirugi akan dikenakan sehingga semua kerja disiapkan atau Sijil Perakuan Siap Kerja dikeluarkan. Pegawai Inden atau wakilnya berhak memotong denda gantirugi ini dari apa-apa wang yang akan dibayar kepada Kontraktor.

### 14. KERJA PERUBAHAN

- 14.1 Pegawai Inden boleh menurut budi bicaranya mengeluarkan arahan-arahan yang berkehendakkan sesuatu perubahan kerja dengan secara bertulis. Tiada apa-apa perubahan yang dikeluarkan oleh Pegawai Inden atau yang disahkan kemudian oleh Pegawai Inden boleh membatalkan Sebut Harga ini.



- 14.2 Semua kerja perubahan dan/atau tambahan yang diluluskan oleh Pegawai Inden akan diukur atau dinilai dengan menggunakan kadar harga yang ada dalam Senarai Kuantiti/Ringkasan Sebut Harga. Jika tidak terdapat sebarang kadar harga yang bersesuaian, kadar harga yang dipersetujui oleh Pegawai Inden dan Kontraktor hendaklah digunakan.

## **15. TEMPOH TANGGUNGAN KECACATAN (DLP)**

- 15.1 Kontraktor disyaratkan supaya bertanggungjawab untuk memperbaiki segala kerosakan dalam tempoh masa kecacatan yang disebabkan mutu bahan binaan atau kecuaiian semasa kerja-kerja pembinaan dijalankan. Tempoh Tanggungan Kecacatan bagi Sebut Harga adalah seperti di bawah bermula dari tarikh kerja diperakukan siap :

- (a) Bagi kerja-kerja mekanikal dan elektrikl - dua belas (12) bulan.
- (b) Bagi kerja-kerja selain kerja-kerja mekanikal dan elektrikl yang kosnya antara RM20,001.00 hingga RM100,000.00 - enam (6) bulan.
- (c) Bagi kerja-kerja selain kerja-kerja mekanikal dan elektrikl yang kosnya melebihi RM100,000.00 - dua belas (12) bulan.

- 15.2 Kontraktor dipertanggungjawabkan untuk membaiki kecacatan, ketidaksempurnaan, kekecutan atau apa-apa jua kerosakan lain yang mungkin kelihatan dan yang disebabkan oleh bahan atau barang atau mutu hasil kerja yang tidak menepati Sebut Harga ini apabila diarahkan oleh Pegawai Inden dan dalam masa yang berpatutan. Kontraktor hendaklah membaiki kecacatan, ketidaksempurnaan, kekecutan atau apa-apa jua kerosakan lain atas kos Kontraktor sendiri.

- 15.3 Sekiranya Kontraktor gagal membaiki kecacatan, ketidaksempurnaan, kekecutan atau apa-apa jua kerosakan lain seperti yang diarahkan, Pegawai Inden berhak memotong kos membaiki dari baki wang yang akan dibayar kepada kontraktor, atau jika baki itu tiada atau tidak mencukupi, mengeluarkan surat pengesyoran kepada Pusat Khidmat Kontraktor untuk menggantungkan pendaftaran Kontraktor dan menghantar salinan-salinan surat tersebut kepada Lembaga Pembangunan Industri Pembinaan.

## **16. PERATURAN MEMBAYAR SELEPAS SIAP**

Bayaran sepenuhnya hanya akan dibayar setelah kontraktor menyiapkan kerja dengan sempurna dan Perakuan Siap Kerja dikeluarkan.

## **17. PERAKUAN SIAP KERJA**

Pegawai Inden hendaklah mengeluarkan Perakuan Siap Kerja bagi Sebut Harga yang melebihi RM20,000.00 sebaik sahaja kerja disiapkan dengan sempurna dan memuaskan. Tarikh siap kerja ini bermulanya Tempoh Tanggungan Kecacatan.

## 18. PERAKUAN SIAP MEMPERBAIKI KECACATAN

Pegawai Inden hendaklah mengeluarkan Perakuan Siap Membaiki Kecacatan bagi sebut harga yang melebihi RM20,000.00 sebaik sahaja kontraktor telah membaiki kecacatan, ketidaksempurnaan, kekecutan atau apa-apa jua kerosakan lain.

## 19. PEMATUHAN KEPADA UNDANG-UNDANG OLEH KONTRAKTOR

Kontraktor hendaklah mematuhi segala kehendak Undang-undang Kecil dan Undang-undang Berkanun dalam Malaysia semasa pelaksanaan Kerja. Kontraktor tidak berhak menuntut sebarang kos dan bayaran tambahan kerana pematuhannya dengan syarat-syarat ini.

## 20. TINDAKAN TATATERTIB

20.1 Tindakan tatatertib akan diambil sekiranya :-

Bil.	Jenis Kesalahan	Tindakan UTM
1.	Pemalsuan atau pindaan maklumat/dokumen bagi tujuan menyertai Sebut Harga atau mendapat kontrak	Digantung selama dua (2) tahun untuk sebarang penyertaan Sebut Harga di UTM
2.	Menarik diri sebelum keputusan Sebut Harga	Digantung selama satu (1) tahun untuk sebarang penyertaan Sebut Harga di UTM
3.	Menarik diri setelah kontrak ditawarkan	Digantung selama dua (2) tahun untuk sebarang penyertaan Sebut Harga di UTM
4.	Lain-lain kesalahan yang berkaitan dengan syarat-syarat Kontrak dan syarat-syarat Sebut Harga	Surat amaran
5.	Kegagalan memulakan kerja tanpa alasan yang munasabah selepas tujuh (7) hari dari tarikh mula kerja yang dinyatakan dalam Inden	Ditamatkan kontrak
6.	Ditamatkan Kontrak	Digantung selama dua (2) tahun untuk sebarang penyertaan Sebut Harga di UTM

## 21. PERATURAN KESELAMATAN DAN KESIHATAN PEKERJAAN

21.1 Kontraktor adalah dikehendaki menyediakan dan melaksanakan langkah-langkah keselamatan/kesihatan (health and safety) ditapak bina yang perlu dan mencukupi mengikut keperluan Akta 514 Keselamatan dan Kesihatan Pekerjaan dan Peraturan (1994) dan Akta 139 Kilang dan Jentera dan

Peraturan (1967) dan langkah-langkah lain yang perlu sebagaimana Arahan Pegawai Inden seperti berikut :

- (a) Peralatan perlindungan diri yang lengkap dan sesuai dengan kerja yang hendak dilaksanakan
  - (b) Pita keselamatan dan papan tanda keselamatan untuk mengasingkan kawasan kerja dengan kawasan laluan
  - (c) Mempunyai lesen kompeten pengendalian jentera atau peralatan dan sijil perakuan mesin
- 21.2 Kontraktor dikehendaki melantik Penyelia Keselamatan di tapakbina yang kompeten sekurang-kurangnya mempunyai pengalaman kerja minimum dua (2) tahun dan hendaklah berada di tapakbina tidak kurang dari lima belas (15) jam seminggu bagi kerja seperti berikut :
- (a) Nilai Sebut Harga melebihi RM100,000.00 atau
  - (b) Tempoh siap kerja melebihi enam (6) minggu atau
  - (c) Dalam hal-hal lain, pengecualian keperluan Penyelia Keselamatan adalah tertakluk kepada kelulusan Pegawai Inden.

## **22. PERATURAN PERLAKSANAAN KERJA**

- 22.1 Kerja-kerja yang dilaksanakan hendaklah mematuhi Spesifikasi, pelan-pelan, butir-butir kerja dalam Ringkasan Sebut Harga dan Syarat-syarat yang dinyatakan dalam Dokumen Sebut Harga ini dan arahan Pegawai Inden atau Wakilnya.
- 22.2 Kerja-kerja elektrik yang dilaksanakan disamping mematuhi kehendak di perenggan 21 di atas, hendaklah juga mematuhi semua peraturan dan pekeliling, undang-undang dan undang-undang kecil berkaitan yang diluluskan oleh:
- (i) Suruhanjaya Tenaga
  - (ii) Jabatan Keselamatan Pekerjaan dan Kesihatan
  - (iii) Pemegang Lesen dan Pihak Berkuasa Bekalan Elektrik
  - (iv) Jabatan Bomba dan Penyelamat
  - (v) Pihak Berkuasa Tempatan

## **23. PENALTI**

UTM boleh mengenakan penalti bagi setiap ketidakpatuhan peraturan keselamatan dan kesihatan pekerjaan di tapakbina seperti yang dinyatakan di dalam Tatacara Bayaran Penalti.

## **24. DOKUMEN KONTRAK**

Bagi sebut harga kerja yang tertakluk kepada peraturan khas oleh agensi seperti contoh JKPP yang mewajibkan kontrak formal perlu dibuat, UTM hendaklah menyediakan kontrak formal tersebut.

## 25. PERINGATAN MENGENAI RASUAH DAN *INTEGRITY PACT*

Kontraktor adalah diingatkan supaya tidak terlibat dalam aktiviti jenayah rasuah berkaitan dengan perolehan ini. Sehubungan dengan itu para Kontraktor dikehendaki melengkapkan dan menandatangani Syarat-Syarat Tambahan:

- a) Peringatan Mengenai Rasuah; dan
- b) Pelaksanaan *Integrity Pact*.

UKP-SPP

## **TATACARA BAYARAN PENALTI**

### **1.0 TATACARA BAYARAN PENALTI**

Tatacara bayaran penalti ini bertujuan untuk mengenakan tindakan ke atas pihak kontraktor atau orang-orang luar lain yang dilantik oleh UTM bagi melaksanakan kerja-kerja termasuklah aktiviti pembinaan, pengubahsuaian dan penyenggaraan, perkhidmatan dan sebagainya yang di dapati:

- 1.1 Melakukan ketidakpatuhan terhadap peruntukan-peruntukan yang digariskan di bawah mana-mana Akta dan Peraturan-Peraturannya yang berkaitan dengan keselamatan dan kesihatan pekerjaan dan garis panduan yang dikeluarkan bagi tujuan mengada atau mewujudkan satu sistem kerja yang selamat dan sihat di tempat kerja.
- 1.2 Tidak mengambil sebarang tanggungjawab terhadap keselamatan dan kesihatan bagi mengawal risiko setakat yang praktik semasa melaksanakan kerja-kerja yang dijalankan bagi memastikan aktiviti yang dijalankan tidak mendatangkan risiko terhadap dirinya sendiri atau orang lain akibat daripada aktiviti yang dijalankan.
- 1.3 Dengan sengaja mewujudkan suatu keadaan yang tidak selamat serta melaksanakan suatu tindakan yang tidak selamat yang boleh berpotensi menyumbang kepada satu insiden atau kemalangan semasa menjalankan aktiviti kerja.

### **2.0 OBJEKTIF TATACARA PENALTI**

Objektif utama tatacara penalti ini bertujuan untuk memastikan semua pihak kontraktor atau orang-orang luar lain yang menjalankan aktiviti kerja mereka dapat menyediakan suatu suasana persekitaran kerja yang selamat dan sihat dan tidak mendatangkan sebarang liabiliti kepada UTM dari aspek keselamatan dan kesihatan pekerjaan di tempat kerja.

### **3.0 KEADAH PENALTI YANG DIKENAKAN**

Sekiranya mana-mana pihak kontraktor atau orang-orang lain yang di dapati, sama ada melalui aduan yang diterima, menjalankan pemeriksaan secara mengejut (spot-check) atau terancang oleh Unit OSHE UTM dan pada masa menjalankan aktiviti kerjanya telah di dapati tersabit mana-mana perenggan 1.1, 1.2 dan/atau 1.3 yang dinyatakan boleh dikenakan penalti terhadap mereka.

Kaedah bayaran penalti yang dikenakan adalah berdasarkan analisis dan jangkaan risiko dengan menggunakan Matriks Risiko seperti jadual-jadual berikut ;

### 3.1 Jadual Kemungkinan berlakunya insiden

<b>Kemungkinan</b>	<b>Butiran</b>	<b>Kadar</b>
Paling Mungkin	Insiden yang paling mungkin berlaku	5
Mungkin	Mungkin boleh berlaku dan bukannya luar biasa	4
Dapat Dijangka	Mungkin berlaku pada masa akan datang	3
Jarang Sekali	Belum diketahui berlaku	2
Tidak Dapat Dijangka	Mustahil dan tidak pernah berlaku	1

### 3.2 Jadual keterukan berlakunya insiden

<b>Kemungkinan</b>	<b>Butiran</b>	<b>Kadar</b>
Malapetaka	Banyak kematian dan kerosakan harta benda yang besar	5
Kematian	Satu kematian dan kerosakan harta benda	4
Serius	Kecederaan yang tidak membawa kepada kematian, hilang upaya kekal	3
Ringan	Hilang upaya tetapi tidak kekal	2
Sedikit sahaja	Kecederaan ringan – rawatan kecemasan sahaja	1

### 3.3 Jadual Matriks Risiko

Kemungkinan	Keterukan				
	1	2	3	4	5
5	5	10	15	20	25
4	4	8	12	16	20
3	3	6	9	12	15
2	2	4	6	8	10
1	1	2	3	4	5



Rendah



Sederhana



Tinggi

### 3.3 Jadual Skala Risiko

Risiko	Butiran
15 - 25	Tinggi
5 - 12	Sederhana
1 - 4	Rendah



#### 4.0 KADAR BAYARAN PENALTI YANG DIKENAKAN

Kadar bayaran penalti yang dikenakan adalah seperti berikut:

<b>Risiko</b>	<b>Butiran</b>	<b>Bayaran yang dikenakan (RM)</b> (Jumlah bayaran bergantung kepada per setiap kesalahan dan bilangan pekerja yang melakukan kesalahan)
15 - 25	Tinggi	RM500
5 - 12	Sederhana	RM250
1 - 4	Rendah	RM100 atau diberi amaran bertulis

Sumber Rujukan:

Garis Panduan HIRARC – Jabatan Keselamatan dan Kesihatan Pekerjaan Malaysia, 2008

**KERJA-KERJA PENGGANTIAN BUMBUNG DI UTM-MPRC INSTITUTE FOR OIL & GAS (IFOG), UNIVERSITI TEKNOLOGI MALAYSIA, JOHOR BAHRU, JOHOR**

**JADUAL GANTI RUGI**

<b>Bil</b>	<b>Perkara</b>	<b>Sasaran Nilai</b>	<b>Kadar Gantirugi</b>
1	Kehadiran Mesyuarat	i. Mesyuarat tapak hendaklah dihadiri oleh pengarah syarikat.	RM1,000.00 / mesyuarat
		ii. Mesyuarat tapak/teknikal hendaklah dihadiri oleh pengurus tapak.	RM300.00 / mesyuarat
2	Penyediaan Pekerja	Bilangan pekerja minima mencukupi 100% pada setiap hari.	RM100.00 / pekerja / hari
			Mesyuarat khas penamatan sekiranya bilangan pekerja kurang daripada 5 orang selama 14 hari berturut-turut
3	Laporan Semakan Harian	Laporan Semakan harian hendaklah disahkan oleh Penolong Jurutera bertanggungjawab yang mengawasi kerja tersebut pada setiap hari dan dimajukan kepada Jurutera pada setiap minggu.	RM200.00 / laporan
4	Laporan Kemajuan Kerja Bulanan	Laporan kemajuan kerja bulanan hendaklah disediakan dan dimajukan kepada Jurutera pada setiap bulan.	RM500.00 / laporan
5	Pematuhan OSHE	Peraturan OSHE dipatuhi 100% dan kontraktor dikehendaki memastikan kawasan persekitaran kerja yang selamat sebelum memulakan kerja di tapak.	Berdasarkan penilaian pihak OSHE UTM
6	Mudah dihubungi	Kontraktor hendaklah menjawab perhubungan samada secara telefon/sms/whatapps atau lain-lain pada setiap kali dengan serta merta.	RM100.00 / panggilan

**KERJA-KERJA PENGGANTIAN BUMBUNG DI UTM-MPRC INSTITUTE FOR OIL & GAS (IFOG), UNIVERSITI TEKNOLOGI MALAYSIA, JOHOR BAHRU, JOHOR**

7	Laporan kerosakan	i. Laporan kerosakan tidak diambil pada hari yang sama laporan dikeluarkan	RM50.00 / work order
		ii. Kerja-kerja tidak dapat disiapkan dari waktu yang ditetapkan	RM100.00 / work order
		iii. Gagal menghantar <b>-NIL-</b> order yang telah siap pada setiap hari bekerja.	RM100.00 / work order
		iv. Gagal memberi maklum balas dalam masa kurang daripada 30 minit daripada laporan kerosakan yang dikeluarkan.	RM100.00 / work order
		v. Gagal melaporkan kerosakan kategori biasa / tempahan dalam dan luar bangunan pada setiap hari	RM50.00 / work order
8	Kehadiran Pengurus	i. Pengurus tidak hadir bekerja atau taklimat pagi tanpa alasan bertulis yang munasabah	RM200.00 / hari
		ii. Pekerja tidak hadir taklimat mingguan	RM50.00 / kes
9	Prosedur dan Etika	i. Tiada signage semasa kerja sedang dilaksanakan	RM100.00 / kes
		ii. Kontraktor tidak mematuhi peraturan kerja, etika kerja yang ditetapkan	RM100.00 / kes
		iii. Kawasan stor, kabin, pejabat tapak dan tapak bina berseparah dengan sampah binaan, sampah sarap atau tidak terurus dan tidak tersusun	RM800.00 / kes
		iv. Pekerja gagal memakai uniform yang ditetapkan pada setiap hari.	RM100.00 / orang
		v. Kontraktor melakukan kesalahan dengan melanggar peraturan dan disiplin seperti mencuri, gangguan seksual dan lain-lain kesalahan sivil dalam UTMJB sepertimana yang dilaporkan oleh Bahagian Keselamatan UTM JB.	RM1,000.00 / kes

**KERJA-KERJA PENGGANTIAN BUMBUNG DI UTM-MPRC INSTITUTE FOR OIL & GAS (IFOG), UNIVERSITI TEKNOLOGI MALAYSIA, JOHOR BAHRU, JOHOR**

10	Skop dan Spesifikasi	i. Kontraktor GAGAL mematuhi skop kerja dan spesifikasi yang ditetapkan	RM200.00 / kes
		ii. Kontraktor GAGAL menghantar sampel bahan untuk pengesanan dalam masa 7 hari dari tarikh inden	RM1,000.00 / hari
		iii. Gagal menyediakan <i>staging</i> mengikut standard umum OSHE dalam masa 3 hari daripada tarikh laporan kerosakan dikeluarkan untuk kerja di tempat tinggi yang tidak boleh dimasuki skylift	RM500.00 / hari
		iv. Gagal menyediakan skylift dalam masa 3 hari daripada laporan kerosakan dikeluarkan untuk melakukan kerja di tempat tinggi	RM500.00 / hari

.....  
**TANDATANGAN & COP SYARIKAT**

**NAMA** :  
**ATAS SIFAT** :  
**NO. TEL** :

UKP-SPP

**TAJUK SEBUT HARGA : KERJA-KERJA PENGGANTIAN BUMBUNG DI UTM-MPRC  
INSTITUTE FOR OIL & GAS (IFOG), UNIVERSITI  
TEKNOLOGI MALAYSIA, JOHOR BAHRU, JOHOR**

**NO. SEBUT HARGA : SH/2023-51/U-1/AW/SPP**

**SYARAT-SYARAT TAMBAHAN**

**A) PERINGATAN MENGENAI RASUAH**

- i) Sebarang perbuatan atau percubaan rasuah untuk menawar atau memberi, meminta atau menerima apa-apa suapan secara rasuah kepada dan daripada mana-mana orang berkaitan perolehan ini merupakan suatu kesalahan jenayah di bawah Akta Pencegahan Rasuah 1997.

*Any act or attempt to corruptly offer or give, solicit or receive any gratification to and from any person in connection with this procurement is a criminal offence under the Anti-Corruption Act 1997.*

- ii) Sekiranya mana-mana pihak ada menawar atau memberi apa-apa suapan kepada mana-mana anggota perkhidmatan awam, maka pihak yang ditawarkan atau diberi suapan dikehendaki membuat aduan dengan segera ke pejabat Badan Pencegah Rasuah atau balai polis yang berhampiran. Kegagalan berbuat demikian adalah merupakan suatu kesalahan di bawah Akta Pencegahan Rasuah 1997.

*If any person offers or gives any gratification to any members of the public service, the latter shall at the earliest opportunity thereafter lodge a report at the nearest office of the Anti Corruption Agency or police station. Failure to do so is an offence under the Anti-Corruption Act 1997.*

- iii) Tanpa prejudis kepada tindakan-tindakan lain, tindakan tatatertib terhadap anggota perkhidmatan awam dan menyenaraihitamkan kontraktor atau pembekal boleh diambil sekiranya pihak-pihak terlibat dengan kesalahan rasuah di bawah Akta Pencegah Rasuah 1997.

*Without prejudice to any other actions, disciplinary action against a member of the public service and blacklisting of the contractor or supplier may be taken if the parties are involved with any act of corruption under the Anti-Corruption Act 1997.*

- iv) Mana-mana kontraktor atau pembekal yang membuat tuntutan bayaran berkaitan perolehan ini walaupun tiada kerja dibuat atau tiada barangan dibekal mengikut spesifikasi yang ditetapkan atau tiada perkhidmatan diberi dan mana-mana anggota perkhidmatan awam yang mengesahkan tuntutan berkenaan adalah melakukan kesalahan di bawah Akta Pencegahan Rasuah 1997.

*Any contractor or supplier who makes a claim for payment in relation to this procurement although no work was carried out or no goods were supplied or no services rendered in accordance with the specifications and any member of the public service who certifies the claim commits an offence under the Anti Corruption Act 1997.*

B) **PELAKSANAAN INTEGRITY PACT**

- i) Kesemua penyebut harga yang menghantar dokumen sebut harga hendaklah menandatangani **Surat Akuan Pembida** bahawa ia tidak akan menawar atau memberi rasuah sebagai sogokan untuk mendapatkan kontrak. Wakil syarikat yang menandatangani Surat Akuan Pembida hendaklah juga melampirkan **Surat Perwakilan Kuasa** menandatangani bagi pihak syarikat. PTJ hendaklah memastikan Surat Akuan Pembida juga dijadikan sebagai dokumen wajib yang perlu disertakan bersama dokumen tawaran penyebut harga adalah seperti di Lampiran A. Surat Akuan Pembida dan Surat Perwakilan Kuasa adalah dokumen wajib yang perlu disertakan bersama dokumen tawaran penyebut harga.
- ii) Penyebut harga yang berjaya menandatangani **Surat Akuan Pembida Berjaya** bahawa ia tidak akan memberi rasuah sebagai ganjaran kerana mendapatkan kontrak. Wakil syarikat yang menandatangani Surat Akuan Pembida Berjaya hendaklah juga melampirkan **Surat Perwakilan Kuasa** menandatangani bagi pihak syarikat. Format Surat Akuan Pembida Berjaya adalah seperti di Lampiran B. PTJ hendaklah memastikan Surat Akuan Pembida Berjaya juga dijadikan sebagai dokumen wajib yang perlu disertakan bersama Inden Kerja/Pesanan Tempatan.

.....  
Tandatangan dan Cop Kontraktor/Wakil

Nama : .....

No. Kad Pengenalan : .....

Tarikh : .....



**UTM**  
UNIVERSITI TEKNOLOGI MALAYSIA

Jabatan Timbukan Naib Canselor  
Canselor (Pembangunan)

### SURAT AKUAN PEMBIDA

**TAJUK SEBUT HARGA\* :** **KERJA-KERJA PENGGANTIAN BUMBUNG DI UTM-MPRC INSTITUTE FOR OIL & GAS (IFOG), UNIVERSITI TEKNOLOGI MALAYSIA, JOHOR BAHRU, JOHOR**

**NO. SEBUT HARGA\* :** **SH/2023-51/U-1/AW/SPP**

Saya, ..... (Nama Wakil Syarikat) No. Kad Pengenalan.....  
yang mewakili ..... (Nama Syarikat) ..... nombor Pendaftaran  
..... (MOF/PKK/CIDB/ROS/ROC/ROB) dengan ini mengisytiharkan  
bahawa saya atau mana-mana orang yang mewakili syarikat ini:

- i. tidak akan menawarkan, menjanjikan atau memberikan apa - apa suapan kepada mana-mana orang dalam mana-mana Kementerian/Agensi atau mana-mana orang lain, sebagai suapan untuk dipilih dalam mana-mana perolehan; dan
- ii. tidak akan melakukan atau terlibat dengan tipuan bida dalam mana-mana perolehan.

Bersama ini dilampirkan Surat Perwakilan Kuasa bagi saya mewakili syarikat seperti tercatat di atas untuk membuat pengisytiharan ini.

2. Sekiranya saya, atau mana-mana individu yang mewakili syarikat ini didapati terlibat dalam pakatan tipuan bida dengan syarikat lain berkenaan perolehan di atas atau menawarkan, menjanjikan atau memberikan apa-apa suapan kepada mana-mana orang dalam Universiti Teknologi Malaysia atau mana-mana orang lain sebagai dorongan untuk dipilih dalam perolehan seperti di atas, maka saya sebagai wakil syarikat bersetuju tindakan-tindakan berikut boleh diambil:

- 2.1 Hilang kelayakan untuk dinilai dan dilantik bagi perolehan di atas; dan
- 2.2 Lain-lain tindakan undang-undang/tatatertib mengikut undang-undang/peraturan perolehan Kerajaan yang berkuat-kuasa.

3. Saya sesungguhnya faham bahawa tindakan berikut akan diambil :

- 3.1 Didakwa bagi kesalahan\*\* di bawah Akta Suruhanjaya Pencegahan Rasuah Malaysia 2009 [Akta 694] dan Kanun Keseksaan [Akta 574] serta boleh dihukum di bawah undang-undang masing-masing untuk kegagalan saya atau mana-mana orang yang mewakili syarikat ini untuk mematuhi perkara (i); atau
- 3.2 Tindakan boleh dikenakan ke atas syarikat di bawah Akta Persaingan 2010 [Akta 712] atas kegagalan saya atau mana-mana orang yang mewakili syarikat ini untuk mematuhi perkara (ii) dalam Surat Akuan ini. Sekiranya syarikat didapati melanggar peruntukan seksyen 4(2)(d) Akta 712, syarikat boleh didenda tidak melebihi sepuluh peratus (10%) daripada pusing ganti (*turn over*) seluruh dunia sepanjang tempoh suatu pelanggaran itu berlaku.



4. Sekiranya terdapat mana-mana orang cuba memperolehi atau meminta apa-apa suapan daripada saya atau mana-mana orang yang berkaitan dengan syarikat ini sebagai dorongan untuk dipilih dalam perolehan seperti di atas, maka saya berjanji akan dengan segera melaporkan perbuatan tersebut kepada pejabat Suruhanjaya Pencegahan Rasuah Malaysia (SPRM) atau balai polis yang berhampiran. Saya sedar bahawa kegagalan saya berbuat demikian adalah merupakan suatu kesalahan di bawah seksyen 25 (1) Akta Suruhanjaya Pencegahan Rasuah Malaysia 2009 [Akta 694] dan boleh dihukum di bawah seksyen 25 (2) akta yang sama, apabila disabitkan boleh didenda tidak melebihi RM100,000 atau penjara selama tempoh tidak melebihi sepuluh tahun atau kedua-duanya.

5. Saya sesungguhnya faham bahawa syarikat melakukan kesalahan jika seseorang yang bersekutu dengan syarikat\*\*\* memberikan, menjanjikan atau menawarkan suapan untuk memperolehi atau mengekalkan perniagaan atau faedah dalam menjalankan perniagaan di bawah Seksyen 17A, Akta Suruhanjaya Pencegahan Rasuah Malaysia 2009 [Akta 694], apabila disabitkan kesalahan boleh didenda tidak kurang daripada sepuluh kali ganda jumlah atau nilai suapan, atau RM1 juta, atau dipenjarakan selama tempoh tidak melebihi dua puluh tahun atau kedua-duanya.

Yang benar,

Tandatangan : \_\_\_\_\_  
Nama : \_\_\_\_\_  
No.KP : \_\_\_\_\_  
Tarikh : \_\_\_\_\_  
Cap Syarikat : \_\_\_\_\_

Catatan:

- (i) \*\*termasuk kesalahan ditetapkan dalam Jadual (Perenggan 3 (a), takrif "kesalahan ditetapkan") Akta Suruhanjaya Pencegahan Rasuah Malaysia 2009 [Akta 694] yang boleh dihukum di bawah Kanun Keseksaan.
- (ii) \*\*\*seseorang yang bersekutu dengan syarikat merujuk kepada seksyen 17A (6) Akta Suruhanjaya Pencegahan Rasuah Malaysia 2009 [Akta 694], iaitu seseorang itu bersekutu dengan organisasi komersial jika dia seorang pengarah, pekongsi atau pekerja organisasi komersial itu atau dia ialah orang yang melaksanakan perkhidmatan untuk atau bagi pihak organisasi komersial itu.
- (iii) Surat Akuan ini hendaklah dikemukakan bersama surat perwakilan kuasa.
- (iv) Takrifan perusahaan di bawah Akta 712 merangkumi syarikat yang terlibat dengan perolehan Kerajaan.



**UTM**  
UNIVERSITI TEKNOLOGI MALAYSIA

Jabatan Timbalan Naib Canselor  
Canselor (Pembangunan)

### SURAT AKUAN PEMBIDA BERJAYA/SYARIKAT

**TAJUK SEBUT HARGA\* :** **KERJA-KERJA PENGGANTIAN BUMBUNG DI UTM-MPRC INSTITUTE FOR OIL & GAS (IFOG), UNIVERSITI TEKNOLOGI MALAYSIA, JOHOR BAHRU, JOHOR**

**NO. SEBUT HARGA\* :** **SH/2023-51/U-1/AW/SPP**

Saya, ..... (Nama Wakil Syarikat) ..... No. Kad Pengenalan.....  
Yang mewakili ..... (Nama Syarikat) ..... nombor Pendaftaran  
..... (MOF/PKK/CIDB/ROS/ROC/ROB) dengan ini mengisytiharkan  
bahawa saya atau mana-mana orang yang mewakili syarikat ini:

- i. tidak akan menawarkan, menjanjikan atau memberikan apa - apa suapan kepada mana- mana orang dalam mana-mana Kementerian/Agensi atau mana-mana orang lain, sebagai suapan untuk dipilih dalam mana-mana perolehan; dan
- ii. tidak akan melakukan atau terlibat dengan tipuan bida dalam mana-mana perolehan.

Bersama ini dilampirkan Surat Perwakilan Kuasa bagi saya mewakili syarikat seperti tercatat di atas untuk membuat pengisytiharan ini.

2. Sekiranya saya, atau mana-mana individu yang mewakili syarikat ini didapati terlibat dalam membuat pakatan harga dengan syarikat lain atau apa-apa pakatan sepanjang proses perolehan atau menawarkan, menjanjikan atau memberikan apa-apa suapan kepada mana-mana orang dalam **Universiti Teknologi Malaysia** atau mana-mana orang lain sebagai dorongan untuk dipilih dalam tender/sebut harga\* seperti di atas, maka saya sebagai wakil syarikat bersetuju tindakan-tindakan boleh berikut diambil:

- 2.1 Penarikan balik tawaran kontrak bagi perolehan di atas; atau
- 2.2 Penamatan kontrak bagi perolehan di atas; dan
- 2.3 Lain-lain tindakan undang-undang/tatatertib mengikut undang-undang/peraturan perolehan Kerajaan yang berkuat-kuasa.

3. Saya sesungguhnya faham bahawa tindakan berikut akan diambil :

- 3.1 Didakwa bagi kesalahan\*\* di bawah Akta Suruhanjaya Pencegahan Rasuah Malaysia 2009 [Akta 694] dan Kanun Keseksaan [Akta 574] serta boleh dihukum di bawah undang-undang masing-masing untuk kegagalan saya atau mana-mana orang yang mewakili syarikat ini untuk mematuhi perkara (i); atau
- 3.2 tindakan boleh dikenakan ke atas syarikat di bawah Akta Persaingan 2010 [Akta 712] atas kegagalan saya atau mana-mana orang yang mewakili syarikat ini untuk mematuhi perkara (ii). Sekiranya syarikat didapati melanggar peruntukan seksyen 4(2)(d) Akta 712, syarikat boleh didenda tidak melebihi sepuluh peratus (10%) daripada pusing ganti (*turn over*) seluruh dunia sepanjang tempoh suatu pelanggaran itu berlaku.

4. Sekiranya terdapat mana-mana orang cuba memperolehi atau meminta apa-apa suapan daripada saya atau mana-mana orang yang berkaitan dengan syarikat ini sebagai dorongan untuk dipilih dalam perolehan seperti di atas, maka saya berjanji akan dengan segera melaporkan perbuatan tersebut kepada pejabat Suruhanjaya Pencegahan Rasuah Malaysia (SPRM) atau balai polis yang berhampiran. Saya sedar bahawa kegagalan saya berbuat demikian adalah merupakan suatu kesalahan di bawah seksyen 25 (1) Akta Suruhanjaya Pencegahan Rasuah Malaysia 2009 [Akta 694] dan boleh dihukum di bawah seksyen 25 (2) akta yang sama, apabila disabitkan boleh didenda tidak melebihi RM100,000 atau penjara selama tempoh tidak melebihi sepuluh tahun atau kedua-duanya.

5. Saya sesungguhnya faham bahawa syarikat melakukan kesalahan jika seseorang yang bersekutu dengan syarikat\*\*\* memberikan, menjanjikan atau menawarkan suapan untuk memperolehi atau mengekalkan perniagaan atau faedah dalam menjalankan perniagaan di bawah Seksyen 17A, Akta Suruhanjaya Pencegahan Rasuah Malaysia 2009 [Akta 694], apabila disabitkan kesalahan boleh didenda tidak kurang daripada sepuluh kali ganda jumlah atau nilai suapan, atau RM1 juta, atau dipenjarakan selama tempoh tidak melebihi dua puluh tahun atau kedua-duanya.

Yang benar,

Tandatangan :

Nama :

No.KP :

Tarikh :

Cap Syarikat :

Catatan:

- (i) \*\*termasuk kesalahan ditetapkan dalam Jadual (Perenggan 3 (a), takrif "kesalahan ditetapkan") Akta Suruhanjaya Pencegahan Rasuah Malaysia 2009 [Akta 694] yang boleh dihukum di bawah Kanun Keseksaan.
- (ii) \*\*\*seseorang yang bersekutu dengan syarikat merujuk kepada seksyen 17A (6) Akta Suruhanjaya Pencegahan Rasuah Malaysia 2009 [Akta 694], iaitu seseorang itu bersekutu dengan organisasi komersial jika dia seorang pengarah, pekongsi atau pekerja organisasi komersial itu atau dia ialah orang yang melaksanakan perkhidmatan untuk atau bagi pihak organisasi komersial itu.
- (iii) Surat Akuan ini hendaklah dikemukakan bersama surat perwakilan kuasa.
- (iv) Takrifan perusahaan di bawah Akta 712 merangkumi syarikat yang terlibat dengan perolehan Kerajaan.

## BAHAGIAN KESELAMATAN, UTM, JOHOR BAHRU, JOHOR

### Panduan Kontraktor

1. Kontraktor/Pekerja dikehendaki mengambil Pas Harian di Kaunter Kawalan Pintu Utama setiap hari ketika masuk ke dalam kampus UTM.
2. Pekerja yang diambil bekerja dengan Syarikat, Kontraktor hendaklah menentukan pekerja-pekerja terbabit MEMILIKI DOKUMEN/PERMIT KERJA/VISA YANG SAH (TIDAK TAMAT TEMPOH)
3. Pemakaian Pas Keselamatan oleh Kontrak/Pekerja di MESTIKAN sepanjang masa berada di dalam kawasan kampus. Kegagalan Kontraktor/Pekerja mematuhi Peraturan Keselamatan membolehkan kerja-kerja yang akan dijalankan terganggu ketika pemeriksaan diadakan oleh pihak Keselamatan dari semasa ke semasa.
4. Pas Keselamatan

**Senarai nama-nama pekerja beserta gambar terkini dan nombor pendaftaran kenderaan tersebut hendaklah dikemukakan dalam tempoh dua minggu sebelum kerja-kerja di dalam kampus dimulakan.**

- i) Pemohon dikehendaki mengemukakan salinan surat tawaran kerja/kontrak/permit kerja /dokumen-dokumen lain yang bersangkutan.
- ii) Pemohon dikehendaki mengepilkkan dua keeping gambar berukuran passport bersama boring yang telah lengkap ke Pejabat Keselamatan.
- iii) Pemohon dikehendaki mendapatkan tandatangan dan cop pengesahan dari Ketua Bahagian/Pihak yang berkenaan yang bertanggungjawab.
- iv) Borang Permohonan Pas diisi dalam satu salinan sahaja dan boleh didapati di Pejabat Bahagian Keselamatan.
- v) Untuk memperbaharui pas, pemohon dikehendaki mengikut para (i), (ii) dan (iii). Permohonan mestilah dibuat sekurang-kurangnya 7 hari sebelum tamat tempoh pas berkenaan dan dikepilkkan bersama permohonan baru.

Tempoh 1 hingga 6 bulan	Tempoh 3 hingga 12 bulan
RM 5.00	RM 10.00

5. Mengisytiharkan peralatan/barang yang dibawa masuk di dalam Kampus dengan mengemukakan salinan nama barang-barang yang dibawa masuk dikeluarkan oleh Kontraktor dan disahkan oleh pihak yang berkenaan yang mengawal selia projek yang dijalankan.
6. Sentiasa memberikan kerjasama kepada pihak Keselamatan Universiti di dalam menjalankan tugasnya.
7. Mematuhi peraturan lalulintas di dalam kampus dan jika berlaku apa kejadian seperti kemalangan atau lain-lain yang memerlukan bantuan Keselamatan hendaklah segera menghubungi KETUA PENGAWAL KESELAMATAN BERTUGAS BALAI KESELAMATAN UTM di talian 07-5530014.
8. Kerja-kerja yang dijalankan melebihi waktu pejabat, hendaklah mendapat kebenaran bersurat daripada pihak berkenaan (Penyelaras Projek Pejabat Harta Bina UTM) perlu diserahkan kepada Bahagian Keselamatan UTM sebelum kerja dilaksanakan.
9. Mematuhi peraturan dan melaksanakan Langkah-Langkah Keselamatan di tapak bina / kerja.
10. Menyerahkan salinan nama / Carta Organisasi yang lengkap dan mempunyai no.telefon kepada pihak Keselamatan untuk rujukan.
11. Menjaga Etika kesopanan dan cara berpakaian di dalam kampus.
12. Tidak menggunakan bilik air wanita / Siswi (Jika Pekerja Lelaki).
13. Tidak merokok di kawasan kampus.
14. Tidak menyalahguna dadah atau meminum minuman keras.

**SENARAI PERUNDANGAN & PERATURAN KEPERLUAN KESELAMATAN &  
KESIHATAN PEKERJAAN DI TAPAK BINA**

**Akta Keselamatan & Kesihatan Pekerja 1994 (Akta 514) & Akta Kilang & Jentera 1967 (Akta 139)**

1. Pegawai Keselamatan & Kesihatan (SHO) & Safety Site Supervisor  
Keperluan
  1. Pematuhan Akta Keselamatan & Kesihatan Pekerja 1994 (Akta 514)  
Perintah Pegawai Keselamatan & Kesihatan Pekerja
    - Melantik Pegawai Keselamatan & Kesihatan bagi kerja-kerja pengendalian bangunan dan binaan kejuruteraan yang melebihi RM20 juta.
  2. Pematuhan Akta Kilang & Jentera 1967 (Akta 139), Building Operations and Works of Engineering Construction Safety – (BOWEC) Peraturan 25
    - Keperluan kontraktor utama melantik penyelia keselamatan di tapak bina.
2. Peralatan & Mesin Yang Memerlukan Perakuan Kelayakan  
Keperluan
  1. Pematuhan Akta Keselamatan & Kesihatan Pekerja 1994 (Akta 514)
  2. Pematuhan Akta Kilang & Jentera 1967, Seksyen 19, Perakuan Kelayakan
    - Kren (PMA)
    - Skylift (PMA)
    - Piling Machine (PMA)
    - Gondola (PMA)
    - Passenger hoist, skip hoist, material hoist (PMA)
    - Air compressor (PMT)
  3. Pematuhan Akta Kilang & Jentera 1967, Peraturan-Peraturan (Pemberitahuan, Perakuan Kelayakan & Pemeriksaan)
3. Latihan & Kompetensi Pengendali Jentera  
Keperluan
  1. Pematuhan Akta Keselamatan & Kesihatan Pekerja 1994 (Akta 514)  
Seksyen 15 (c) – Kewajipan Am Majikan & Orang Yang Bekerja Sendiri
  2. Pematuhan Akta Kilang & Jentera 1967, Peraturan-Peraturan (Orang Yang Menjaga) Kilang & Jentera 1970
4. Peralatan Perlindungan Diri (PPE)  
Keperluan
  1. Pematuhan Akta Keselamatan & Kesihatan Pekerja 1994 (Akta 514)  
Seksyen 24 (1) (c) – pekerja perlu memakai peralatan perlindungan diri (PPE) sepanjang masa untuk mencegah sebarang risiko kepada keselamatan & kesihatan
5. Pemberitahuan Berkenaan Pembinaan Bangunan & Kerja Binaan Kejuruteraan (Borang JKJ 103)  
Keperluan
  1. Pematuhan Akta Kilang & Jentera 1967 (Akta 139) Seksyen 35 (1) dan Peraturan-Peraturan (Pemberitahuan, Perakuan Kelayakan & Pemeriksaan)
    - Kerja-kerja berkenaan pembinaan bangunan & kerja binaan kejuruteraan yang tempohnya melebihi 6 minggu

6. Keselamatan Perancah  
Keperluan
  1. Pematuhan Akta Kilang & Jentera 1967 (Akta 139), Building Operations and Works of Engineering Construction Safety – (BOWEC) Peraturan 72 - 98 – Perancah perlu dibina dan dirombak oleh orang yang kompeten. Perlu diperiksa 7 hari sekali oleh orang yang kompeten. Perancah jenis tiub perlu mengikut spesifikasi BS1139
  
7. Keperluan Latihan CIDB/NIOSH Green Card Kepada Semua Pekerja Di Tapak Bina  
Keperluan
  1. Akta Keselamatan & Kesihatan Pekerjaan 1994 (Akta 514) (Seksyen 15 (2) (c) Kewajipan Am Majikan & Orang Yang Bekerja Sendiri – Memberi maklumat, arahan & latihan kepada pekerja yang sedang bekerja)
  2. Akta Lembaga Pembangunan Industri Pembinaan Malaysia serta Pekeliling Program Kad Hijau CIDB Bil. 1/2000 dan Bil. 1/2001 – Keperluan induksi keselamatan kepada pekerja yang bekerja di tapak bina, sekiranya pihak kontraktor gagal melaksanakan sistem CIDB green card, pihak kontraktor boleh dikenakan tindakan tatatertib diambil di bawah peraturan-peraturan pendaftaran kontraktor (1995) – Peraturan 15 (1), Akta Lembaga Pembangunan Industri Pembinaan Malaysia, yang mana boleh mengakibatkan pendaftaran kontraktor dibatalkan, digantung atau ditarik balik.
  
8. Penyediaan Prosedur Kerja Selamat (SOP) Oleh Pihak Kontraktor Terutama Bagi Kerja Berhazad Tinggi (Kerja Panas, Pengorekan, Bekerja Di Tempat Tinggi, Ruang Terkurung)  
Keperluan
  1. Akta Keselamatan & Kesihatan Pekerjaan 1994 (Akta 514) (Seksyen 15 (2) (b) Kewajipan Am Majikan & Orang Yang Bekerja Sendiri – Membuat perkiraan bagi menjamin, setakat yang praktik keselamatan dan ketiadaan risiko kepada kesihatan berkaitan dengan penggunaan atau pengendalian, penanganan, penyimpanan dan pengangkutan loji dan bahan.

#### Akta-Akta Lain Yang Berkaitan

1. Pengurusan Buangan Air Sisa Limbah Terus Ke Sistem Pembentungan (Sewer System)  
Keperluan
  1. Akta Kualiti Alam Sekeliling 1974 (Akta 127)
  2. Akta Jalan, Saliran Dan Bangunan 1974 (Akta 133)
  
2. Pengurusan Sisa Terjadual  
Keperluan
  1. Akta Kualiti Alam Sekeliling 1974 (Akta 127), Peraturan Sisa Terjadual 2005 – Sisa-sisa yang tersenarai dalam peraturan ini perlu dilupuskan mengikut peraturan yang ditetapkan di premis yang telah diberi lesen untuk melupuskan sisa terjadual.

## KEPERLUAN UMUM

### SECARA AM

#### 1.0 Lokasi

- 1.1 Lokasi bagi kerja-kerja penggantian bumbung di UTM-MPRC Institute for Oil & Gas (IFOG), UTM, Johor Bharu, Johor.

#### 2.0 Skop Kerja Teknikal

- 2.1 Pihak kontraktor dikehendaki melakukan kerja-kerja pembinaan mengikut piawai dan spesifikasi yang ditetapkan oleh Pegawai Inden/ wakilnya.
- 2.2 Pihak kontraktor hendaklah melakukan kerja-kerja pembersihan pada setiap kawasan yang terjejas akibat kerja-kerja pembinaan seperti sebelumnya dan memastikan semua sampah dibuang di ke dalam RORO tank sebelum dibuang ke luar kampus UTM JB.

#### 3.0 Kerja-kerja Secara Am

Kontraktor adalah dikehendaki menyediakan tenaga pekerja yang mencukupi, bahan-bahan binaan, loji-loji serta peralatan dan kelengkapan lainnya yang sesuai dan diperlukan bagi tujuan perlaksanaan dan penyiapan kerja-kerja berkenaan dengan sempurna menurut spesifikasi kerja, syarat-syarat kontrak dan kehendak dokumen sebutharga secara menyeluruh. Semua kerja yang dilaksanakan mesti disiapkan dengan sempurna sebagaimana arahan Pegawai Inden / wakilnya.

#### 4.0 Jadual Perancangan Kerja

Kontraktor adalah dikehendaki mengemukakan Jadual Perancangan Kerja dalam tempoh segera selewatnya 1 minggu selepas Surat Setuju Terima dikeluarkan. Program Kerja ini akan disemak oleh Pegawai Inden / Wakilnya dan Pegawai Inden berhak membuat pindaan yang sewajarnya dari masa ke semasa. Kontraktor hendaklah mengemukakan Program Kerja yang dirancang dengan tepat dan munasabah supaya semua kerja-kerja dapat disiapkan mengikut jadual perancangan dan tempoh masa yang ditetapkan.

#### 5.0 Polisi Insurans

Kontraktor adalah dikehendaki mengemukakan polisi-polisi insurans yang berkaitan dan lain-lain maklumat yang diperlukan dalam tempoh dua (2) minggu dari tarikh Surat Setuju Terima dikeluarkan.

#### 6.0 Keadaan Tapak Bina

Kontraktor adalah dianggap telah melawat ke tapak bina dan telah memahami keadaan tapak bina serta halangan-halangan yang ada untuk melaksana dan menyiapkan kerja di tapak bina. Tiada sebarang tuntutan yang disebabkan kegagalan pihak kontraktor boleh dibuat dan pihak kontraktor hendaklah menanggung sendiri kos yang terlibat berpunca dari perkara ini. Kontraktor hendaklah mematuhi semua undang-undang dan peraturan yang ditetapkan oleh pihak UTM.

#### 7.0 Hari Dan Waktu Bekerja

- 7.1 Kontraktor hendaklah mematuhi waktu-waktu rasmi bekerja iaitu dari hari Ahad hingga Rabu dari jam 08:30 pagi – 05:00 petang dan Khamis dari jam 8.30 pagi hingga 3.00 petang. Sekiranya kontraktor perlu melakukan kerja di luar waktu pejabat sebarang masalah dan kos yang terlibat adalah di bawah tanggungjawab kontraktor termasuk bayaran elaun kerja lebih masa untuk staf PHB yang terlibat.

#### 8.0 Laporan Kerja Dan Diari Tapak

- 8.1 Pihak kontraktor adalah dikehendaki menyediakan **laporan kemajuan kerja** terperinci termasuk gambar sebelum, semasa dan selepas siap aktiviti kerja. Laporan ini hendaklah mengikut format yang dipersetujui oleh Pegawai Inden/wakilnya yang merangkumi perkara-perkara berikut;
  - 8.2 Senarai semak (*checklist*) inventori keluar masuk bahan dan peralatan yang digunakan di tapak.
  - 8.3 Senarai kehadiran pekerja.
  - 8.4 Menyediakan ukuran sebenar kerja yang terlibat.



## 9.0 Wakil Kontraktor Di Tapak

Kontraktor hendaklah mengadakan seorang wakil kontraktor di tapak. Wakil kontraktor ini hendaklah sentiasa berada di tapak dan dapat dihubungi dengan mudah. Bagi tujuan ini wakil kontraktor hendaklah dilengkapi dengan sebarang alat komunikasi pintar (lengkap dengan perisian seperti *Whatsapp*) yang perlu dan mudah dihubungi. Wakil kontraktor juga adalah seorang yang boleh memberi sebarang keputusan dengan segera apabila terdapat sebarang masalah. Beliau hendaklah seorang yang kompeten dan mempunyai sekurang-kurangnya kelulusan Sijil Pelajaran Malaysia. Pegawai Inden / wakilnya berhak untuk menukar Penyelia jika didapati Penyelia yang disediakan tidak kompeten.

## 10.0 Penempatan Pekerja

Pembinaan rumah kongsi dan sebarang tempat penginapan adalah tidak dibenarkan. Pihak kontraktor dikehendaki menyediakan permit yang sah kepada pekerja bukan warga negara Malaysia. Kontraktor adalah bertanggungjawab ke atas mana-mana pekerja yang tidak sah, melakukan jenayah, mengganggu pelajar atau melakukan perbuatan tidak senonoh dan akan dikeluarkan dari tapak binaan.

## 11.0 Sampah Sarap

Semua sampah sarap dan bahan buangan hendaklah dibersihkan dan dikeluarkan dari kawasan tapak binaan setiap hari bagi mengelakkan perkara yang tidak diinginkan dan menjejaskan pandangan (imej). Melonggokkan sisa bahan binaan di tepi bangunan, bahu jalan dan laluan umum adalah tidak dibenarkan sama sekali. Kegagalan ini akan menyebabkan kontraktor didenda.

## 12.0 Bekalan Air Dan Elektrik

Bekalan air dan elektrik untuk tujuan kerja sahaja adalah dibenarkan. Pihak kontraktor adalah dikehendaki mendapatkan pengesahan dan kelulusan pihak Pegawai Inden sebelum penyambungan bekalan dibuat. Pihak kontraktor adalah bertanggungjawab sekiranya terdapat gangguan bekalan akibat dari penyambungan elektrik dan air yang tidak melalui kelulusan Pegawai Inden / wakilnya. Pihak kontraktor hendaklah atas usaha dan pembiayaannya sendiri mendapat bekalan air dan elektrik sekiranya berlaku gangguan bekalan disebabkan apa jua sebab.

## 13.0 Penggunaan Produk/Barang-barang Buatan Tempatan

Penggunaan Produk/ Barang-barang buatan tempatan adalah diutamakan. Ini adalah selaras dengan dasar perolehan kerajaan yang memberi keutamaan kepada barang-barang buatan tempatan.

## 14.0 Sampel Bahan

Pihak kontraktor adalah dikehendaki mengemukakan contoh bahan binaan yang akan digunakan berserta katalog dan spesifikasi pengeluaran dan kelulusan Pegawai Inden/wakilnya sebelum kerja-kerja dijalankan di tapak bina.

## 15.0 OSHA Act 1994 (Act 514)

Semua kerja-kerja di tapak mestilah mematuhi OSHA Act 1994 (Act 514) untuk perkara-perkara berikut;

- 15.1 Penyediaan papan tanda amaran/pemberitahuan, kawalan keselamatan, *traffic control* dan sebagainya.
- 15.2 Penggunaan PPE - '*Personal Protection Equipment*'.
- 15.3 Menyediakan kayu penghadang semasa melakukan kerja di kawasan 'confined space'.
- 15.4 Menyediakan peralatan/ alat bantuan kecemasan sekiranya berlaku kemalangan di tapak bina.

## 16.0 Mock up

Kontraktor dikehendaki membuat *mock up* sebelum kerja diteruskan di tapak. *Mock up* yang dibuat hendaklah mendapat kelulusan Pegawai Inden / wakilnya.

## 17.0 Ujian bahan

Kontraktor dikehendaki membuat ujian bahan untuk membuktikan gred bahan dan ketebalan yang digunakan sepertimana spesifikasi yang ditentukan oleh Pegawai Inden / wakilnya segala segala kos berkaitan ditanggung oleh kontraktor.

**KERJA-KERJA PENGGANTIAN BUMBUNG DI UTM-MPRC INSTITUTE FOR OIL & GAS (IFOG), UTM JOHOR BAHRU, JOHOR.**

**CADANGAN PERINCIAN SKOP KERJA AWAM ADALAH SEPERTI BERIKUT: -**

**1. PENGGANTIAN BUMBUNG**

**1.1. Kerja Penggantian Bumbung & Komponen**

Kerja-kerja membuka bumbung lama, membekal dan memasang bumbung baharu metal deck dari jenis zinalume tebal minimum 0.47mm 'total coated thickness' (TCT) sepertimana 'profile' sediaada dipasang pada struktur bumbung sediaada menggunakan kaedah 'clip lock' berserta 'bubble aluminium insulation' termasuk lain-lain kelengkapan dan kerja berkaitan sepertimana lukisan., sepertimana diarahkan oleh Pegawai Inden / Wakilnya.

**1.2. Kerja Penggantian Talang (Gutter) & Komponen**

Kerja-kerja membuka talang lama dan digantikan dengan yang baharu dari jenis aluminium tebal minimum 0.80mm 'Base Metal Thickness' (BMT) termasuk memasang 'end cap' dari jenis yang sama, menggantikan 'bracket' yang baharu dan lain-lain kelengkapan serta kerja-kerja berkaitan sepertimana spesifikasi dan kelulusan Pegawai Inden / wakilnya.

- i. Ukuran maksima 400mm tinggi x 700mm lebar (Box Gutter)
- ii. Ukuran maksima 600mm lebar (Valley Gutter)

Sleeve Outlet

Kerja-kerja menebuk lubang pada talang baharu untuk saluran air hujan 150mm dia. (rainwater down pipe) lengkap dengan 'sleeve outlet' lubang untuk RWDP termasuk lain-lain kelengkapan dan kerja-kerja berkaitan yang ditentukan serta diluluskan oleh Pegawai Inden/ Wakilnya

Flashing

Kerja-kerja membuka *flashing* lama dan digantikan dengan yang baharu dari jenis 'zinalume' 0.47mm TCT tebal minimum dan maksimum lebar 600mm termasuk kerja-kerja berkaitan sepertimana lukisan serta kerja berkaitan mengikut spesifikasi pengilang, jenama dan kod warna yang ditentukan serta diluluskan oleh Pegawai Inden/ Wakilnya.

Kerja-kerja membuka '*capping*' sedia ada dan digantikan dengan yang baharu dari jenis 'zinalume' 0.47mm TCT tebal minimum termasuk kerja-kerja berkaitan sepertimana lukisan serta kerja berkaitan mengikut spesifikasi pengilang, jenama dan kod warna yang ditentukan serta diluluskan oleh Pegawai Inden/ Wakilnya.

**1.3. Kerja Pembaikan**

- i. Kerja membersihkan dan menyediakan permukaan sebelum mengecat bebas daripada megelembung, terkopek, berkapur, tompok putih (efflorescence) dan berkulat. Menutup permukaan lantai dan perabot di kawasan kerja terlibat menggunakan kanvas atau bahan lain yang sesuai untuk mengelakkan terkena cat semasa kerja dilakukan. Kerja-kerja mengecat permukaan dinding dalam dengan menggunakan 1 lapisan cat asas (sealer) dan 2 lapisan cat jenis emulsi termasuk menampal dan memperbaiki
-

kecacatan permukaan dengan 'filler' atau bahan yang sesuai serta kerja berkaitan mengikut spesifikasi pengilang, jenama dan kod warna yang ditentukan serta diluluskan oleh Pegawai Inden/ Wakilnya.

- ii. Kerja-kerja membekal dan menggantikan siling rosak jenis gypsum berukuran 600mm x 600mm x 9mm tebal serti asal yang ditentukan serta diluluskan oleh Pegawai Inden/ Wakilnya.
- iii. Kerja-kerja mengecat semula keseluruhan kekuda bumbung (roof truss) dengan membersihkan cat asal, menyapu satu lapisan anti karat dan dua lapisan cat kemas (*gloss finish*) sepertimana spesifikasi pengilang, yang ditentukan serta diluluskan oleh Pegawai Inden/ Wakilnya.

## 2.0 SPESIFIKASI TAMBAHAN

- 2.1 Skop kerja ini adalah seperti yang dinyatakan/ditunjukkan dalam lukisan kerja yang disediakan oleh UTM.
- 2.2 Kontraktor hendaklah memastikan semua kerja dilaksanakan di tapak bina sepertimana yang dinyatakan dalam **skop kerja, spesifikasi standard JKR, spesifikasi teknikal, jadual spesifikasi dan lukisan** yang dibekalkan oleh UTM.

BIL	NAMA DAN GAMBAR BAHAN	SPESIFIKASI MINIMA YANG PERLU DIPATUHI
1	<b>Ridge cap, flashing and capping</b> 	<ul style="list-style-type: none"> <li>- Material Zinc Aluminium</li> <li>- Finishes coated as per roof color</li> <li>- 0.47mm TCT</li> <li>- Note : Color as per approval by S.O.</li> </ul>
2	<b>Metal Roofing</b> 	<ul style="list-style-type: none"> <li>- Material Zinc Aluminium</li> <li>- Finishes coated as per roof color</li> <li>- 0.47mm TCT</li> <li>- Note : Color as per approval by S.O.</li> <li>- Concealed fixing method with clip and locking system</li> </ul>
3	<b>Insulation Foil</b> 	<ul style="list-style-type: none"> <li>- Grammage 250g/m<sup>2</sup></li> <li>- Thickness 4mm</li> <li>- Tensile strength 200N/50mm</li> </ul>
4	<b>Talang / Gutter</b> 	<ul style="list-style-type: none"> <li>- Material : Aluminum</li> <li>- Min thickness 0.80mm (BMT)</li> </ul>
5	<b>Cat Imulsi (Imulsion Paint)</b> 	<ul style="list-style-type: none"> <li>- Volatile Organic Compounds 0.04gm/m<sup>2</sup></li> <li>- Without Formaldehyde</li> <li>- Without Heavy Metal - Cadmium / Lead / Chromium</li> <li>- Satin finish, shiny and high quality</li> <li>- Easy to wash</li> <li>- Protects walls from fungal growth</li> <li>- Without additional lead</li> </ul>
6	<b>Siling</b> 	<ul style="list-style-type: none"> <li>- Material : Gypsum</li> <li>- Min thickness 9mm</li> <li>- Boral Minitone</li> </ul>

**UNIVERSITI TEKNOLOGI MALAYSIA  
JOHOR BAHRU, JOHOR**

**BORANG SEBUTHARGA**

Pembekal/Penyebut Harga : .....

Alamat : .....

No. Rujukan Pendaftaran: .....

Tarikh: .....

Ketua Unit Kontrak dan Perolehan  
Seksyen Projek dan Penyenggaraan  
Bahagian Pengurusan Aset  
Jabatan Timbalan Naib Canselor (Pembangunan)  
Universiti Teknologi Malaysia  
81310 Johor Bahru, Johor

Tuan,

**No. Sebutharga : SH/2023-51/U-1/AW/SPP**

**Tajuk : KERJA-KERJA PENGGANTIAN BUMBUNG DI UTM-MPRC INSTITUTE FOR OIL & GAS (IFOG), UNIVERSITI TEKNOLOGI MALAYSIA, JOHOR BAHRU, JOHOR**

Saya yang bertandatangan di bawah ini adalah dengan ini menawarkan untuk menjalankan kerja-kerja/perkhidmatan tersebut/membekal alat-alat/bahan-bahan tersebut dengan menepati segala peruntukan dalam naskah sebut harga bagi jumlah wang pukal sebanyak Ringgit Malaysia : .....

(RM.....). Saya selanjutnya bersetuju untuk menyiapkan kerja-kerja/perkhidmatan ini/membekal dan menghantar alat-alat/bahan-bahan tersebut dalam masa \_\_\_\_\_ ( ) **minggu** dari tarikh mula kerja sepertimana yang akan ditetapkan di dalam Inden Kerja/Pesanan Tempatan.

2. Saya seterusnya setuju untuk menjelaskan Bon Perlaksanaan (bagi sebut harga yang melebihi RM200,000.00) dengan cara \* :-

- i. \* Jaminan Bank/ Insurans
- ii. \* Wang Jaminan Perlaksanaan

\* Sila tandakan / pada petak pilihan yang berkenaan

3. **Tempoh Sahlaku Sebut Harga** adalah **90 hari** dari tarikh tutup Sebut Harga.

.....  
(Tandatangan & Cop Syarikat)

Nama : .....

Atas sifat : .....

No. Telefon : .....

No. Tel. Bimbit : .....

.....  
(Tandatangan Saksi)

Nama : .....

Pekerjaan : .....

Alamat : .....

.....

**UNIVERSITI TEKNOLOGI MALAYSIA  
JOHOR BAHRU JOHOR**

**RINGKASAN SEBUT HARGA**

**TAJUK KERJA : KERJA-KERJA PENGGANTIAN BUMBUNG DI UTM-MPRC INSTITUTE FOR OIL & GAS (IFOG), UNIVERSITI TEKNOLOGI MALAYSIA, JOHOR BAHRU, JOHOR**

**NO. SEBUT HARGA : SH/2023-51/U-1/AW/SPP**

<b>NO</b>	<b>PERKARA</b>	<b>DARI M/S</b>	<b>JUMLAH (RM)</b>
1.	<b>BAHAGIAN A</b> Kerja-Kerja Awalan	PH/3	
2.	<b>BAHAGIAN B</b> Kerja-Kerja Pembaikan	PH/5	
3.	Lain-lain kerja yang tidak dinyatakan tetapi perlu untuk menyiapkan kerja tersebut :		
	a. ....	Harga Pukal	
	b. ....	Harga Pukal	
	c. ....	Harga Pukal	
<b>JUMLAH HARGA DIBAWA KE BORANG SEBUT HARGA</b>			

.....  
(Tandatangan & Cop Kontraktor)

.....  
(Tandatangan Saksi)

Nama : .....

Nama : .....

Atas Sifat : .....

Pekerjaan : .....

No. Telefon : .....

Alamat : .....

No. Fax : .....

.....

**UNIVERSITI TEKNOLOGI MALAYSIA  
JOHOR BAHRU JOHOR**

**PECAHAN HARGA**

**NO. SEBUT HARGA :** **KERJA-KERJA PENGGANTIAN BUMBUNG DI UTM-MPRC INSTITUTE FOR OIL & GAS (IFOG), UNIVERSITI TEKNOLOGI MALAYSIA, JOHOR BAHRU, JOHOR**

**TAJUK KERJA :** **SH/2023-51/U-1/AW/SPP**

**NOTA :**

- 1) Kerja-kerja yang dinyatakan di dalam sebut harga ini hendaklah mengikut Spesifikasi Piawai (JKR) sila rujuk di kaunter Bahagian Kontrak untuk kerja-kerja binaan Bangunan dan Elektrik, arahan kepada penyebut harga, syarat-syarat sebut harga, skop kerja, spesifikasi tambahan, arahan-arahan pembuat/ pembekal (jika ada) dan butiran-butiran di dalam lukisan sebut harga.
- 2) Kontraktor perlu melawat tapak bina bagi memahami skop kerja dan halangan-halangan yang ada.
- 3) Harga yang ditawarkan hendaklah meliputi semua perkara untuk menjalankan kerja-kerja ini dan jika didapati ada perkara yang tidak diharga ianya akan dianggap dikira dan telah termasuk dalam butiran-butiran lain.
- 4) Bagi kerja-kerja yang merupakan kuantiti sementara, harga muktamad adalah berdasarkan kuantiti sebenar di tapak di mana pengukuran semula akan dibuat setelah kerja-kerja tersebut siap dilaksanakan. (Jika berkaitan)
- 5) Penyebut harga hendaklah bersetuju harga yang ditawarkan di dalam Pecahan Harga akan diteliti dan diselaraskan oleh Pegawai Inden tentang kemunasabahannya tetapi jumlah wang pukat yang terdapat pada Borang Sebut Harga adalah tidak berubah.
- 6) Semua bahan yang dibekal dan akan dipasang hendaklah mendapat kelulusan SIRIM QAS atau IKRAM sekiranya tidak dinyatakan secara terperinci di dalam butiran kerja dan spesifikasi tambahan.
- 7) Semua kerja-kerja yang dilaksanakan di tapak mestilah mematuhi Akta Keselamatan & Kesihatan Pekerjaan 1994 (Akta 514) & Akta Kilang & Jentera 1967 (Akta 139) serta peraturan-peraturan semasa UTM.
- 8) Kerja-kerja yang dijalankan adalah berdasarkan kepada Lukisan No :  
**Lukisan Awam**
  - a. UTM.J/SPP(UA)/23/2023/01
  - b. UTM.J/SPP(UA)/23/2023/02
  - c. UTM.J/SPP(UA)/23/2023/03

BIL	BUTIRAN KERJA	HARGA PUKAL (RM)
	<p><b><u>BAHAGIAN A</u></b> <b>Kerja-Kerja Awalan</b></p> <p>1 Bon Perlaksanaan (bagi sebut harga melebihi RM200,000.00)</p> <p>2 Kos Insurans Pampasan Pekerja</p> <p>3 Kos Insurans Tanggungan Awam</p> <p>4 Kos Insurans Kerja</p> <p>5 Kerja-kerja pembersihan kawasan kerja daripada sampah-sarap / sisa binaan / sisa kebakaran / sisa kerja di tapak pada setiap hari bekerja ke dalam roro tank/tong sampah sementara yang disediakan sendiri oleh kontraktor (jika berkenaan). Sisa buangan roro tank hendaklah dikosongkan apabila diperlukan dan setelah siap kerja ke kawasan luar kampus yang dibenarkan oleh UTM/PBT. Roro tank/tong sampah sementara hendaklah dikeluarkan dari tapak binaan apabila kerja siap.</p> <p>6 Menyedia dan melaksanakan langkah-langkah keselamatan/ kesihatan (health &amp; safety) di tapak yang perlu dan mencukupi, sepertimana keperluan OSHA serta akta berkaitan dan langkah-langkah lain yang perlu sebagaimana Arahan Pegawai Inden seperti berikut:-</p> <p>i) Peralatan perlindungan diri yang lengkap dan sesuai dengan kerja yang hendak dilaksanakan seperti pakaian, topi dan but keselamatan.</p> <p>ii) Pita keselamatan dan papan tanda keselamatan untuk mengasingkan kawasan kerja dan kawasan laluan.</p> <p>iii) Kontraktor dikehendaki mengemukakan lesen dan sijil-sijil berkaitan seperti lesen memandu, lesen kompeten dan sijil perakuan mesin untuk melaksanakan kerja-kerja seperti berikut :-</p> <p>a) Kerja-kerja memasang perancah</p> <p>b) Pemeriksaan pra-kemasukan ke ruang terkurung oleh orang yang kompeten untuk memastikan keadaan ruang terkurung selamat untuk dimasuki. Ruang Udara dalam ruang terkurung hendaklah diuji oleh Penguji Gas Bertauliah (AGT). Keputusan ujian dan penilaian hendaklah direkodkan di dalam permit kebenaran bekerja (permit to work). Kontraktor dikehendaki mematuhi Kod Amalan Bekerja Selamat di ruang terkurung oleh JKKPM.</p> <p>c) Pengendali jentera/mesin</p> <p>iv) Lain-lain peralatan atau keperluan keselamatan lain yang bersesuaian untuk melaksanakan kerja. Kontraktor dikehendaki mengeluarkan air serta keselamatan tempat terkurung yang diarahkan oleh pihak OSHE supaya kerja-kerja yang akan dijalankan selamat.</p> <p>7 Melantik Penyelia Keselamatan (Safety Supervisor) untuk kategori kerja seperti berikut :</p> <p>a) Nilai sebut harga melebihi RM100,000 <b>atau</b></p> <p>b) Tempoh siap kerja melebihi enam (6) minggu <b>atau</b></p> <p>c) Dalam hal-hal lain, pengecualian keperluan Penyelia Keselamatan (Safety Supervisor) adalah tertakluk kepada kelulusan Pegawai Inden.</p>	
	<b>JUMLAH DIBAWA KE MUKASURAT BELAKANG</b>	



BIL	BUTIRAN KERJA	HARGA PUKAL (RM)
<b>JUMLAH DIBAWA DARI MUKASURAT HADAPAN</b>		
8	Menyedia dan menyerahkan tiga (3) set Jadual Perancangan Kerja dalam bentuk bar chart atau CPM (tertakluk kepada kelulusan Pegawai Inden) dan lima (5) set Laporan Kemajuan Kerja Bulanan lengkap dengan gambar sebelum, semasa (mengikut keperluan) dan selepas siap kerja dilaksanakan kepada Pegawai Inden.	
9	Menyediakan kemudahan dan keperluan yang diperlukan untuk mesyuarat tapak/teknikal/penyerahan tapak.	
10	Membina 'hoarding' dari jenis 'metaldeck' atau yang diluluskan oleh Pegawai Inden, sekurang-kurangnya 2 meter tinggi dengan kenyataan "Utamakan Keselamatan Dan Patuhi Peraturan" dan tanda-tanda keselamatan yang berkaitan. (Jika perlu).	
11	Bekalan sementara elektrik yang digunakan untuk menyiapkan kerja di tapak bina. (Jika Perlu).	
12	Melantik Penyelia Tapak untuk kerja penyeliaan di tapak bina semasa kerja-kerja dilaksanakan.	
13	Menyediakan infomation board dan membina papan tanda kerja mengikut spesifikasi (piawaian UTM) dari papan lapis dan bercat, saiz berukuran 3'0" x 3'0" untuk kerja Gred G1 dan saiz 4'0" x 5'0" untuk kerja Gred G2 dengan teks sepertimana yang dilampirkan serta lain-lain kerja berkaitan sebagaimana spesifikasi.	
14	Menyediakan stor simpanan barang kontraktor dan berkunci.	
15	Kontraktor hendaklah sentiasa menjaga dan memelihara "adjoining property" dan memastikan ia berada seperti dalam keadaan asal setelah kerja siap dilaksanakan.	
16	Membekal dan menyenggara pejabat tapak dari jenis kabin bersaiz 20' x 10' lengkap dengan kemudahan elektrik dan air serta hawa dingin, perabot dan menyediakan sebuah papan kenyataan. Kontraktor dikehendaki mengalihkan dan membawa keluar kabin ini selepas siap kerja. * Bagi kerja sebutharga Gred G2 sahaja.	<b>NIL</b>
17	Menyedia dan menguruskan penjilidan (hard cover) minimum 4 set Dokumen Kontrak bagi kontrak perkhidmatan berpenggal (term contract) yang mempunyai tempoh kerja melebihi enam (6) bulan.	<b>NIL</b>
18	Menyediakan pakaian beruniform dan memastikan pekerja-pekerja sentiasa memakai pakaian uniform semasa melaksanakan kerja-kerja di tapak bina.	
19	Menyediakan dan mengemukakan Lukisan Terbina (As - Built Drawings) dalam bentuk <i>softcopy</i> dan <i>hard copy</i> sebanyak empat (4) set.	<b>NIL</b>
<b>JUMLAH DIBAWA KE RINGKASAN SEBUT HARGA (RS/1)</b>		

**KERJA-KERJA PENGGANTIAN BUMBUNG DI UTM-MPRC INSTITUTE FOR OIL & GAS (IFOG),  
UNIVERSITI TEKNOLOGI MALAYSIA, JOHOR BAHRU, JOHOR**

BIL	BUTIRAN KERJA	UNIT	KUANTITI	KADAR HARGA (RM)	JUMLAH (RM)
	<b><u>BAHAGIAN B : KERJA-KERJA PEMBAIKAN</u></b>				
i.	<i>Kerja-kerja berikut hendaklah sebagaimana ditunjukkan di dalam lukisan dan dinyatakan di dalam skop kerja, 'Standard Specification for Building Works 2020, bagi kerja berkaitan (JKR 20800-0183-20)', spesifikasi piawai, spesifikasi teknikal, spesifikasi tambahan dan juga maklumat-maklumat pengilang (jika ada). Kerja-kerja yang disenarai di bawah ini hanyalah merupakan ringkasan kepada berbagai perkara yang perlu bagi pelaksanaan sesuatu kerja. Kontraktor dikehendaki melawat ke tapak bina bagi memahami jumlah kerja sebenar dan halangan yang ada. Harga yang dimasukkan kontraktor mestilah mengandungi segala aspek yang perlu bagi menyiapkan setiap kerja sepertimana yang dinyatakan di dalam lukisan, spesifikasi, senarai kuantiti dan skop kerja. Pegawai Inden berhak menyelaraskan pecahan harga yang dikemukakan.</i>				
ii.	<i>Kontraktor hendaklah merujuk lukisan, skop kerja, keperluan umum dan tapak bina untuk mendapatkan gambaran sebenar ukuran atau kuantiti yang dinyatakan dan harga muktamad adalah berdasarkan kuantiti sebenar di tapak dimana pengukuran semula akan dibuat setelah kerja-kerja tersebut siap dilaksanakan.</i>				
<b>1.0</b>	<b>KERJA PENGGANTIAN BUMBUNG DAN KOMPONEN</b>				
1.1	Kerja-kerja membuka dan menanggal bumbung sediaada, membekal dan memasang bumbung yang baru dari jenis <i>zink aluminium</i> berketebalan minimum 0.47mm TCT tebal akhir menggunakan kaedah <i>clip clock</i> termasuk <i>bubble aluminium insulation</i> dan lain-lain kerja berkaitan sebagaimana dinyatakan dalam spesifikasi, skop kerja, lukisan dan arahan Pegawai Inden.  Jenama Bumbung : ..... ( Sila Nyatakan )	M2	1500		
<b>2.0</b>	<b>KERJA PENGGANTIAN TALANG (GUTTER) DAN KOMPONEN</b>				
2.1	Kerja-kerja membuka talang sediaada dan membekal, membentuk dan memasang talang baru dari jenis aluminium berketebalan minimum 0.80mm BMT termasuk <i>end cap</i> serta lain-lain kerja berkaitan sebagaimana dinyatakan dalam spesifikasi, skop kerja, lukisan dan arahan Pegawai Inden.				
	i. Box Gutter	M	40		
	ii. Valley Gutter	M	18		
	<b>JUMLAH DIBAWA KE MUKASURAT BELAKANG</b>				

**KERJA-KERJA PENGGANTIAN BUMBUNG DI UTM-MPRC INSTITUTE FOR OIL & GAS (IFOG),  
UNIVERSITI TEKNOLOGI MALAYSIA, JOHOR BAHRU, JOHOR**

BIL	BUTIRAN KERJA	UNIT	KUANTITI	KADAR HARGA (RM)	JUMLAH (RM)
<b>JUMLAH DIBAWA DARI MUKASURAT HADAPAN</b>					
2.2	Kerja-kerja membekal dan memasang <i>sleeve outlet</i> serta lain-lain kerja berkaitan sebagaimana dinyatakan dalam spesifikasi, skop kerja, lukisan dan arahan Pegawai Inden.	Bil.	7		
2.3	Kerja-kerja membuka, membekal dan memasang <i>flashing</i> baru dari jenis <i>zincalume</i> berketebalan minimum 0.47 TCT maksimum lebar 600mm jenis serta lain-lain kerja berkaitan sebagaimana dinyatakan dalam spesifikasi, skop kerja, lukisan dan arahan Pegawai Inden.	M	60		
2.4	Kerja-kerja membuka, membekal dan memasang <i>capping</i> baru dari jenis <i>zincalume</i> berketebalan minimum 0.47 TCT maksimum lebar 600mm jenis serta lain-lain kerja berkaitan sebagaimana dinyatakan dalam spesifikasi, skop kerja, lukisan dan arahan Pegawai Inden.	M	40		
<b>3.0</b>	<b>KERJA-KERJA PEMBAIKAN</b>				
3.1	Kerja-kerja menyediakan permukaan dengan membersihkan permukaan dinding dalam serta memastikan bebas dari kotoran dengan cara mengikis, mencuci dan membaiki permukaan dinding dalam bangunan dan menyapu satu lapisan cat asas ( <i>wall sealer solvent base</i> ) dan dua lapis cat emulsi serta lain-lain kerja berkaitan sebagaimana dinyatakan dalam spesifikasi, skop kerja, lukisan dan arahan Pegawai Inden.  Jenama : ..... ( Sila Nyatakan )	M2	151		
3.2	Kerja-kerja membekal dan memasang siling baru berukuran 600mm x 600mm x 9m tebal serta lain-lain kerja berkaitan sebagaimana dinyatakan dalam spesifikasi, skop kerja, lukisan dan arahan Pegawai Inden.	Bil.	30		
3.3	Kerja-kerja mengecat semula keseluruhan kekuda bumbung (roof truss) dengan membersihkan cat asal, menyapu satu lapisan anti karat dan dua lapisan cat kemas (gloss finish) serta lain-lain kerja berkaitan sebagaimana dinyatakan dalam spesifikasi, skop kerja, lukisan dan arahan Pegawai Inden.	M2	600		
<b>JUMLAH DIBAWA KE RINGKASAN SEBUT HARGA (RS/1)</b>					

## JADUAL KADAR HARGA

### KERJA-KERJA PENGGANTIAN BUMBUNG DI UTM-MPRC INSTITUTE FOR OIL & GAS (IFOG), UNIVERSITI TEKNOLOGI MALAYSIA, JOHOR BAHRU, JOHOR

- a. Jadual kadar harga ini akan menjadi asas untuk tujuan menilai Arahan Perubahan Kerja
- b. Pihak UTM berhak menyelaraskan mana-mana harga yang ditawarkan didalam Jadual Kadar Harga ini supaya munasabah
- c. Jika pemborong gagal mengisi Jadual Kadar Harga ini, pihak UTM berhak meletakkan kadar yang munasabah

#### UPAH PEKERJA

BIL	BUTIRAN KERJA	UNIT	KADAR HARGA (RM )
1.0	Membekal tenaga pekerja kadar kerja jam tidak melebihi 9 jam sehari ( waktu pejabat )  a. Tukang Paip b. Tukang Cat c. Tukang Bumbung d. Pekerja Am	  orang/hari orang/hari orang/hari orang/hari	
2.0	Membekal tenaga pekerja untuk kerja-kerja selepas waktu pejabat dan cuti am  a. Tukang Paip b. Tukang Cat c. Tukang Bumbung d. Pekerja Am	  orang/hari orang/hari orang/hari orang/hari	

#### **Nota:**

Kontraktor hendaklah mengisi kadar harga untuk keperluan buruh

.....  
( Tandatangani & Cap Kontraktor )

.....  
( Tarikh )

## **BORANG A - SURAT PENGAKUAN KEBENARAN MAKLUMAT DAN KESAHIHAN DOKUMEN YANG DIKEMUKAKAN OLEH PENYEBUT HARGA**

Nama Kontraktor : .....

Alamat : .....

.....

.....

Kepada:

Pengarah Seksyen Projek dan Penyenggaraan  
Bahagian Pengurusan Aset  
Jabatan Timbalan Naib Canselor (Pembangunan)  
UTM Johor Bahru  
**(u/p : En Afendi Bin Osman)**

Tuan,

### **MAKLUMAT LATAR BELAKANG DAN KEWANGAN PENYEBUT HARGA**

1. Kami telah membaca dengan teliti semua arahan-arahan yang terkandung dalam Arahan Kepada Penyebut Harga termasuk arahan yang menghendakkan kami mengemukakan maklumat-maklumat dan dokumen-dokumen mengenai perkara diatas bersama-sama dokumen sebut harga kami semasa mengemukakan sebut harga ini untuk membolehkan UTM menilai keupayaan kami untuk melaksanakan kerja sebut harga ini semasa penilaian sebut harga.
2. Kami faham dan mengambil maklum bahawa penilaian sebut harga ini akan mengambil kira dan mementingkan keupayaan kami melaksanakan kerja sebut harga ini. Justeru itu sebut harga kami akan hanya dipertimbang untuk diperakukan kepada Jawatankuasa Sebut Harga Universiti untuk disetujuterima sekiranya kami didapati berkeupayaan untuk melaksanakan projek ini, mengikut penilaian UTM berasaskan maklumat-maklumat dan dokumen-dokumen yang kami kemukakan.
3. Kami juga mengambil maklum bahawa kami dikehendaki mengemukakan semua maklumat dan dokumen-dokumen yang diminta bersama-sama sebut harga kami sebelum sebut harga ditutup dan maklumat-maklumat atau dokumen-dokumen yang dikemukakan kemudian daripada itu tidak akan diterima untuk diambil kira dalam penilaian keupayaan kami.
4. Kami mengaku bahawa maklumat-maklumat dan data-data yang kami berikan bersama-sama ini di Borang **B, C, CA, D, DA, E** dan dokumen-dokumen yang kami sertakan bersamanya setahu kami adalah semuanya benar dan sah pada semua segi dan kami telah mengambil maklum dan sedar akan tindakan yang boleh diambil oleh UTM terhadap kami dan/atau sebut harga kami, sekiranya mana-mana maklumat, data-data dan dokumen yang kami berikan itu didapati tidak benar atau palsu.
5. Kami juga mengambil maklum dan sedar bahawa sebut harga kami akan ditolak dan tidak akan dipertimbangkan sekiranya maklumat-maklumat yang kami berikan tidak mencukupi atau sekiranya kami gagal untuk memberikan bersama-sama ini mana-mana maklumat dan/atau menyertakan mana-mana dokumen penting yang sangat diperlukan untuk membolehkan UTM menilai keupayaan kami, terutamanya dokumen-dokumen berhubung dengan kedudukan kewangan dan prestasi kerja semasa kami seperti berikut :
  - (1) Penyata Bulanan Bank
  - (2) Laporan Bank/Institusi Kewangan Mengenai Kemudahan Kredit
  - (3) Deposit Tetap (sekiranya ada)
  - (4) Laporan Prestasi Kerja Semasa

**BORANG A - SURAT PENGAKUAN KEBENARAN MAKLUMAT DAN KESAHIHAN DOKUMEN YANG DIKEMUKAKAN OLEH PENYEBUT HARGA**

6. Kami dengan ini memberi kuasa kepada mana-mana pegawai Kerajaan, Jurutera Projek, Juruaudit, Pegawai Bank dan mana-mana pihak yang berkenaan untuk memberikan maklumat-maklumat yang dianggap perlu dan diminta oleh pihak UTM untuk mengesahkan maklumat-maklumat yang kami berikan diperenggan 4 dan 5 atau untuk mendapatkan maklumat tambahan. Kami dengan ini juga memberi kebenaran kepada pihak UTM untuk merujuk apa-apa maklumat yang kami kemukakan kemana-mana pihak termasuk Lembaga Hasil Dalam Negeri. Walaubagaimanapun, kami tetap bertanggungjawab di atas maklumat-maklumat dan dokumen-dokumen yang kami berikan Bersama-sama ini.
7. Kami juga dengan ini mengakui dan mengesahkan bahawa pihak kami tidak ada membuat sebarang pakatan atau apa-apa bentuk amalan sepadu dengan mana-mana penyebut harga lain bagi mempengaruhi kemunasabahan harga sebut harga dan apa-apa tindakan yang boleh menjejaskan atau yang mempunyai kesan menghalang, menyekat atau mengganggu persaingan yang sihat bagi membolehkan sebut harga kami atau penyebut harga yang lain di pertimbangkan. Kami akur pihak UTM boleh menolak tawaran kami sekiranya pihak UTM mengesyaki sebarang pakatan harga dan pihak kami juga boleh diambil tindakan dibawah Akta Persaingan 2010 (Akta 712).
8. Kami maklum bahawa sekiranya pihak yang dihubungi tidak memberi pengesahan tempoh yang ditetapkan akan menyebabkan sebut harga kami tidak dipertimbangkan untuk disetuju terima.

Yang Benar,

\_\_\_\_\_  
( Tandatangan Penyebut Harga )

Tarikh : \_\_\_\_\_

Nama Penuh : \_\_\_\_\_

No. Kad Pengenalan : \_\_\_\_\_

Atas Sifat : \_\_\_\_\_  
yang diberi kuasa dengan sepenuhnya untuk menandatangani sebut harga ini untuk dan bagi pihak :

\_\_\_\_\_  
( Meteri atau Cap Penyebut Harga )

Tarikh : \_\_\_\_\_

\_\_\_\_\_  
( Tandatangan Saksi )

Nama Penuh : \_\_\_\_\_

No. Kad Pengenalan : \_\_\_\_\_

Pekerjaan : \_\_\_\_\_

Alamat : \_\_\_\_\_

\_\_\_\_\_

\_\_\_\_\_

UNIVERSITI TEKNOLOGI MALAYSIA

**BORANG B - MAKLUMAT AM DAN LATAR BELAKANG PENYEBUT HARGA**

1. Nama : .....
2. Alamat : .....  
.....  
.....
3. No. Telefon: ..... No. Fax : .....
4. **Pendaftaran dengan (CIDB)/(MOF)**  
No. Pendaftaran: .....  
Tempoh Sahlaku : Dari ..... Hingga .....  
Gred : ..... Kategori : .....  
Pengkhususan : .....  
.....
5. Jika berdaftar Taraf Bumiputera, nyatakan :  
Tempoh Sahlaku : Dari ..... Hingga .....
6. Bagi Syarikat Sdn. Bhd. / Perkongsian nyatakan:  
i) Modal dibenarkan : RM.....  
ii) Modal dibayar : RM.....
7. Ahli-ahli Syarikat

Nama	Jawatan	Saham Modal Dipegang

(i) Ahli - ahli Lembaga Pengarah

Nama	Jawatan	Saham Modal Dipegang

(ii) Ahli- ahli Pengurusan

Nama	Jawatan	Kelulusan Akademik/ Iktisas



**BORANG C - DATA-DATA KEWANGAN (Diisi oleh Kontraktor)****A. Penyata Bulanan Akaun Bank**

Bil	Nama dan Alamat Bank (Di mana akaun dibuka)	Nombor Akaun	Maklumat Pegawai Bank untuk Dihubungi Bagi Tujuan Pengesahan	
			Nama	No. Tel Pejabat
Bank 1				
Bank 2				
Bank 3				

Sertakan salinan Penyata Bulanan Akaun Bank bagi tiga (3) bulan terakhir sebelum bulan tutup sebut harga yang disahkan oleh pegawai yang diberi kuasa oleh bank berkenaan. Salinan Penyata Bulanan Akaun Bank yang tidak disahkan oleh pegawai yang diberi kuasa oleh bank berkenaan tidak akan diambilkira.

**B. Penyata Deposit Tetap (jika berkaitan)**

Bil	Nama dan Alamat Bank (Di mana akaun dibuka)	Nombor Akaun	Maklumat Pegawai Bank untuk Dihubungi Bagi Tujuan Pengesahan	
			Nama	No. Tel Pejabat
Bank 1				
Bank 2				
Bank 3				

Sertakan salinan Penyata Deposit Tetap yang disahkan oleh pegawai yang diberi kuasa oleh bank berkenaan. Salinan Penyata Deposit Tetap yang tidak disahkan oleh pegawai yang diberi kuasa oleh bank berkenaan tidak akan diambilkira.

**NOTA UMUM**

Sekiranya terdapat lebih daripada tiga (3) bank/institusi kewangan, sertakan maklumat tersebut dalam lampiran tambahan.

**SULIT**

**BORANG CA - LAPORAN BANK / INSTITUSI KEWANGAN MENGENAI KEMUDAHAN KREDIT  
(Diisi oleh Pihak Bank/Institusi Kewangan)**

Borang ini hendaklah dilengkapkan oleh pihak Bank/Institusi Kewangan dan dikembalikan kepada Bahagian yang mengurus sebut harga. Sekiranya laporan disediakan dalam bentuk lain, kandungan laporan tersebut wajib menepati maklumat yang dikehendaki seperti dalam Borang CA. Sekiranya tidak, laporan tersebut akan ditolak.

Kepada :

Pengarah Seksyen Projek dan Penyenggaraan  
Bahagian Pengurusan Aset  
Jabatan Timbalan Naib Canselor (Pembangunan)  
UTM Johor Bahru  
**(u/p : En Afendi Bin Osman)**

Nama Syarikat : \_\_\_\_\_

Projek : \_\_\_\_\_  
\_\_\_\_\_

Kemudahan Kredit sedia ada yang boleh digunakan untuk pelaksanaan Projek.  
(Sekiranya penyebut harga mempunyai Kemudahan Kredit dengan Bank/Institusi Kewangan)

Bentuk Kemudahan Kredit	Nama Produk Kewangan (sekiranya ada)	Baki Yang Boleh Digunakan
(i) Overdraf		RM
(ii) Overdraf Bercagar		RM
(iii) Talian Kredit		RM
	Jumlah	RM

(Tandatangan Untuk Dan Bagi Pihak Bank/Institusi Kewangan)

Nama Pegawai : \_\_\_\_\_

Cap Bank /

Jawatan : \_\_\_\_\_

Institusi Kewangan

No. Tel Pejabat : \_\_\_\_\_

Tarikh : \_\_\_\_\_

**BORANG D – SENARAI KERJA/KONTRAK SEMASA PENYEBUT HARGA**  
**(Senarai semua kerja di dalam tangan/sedang berjalan dan belum siap termasuk kontrak yang baru diawadkan+)**

Bil	Nama Kontrak/Projek+	Nilai Kontrak	Nilai Penyebut Harga* Bertanggung Jawab	Tempoh Kontrak **	Tarikh Milik Tapak	Tarikh Siap		Kemajuan Kerja+		Nama Dan Alamat Penguasa/ Jurutera Projek		Nama Alamat Majikan
						Kontrak	Sebenar	Ikut Jadual (%)	Sebenar Dicapai (%)	Nama	No. Telefon Pejabat	

- + Salinan Perakuan/Pengesahan Siap Kerja bagi setiap kerja yang disenaraikan hendaklah disertakan
- \* Hanya perlu diisi sekiranya penyebut harga melaksanakan kerja sebagai ahli syarikat gabungan
- \*\* Tempoh Kontrak hendaklah termasuk lanjutan masa yang diluluskan.

Nota :  
**UTM akan memberi keutamaan kepada kontraktor yang berpengalaman dalam kerja pembaikan bumbung.**

**SULIT**

**BORANG DA - LAPORAN PRESTASI KERJA SEMASA PENYEBUT HARGA**

- a) Borang ini hendaklah dilengkapkan oleh Pegawai Penguasa/Wakil Pegawai Penguasa/Pegawai Professional yang menyelia projek dan diserahkan kepada kontraktor untuk disertakan bersama – sama sebut harganya.
- b) Kegagalan mengisi borang ini dengan lengkap akan menyebabkan sebut harga ini ditolak.

Kepada: Pengarah Seksyen Projek dan Penyenggaraan  
Bahagian Pengurusan Aset  
Jabatan Timbalan Naib Canselor (Pembangunan)  
UTM Johor Bahru  
**(u/p : En Afendi Bin Osman)**

Nama Kontraktor : .....

Nama Projek yang dilaksanakan : .....

No. Inden / Kontrak : .....

Harga Kontrak (termasuk anggaran nilai kerja perubahan) : RM .....

Wang Kos Prima Dan Peruntukan Sementara : RM .....

Nilai Kerja Pembinaan : RM .....

Tarikh Milik Tapak : ..... Tempoh : .....minggu

Tarikh Penyiapan Asal : .....

Lanjutan Masa Yang Telah Diluluskan : .....hari

Lanjutan Masa Seterusnya yang difikirkan/dijangka layak : ..... hari  
diperakukan

Atas sebab – sebab : (i) .....

(ii) .....

Kemajuan Kerja (berdasarkan penilaian kerja yang telah dilaksanakan)

Pencapaian sebenar ..... %	Mengikut Jadual ..... %
Jumlah kelewatan (jika berkaitan) Tarikh kerja dijangka akan dapat disiapkan	: ..... hari : .....
Nilai Bahagian Kerjayang Telah Siap	: RM .....
Nilai Bahagian Kerjayang Belum Siap	: RM .....
Adakah Kontraktor dalam proses penamatan di mana Notis untuk Tujuan Penamatan telah dikeluarkan kepada Kontraktor ?	: .....

Ulasan mengenai prestasi kontraktor: .....

(Nyatakan apa-apa kepujian dan/atau kelemahan kontraktor dan juga apa-apa tindakan/perakuan yang diambil/dipertimbangkan berhubung dengan prestasi kontraktor melaksanakan kontrak)

Tandatangan Pegawai Penguasa/Wakil Pegawai Penguasa/Pegawai Profesional:

Nama : .....

Jawatan : .....

Tarikh :

**BORANG E – REKOD PENGALAMAN KERJA PENYEBUT HARGA  
(Senarai semua kerja yang disiapkan dalam 5 tahun lepas+)**

Bil	Nama	Nilai Kontrak (RM)	Nilai Penyebut Harga* Bertanggung Jawab	Tempoh Kontrak **	Tarikh Milik Tapak	Tarikh Siap		Nama dan Alamat Penguasa/Jurutera Perunding		Nama Alamat Majikan
						Kontrak	Sebenar	Nama	No. Telefon Pejabat	

- + Salinan Surat Setuju Terima dan Salinan Perakuan Siap Kerja/Perakuan Muktamad bagi setiap kerja yang disenaraikan hendaklah disertakan.
- \* Hanya perlu diisi sekiranya penyebut harga melaksanakan kerja sebagai ahli syarikat gabungan
- \*\* Tempoh Kontrak hendaklah termasuk lanjutan masa yang diluluskan.



---

**UNIT KONTRAK DAN PEROLEHAN**

---

Ruj. UTM.J

Tarikh :

.....  
.....  
.....  
.....

(sila lengkapkan nama dan alamat syarikat)

Tuan,

**KERJA-KERJA PENGGANTIAN BUMBUNG DI UTM-MPRC INSTITUTE FOR OIL & GAS (IFOG), UNIVERSITI TEKNOLOGI MALAYSIA, JOHOR BAHRU, JOHOR**

**NO. SEBUT HARGA : SH/2023-51/U-1/AW/SPP**

**- Pemberitahuan Sebut Harga Tidak Berjaya**

---

Merujuk penyertaan syarikat tuan untuk sebut harga di atas, dukacita dimaklumkan bahawa sebut harga tuan adalah tidak berjaya.

2. Pejabat mengucapkan terima kasih di atas penyertaan syarikat tuan dalam sebut harga tersebut dan berharap syarikat tuan akan dapat menyertai lain-lain sebut harga yang dikeluarkan oleh pejabat ini pada masa akan datang.

Sekian dimaklumkan. Terima kasih.

**"MALAYSIA MADANI"**

**"BERKHIDMAT UNTUK NEGARA"**

Saya yang menjalankan amanah,

.....  
**NORHAYATI BINTI KHIDIR**  
**Penolong Juruukur Bahan Kanan**  
b.p : Naib Canselor



**PELAN KAMPUS  
UNIVERSITI TEKNOLOGI MALAYSIA**

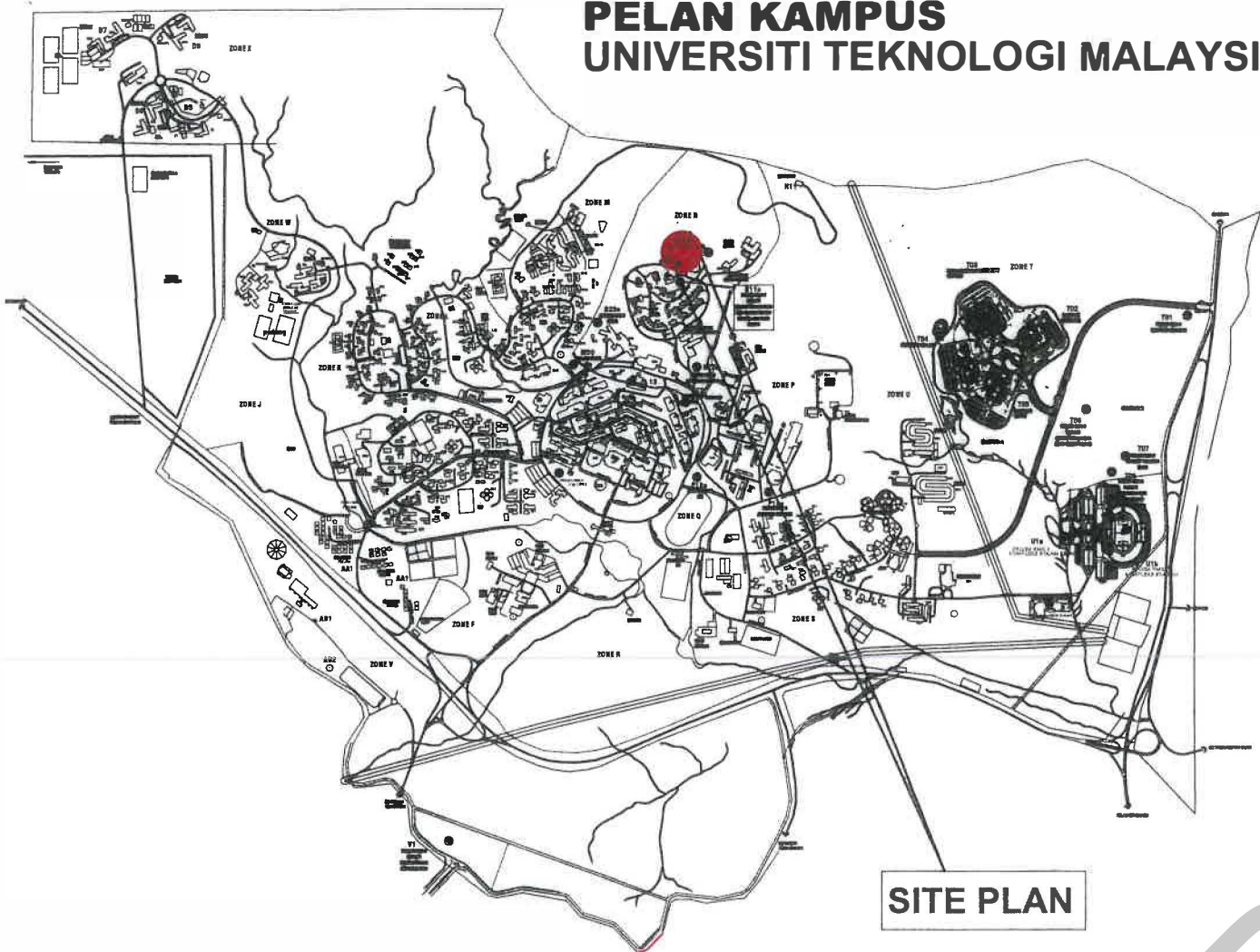

**SITE PLAN**

**KEY PLAN**  
SCALAR = N.T.S

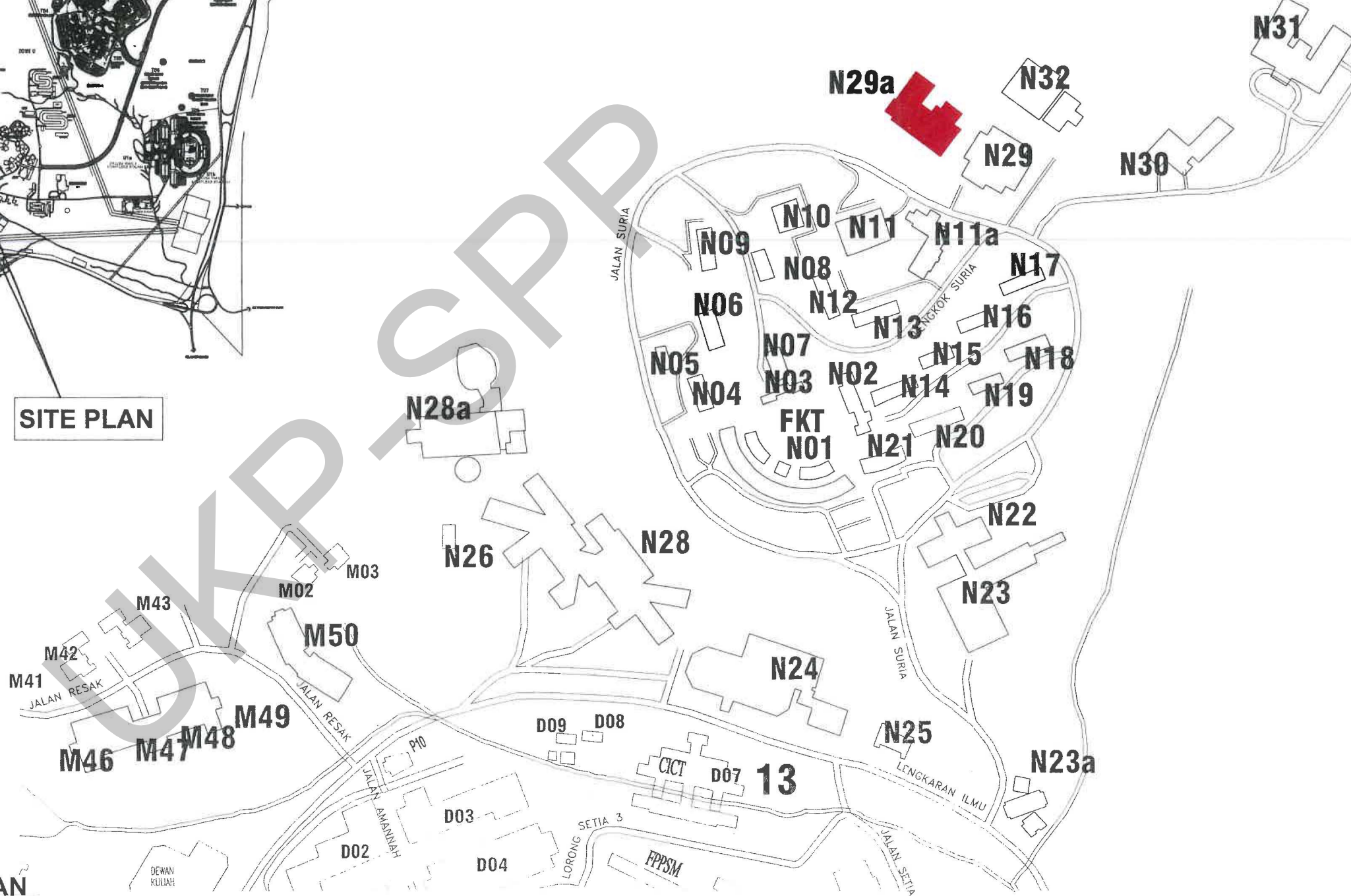

**LOCATION PLAN**  
SCALAR = N.T.S



TAJUK KERJA :  
**KERJA-KERJA PENGGANTIAN BUMBUNG  
DI UTM-MPRC INSTITUTE FOR OIL & GAS ( IFOG )  
UNIVERSITI TEKNOLOGI MALAYSIA  
JOHOR BAHRU JOHOR**

PENGESAHAN :  
  
MOHD ISHAMUDDIN BIN MD. KUSMIN  
KETUA UNIT AWAM  
TARIKH: 25/10/2023

PENGESAHAN :  
  
Sr ASLIZA BANTI BAKAR  
PENGARAH  
SEKSYEN PROJEK DAN PENYENGGARAAN  
TARIKH: 02.11.2023

DILUKIS: CHEROSHMNOR  
DISEMAK: hafezidris  
SKALA: SEPERTI DI TUNJUK  
TARIKH: OGOS. 2023

TAJUK LUKISAN :  
- KEY PLAN  
- LOCATION PLAN  
NO. LUKISAN: UTM.J/SPP(UA) / 23 / 2023 / 01



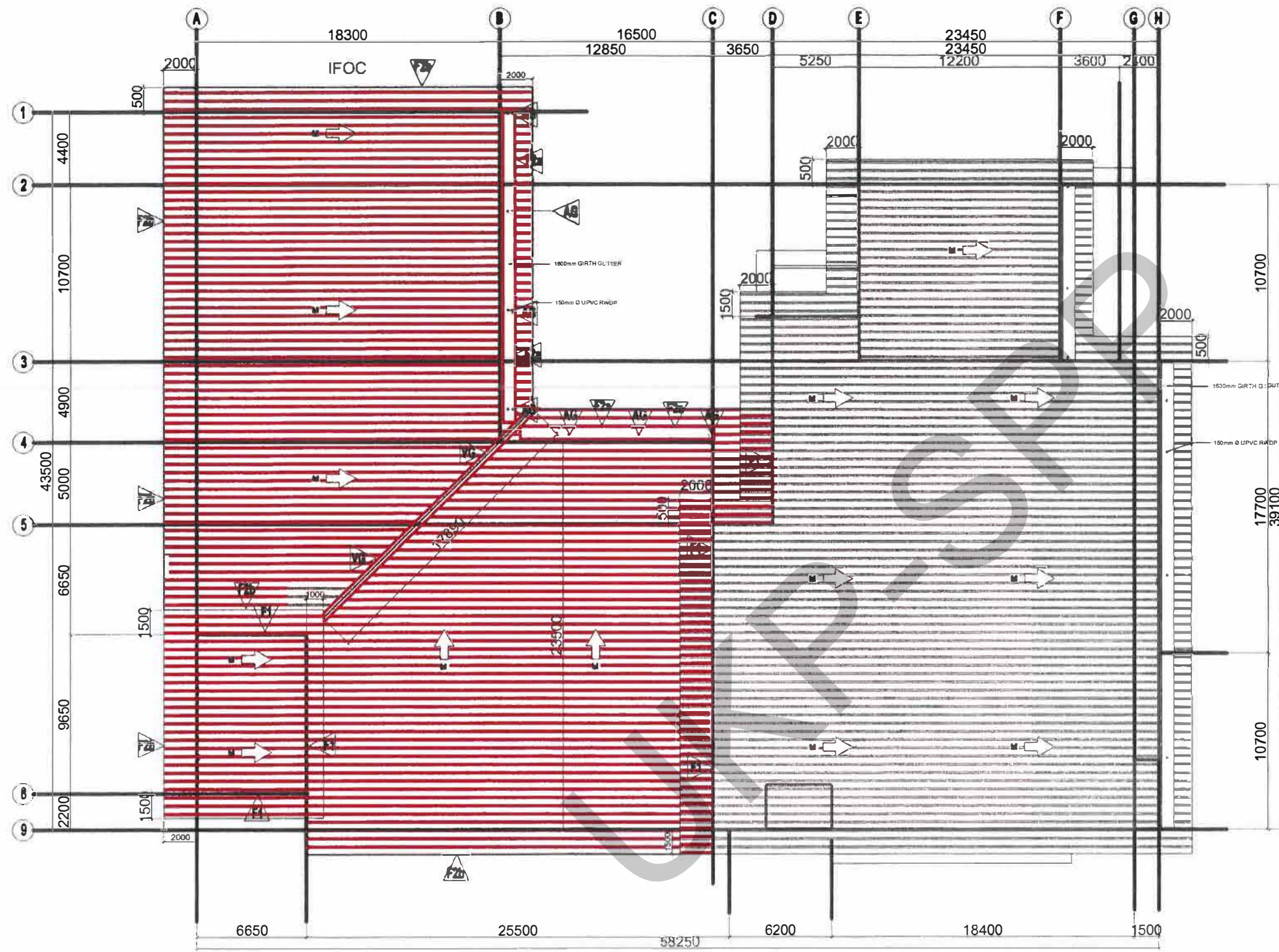

ROOF PLAN



■ KERJA BARU



**TAJUK KERJA :**  
**KERJA-KERJA PENGGANTIAN BUMBUNG**  
**DI UTM-MPRC INSTITUTE FOR OIL & GAS ( IFOG)**  
**UNIVERSITI TEKNOLOGI MALAYSIA**  
**JOHOR BAHRU JOHOR**

**PENGESAHAN :**  
  
 MOHD ISHAMUDDIN BIN MD. KUSMIN  
 KETUA UNIT AWAM  
 TARIKH: 29/10/2023

SF ASLIZA BANTI BAKAR  
 PENGARAH  
 SEKSYEN PROJEK DAN PENYENGGARAAN  
 TARIKH: 01. 11. 2023

**DILUKIS:** CHEROSHMNOR  
**DISEMAK:** hafezidris  
**SKALA:** SEPERTI DI TUNJUK  
**TARIKH:** OGOS. 2023

**TAJUK LUKISAN :**  
 - ROOF PLAN  
**NO. LUKISAN:** UTM./JSP(UA) / 23 / 2023 / 02



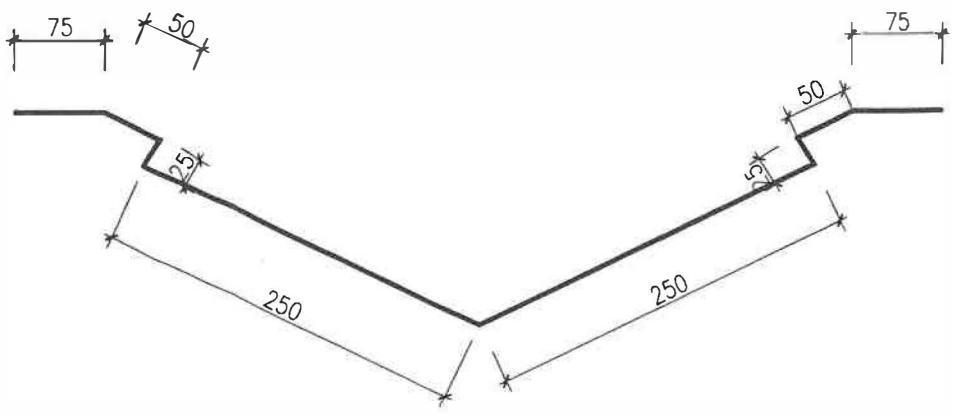
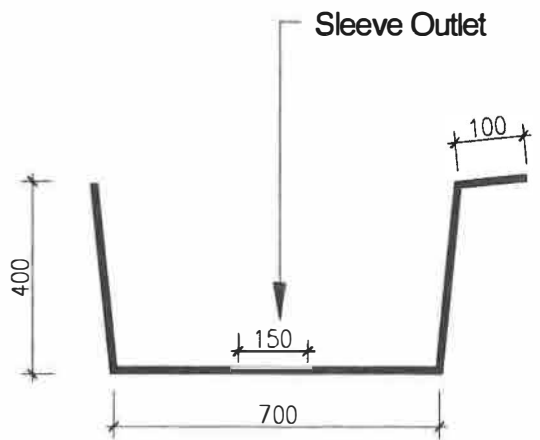
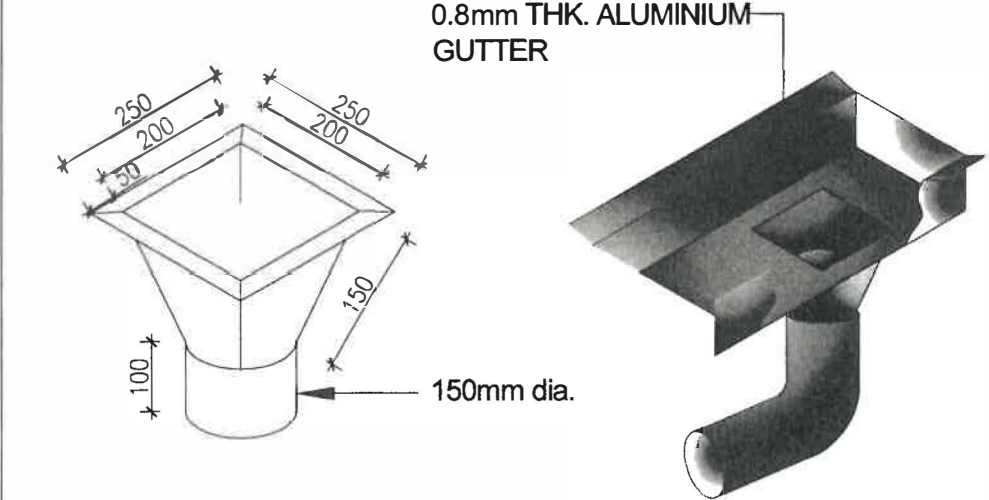

TYPE	AG
DESCRIPTION	Sleeve Outlet
DIMENSION	250mm x 250mm x 0.8mm (BMT)
FINISHED	Aluminium

TYPE	F2a
DESCRIPTION	Box Gutter
DIMENSION	700mm x 400mm x 0.8mm (BMT)
FINISHED	Aluminium

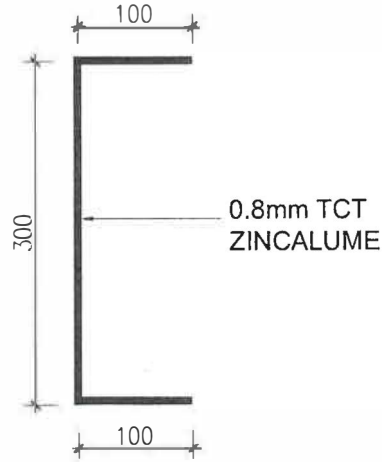
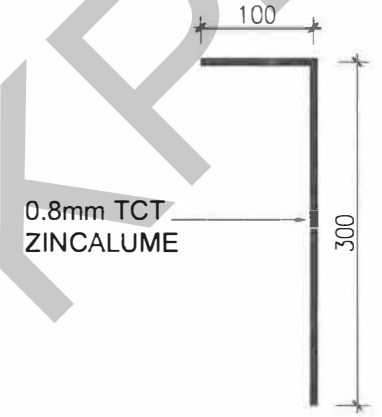
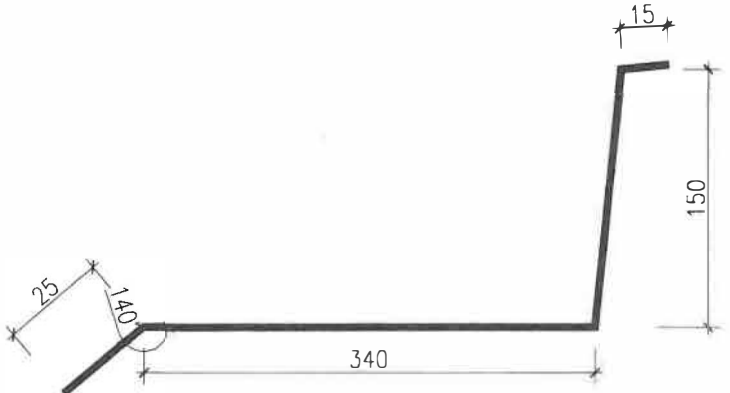

TYPE	VG
DESCRIPTION	Valley Gutter
DIMENSION	250mm x 250mm x 0.8mm (BMT)
FINISHED	Aluminium



TYPE	F1
DESCRIPTION	Flashing
DIMENSION	150mm x 340mm x 0.48mm (TCT)
FINISHED	Color Coating

TYPE	F2a
DESCRIPTION	Gutter Capping
DIMENSION	100mm x 300mm x 0.48mm (TCT)
FINISHED	Color Coating

TYPE	F2b
DESCRIPTION	Fascia / Barge Capping
DIMENSION	300mm x 100mm x 0.48mm (TCT)
FINISHED	Color Coating

 Jabatan Timbalan Naib Canselor (Pembangunan)	TAJUK KERJA :	PENGESAHAN :	DILUKIS:	CHEROSHMNOR	TAJUK LUKISAN :	
	<b>KERJA-KERJA PENGGANTIAN BUMBUNG DI UTM-MPRC INSTITUTE FOR OIL &amp; GAS (IFOG) UNIVERSITI TEKNOLOGI MALAYSIA JOHOR BAHRU JOHOR</b>	 MOHD ISHAMUDDIN BIN MD. KUSMIN KETUA UNIT AWAM TARIKH: 25/10/2023	 Sr ASLIZA BANTI BAKAR PENGARAH SEKSYEN PROJEK DAN PENYENGGARAAN TARIKH: 01.11.2023	DISEMAK:	hafezidris	- ROOF DETAIL  NO. LUKISAN: UTM.JISPP(UA) / 23 / 2023 / 03
				SKALA:	SEPERTI DI TUNJUK	
				TARIKH:	OGOS. 2023	