

DILULUSKAN UNTUK SEBUT HARGA OLEH:



UTM
UNIVERSITI TEKNOLOGI MALAYSIA

AFENDI BIN OSMAN
Ketua Unit Kontrak Dan Perolehan,
Seksyen Projek Dan Penyenggaraan
Bahagian Pengurusan Aseel
balan Timbalan Naib Canselor (Pembangunan)
Universiti Teknologi Malaysia
81310 Johor Bahru, Johor

NASKAH MEJA SEBUT HARGA

SH/2023-³⁷ /U-1/AW/SPP

**MENYIAPKAN BAKI KERJA BAGI KERJA PAKEJ
1 : KERJA-KERJA BAIKPULIH KOMPONEN
KEMASAN, PERPAIPAN DAN BUMBUNG DI
SEKOLAH KEJURUTERAAN AWAM, FAKULTI
SAINS SOSIAL DAN KEMANUSIAAN, FAKULTI
ALAM BINA DAN UKUR, MASJID SULTAN ISMAIL
DAN BANGUNAN PERSATUAN PELAJAR, UTM
JOHOR BAHRU, JOHOR (PANGGIL SEMULA) –
BLOK FABU (B05 & B07), FKA (C07 & C09) DAN
FSSH (D05)**

TARIKH TAKLIMAT DAN LAWATAN TAPAK : WAJIB : _____

TIDAK WAJIB

TARIKH JUALAN : 09 OCT 2023 HINGGA : 15 OCT 2023

TARIKH TUTUP : 18 OCT 2023

PENYELARAS PROJEK : EN. MOHD FAIZAL BIN WAKIMAN
(No. samb. : 30059)

JURUUKUR BAHAN

BERTANGGUNGJAWAB : PN. NORHERNANI BINTI MD NOR
(No. samb.: 31200)

PAKEJ KERJA

SENIBINA ELEKTRIKAL MEKANIKAL AWAM LANDSKAP

**MENYIAPKAN BAKI KERJA BAGI KERJA PAKEJ 1 : KERJA-KERJA
BAIKPULIH KOMPONEN KEMASAN, PERPAIPAN DAN BUMBUNG DI
SEKOLAH KEJURUTERAAN AWAM, FAKULTI SAINS SOSIAL DAN
KEMANUSIAAN, FAKULTI ALAM BINA DAN UKUR, MASJID SULTAN ISMAIL
DAN BANGUNAN PERSATUAN PELAJAR, UTM JOHOR BAHRU, JOHOR
(PANGGIL SEMULA) – BLOK FABU (B05 & B07), FKA (C07 & C09)
DAN FSSH (D05)**

No. Sebut Harga : SH/2023-37/U-1/AW/SPP

ISI KANDUNGAN

- 1.0 Surat Pelawaan Sebut Harga
- 2.0 Kenyataan Sebut Harga
- 3.0 Senarai Semakan Sebut Harga
- 4.0 Arahan Kepada Penyebut Harga
- 5.0 Syarat- Syarat Sebut Harga
- 6.0 Tatacara Bayaran Penalti
- 7.0 Jadual Ganti Rugi
- 8.0 Syarat-Syarat Tambahan
 - 8.1 Surat Akuan Pembida
 - 8.2 Surat Akuan Pembida Berjaya
- 9.0 Panduan Kontraktor
- 10.0 Senarai Perundangan & Peraturan Keperluan Keselamatan & Kesihatan Pekerjaan Di Tapak Bina
- 11.0 Keperluan Dan Peraturan Am
- 12.0 Skop Kerja
- 13.0 Borang Sebut Harga
- 14.0 Ringkasan Sebut Harga
- 15.0 Pecahan Harga
- 16.0 Jadual Kadar Harga
- 17.0 Maklumat Penyebut Harga
- 18.0 Surat Pemberitahuan Sebut Harga Tidak Berjaya
- 19.0 Lukisan

No. Ruj. : UTM.J.17.03.04.03/11-13/3/1 JU.4(6)
Tarikh : 5 Oktober, 2023

Kepada,

Penyebut Harga

Tuan,

SEBUT HARGA BAGI : **MENYIAPKAN BAKI KERJA BAGI KERJA PAKEJ 1 : KERJA-KERJA BAIKPULIH KOMPONEN KEMASAN, PERPAIPAN DAN BUMBUNG DI SEKOLAH KEJURUTERAAN AWAM, FAKULTI SAINS SOSIAL DAN KEMANUSIAAN, FAKULTI ALAM BINA DAN UKUR, MASJID SULTAN ISMAIL DAN BANGUNAN PERSATUAN PELAJAR, UTM JOHOR BAHRU, JOHOR (PANGGIL SEMULA) – BLOK FABU (B05 & B07), FKA (C07 & C09) DAN FSSH (D05)**

Sebut harga adalah dipelawa daripada Penyebut Harga yang berdaftar dengan LPIPM/CIDB, PKK atau Kementerian Kewangan* dan Sistem Pendaftaran Kontraktor (UTMfin) seperti berikut:-

- i) Sijil Perolehan Kerja Kerajaan (SPKK)
- ii) Perakuan Pendaftaran Kontraktor (PPK)
Gred : **G2**
Kategori : **B (Pembinaan Bangunan) @
CE (Pembinaan Kejuruteraan Awam)**
Pengkhususan : **B04 (Kerja Am Bangunan) @
CE21 (Kerja-kerja Am Kejuruteraan Awam)**
- iii) Sijil Taraf Bumiputera (STB) *(jika berkenaan)*
- iv) Sijil Pendaftaran Kontraktor (UTMfin)
- v) ~~Sijil Kementerian Kewangan~~

2. Borang Sebut Harga yang telah siap diisi hendaklah dimasukkan ke dalam sampul surat bermetri bertanda **SH/2023-37/U-1/AW/SPP** dan dimasukkan ke dalam peti tawaran yang terletak di **Unit Kontrak Dan Perolehan, Seksyen Projek Dan Penyenggaraan, Bahagian Pengurusan Aset, Jabatan Timbalan Naib Canselor (Pembangunan), Universiti Teknologi Malaysia, Johor Bahru, Johor** sebelum atau pada **18 OCT 2023** jam 12.00 tengah hari.

3. Kenyataan Sebut Harga, Senarai Semakan Sebut Harga, Arahan Kepada Penyebut Harga, Syarat-Syarat Sebut Harga, Spesifikasi Kerja, Borang Sebut Harga, Ringkasan Sebut Harga, Jadual Kadar Harga, Maklumat Penyebut Harga dan Lokasi Kerja dikembarkan bersama-sama ini.

4. Naskah Sebut Harga ini dijual dengan harga sebanyak **RM50.00**/naskah *(dalam bentuk Wang Tunai/ Wang Pos/ Bank Draft)*

5. Pihak UTM tidak terikat untuk menerima Sebut Harga yang terendah sekali atau mana-mana Sebut Harga lain.

Sekian, terima kasih

“MALAYSIA MADANI”

“BERKHIDMAT UNTUK NEGARA”

Saya yang menjalankan amanah,

AFENDI BIN OSMAN
Ketua Unit Kontrak Dan Perolehan
b.p : Naib Canselor
samb : 31201

UKP-SPP

**UNIVERSITI TEKNOLOGI MALAYSIA
JOHOR BAHRU**

KENYATAAN SEBUT HARGA

1. Sebut Harga adalah dipelawa daripada Penyebut Harga yang berdaftar dengan LPIPM/CIDB, PKK atau Kementerian Kewangan dan Sistem Pendaftaran Kontraktor (UTMfin) seperti berikut :-

- i) Sijil Perolehan Kerja Kerajaan (SPKK)
- ii) Perakuan Pendaftaran Kontraktor (PPK)
 - Gred : **G2**
 - Kategori : **B (Pembinaan Bangunan) @
CE (Pembinaan Kejuruteraan Awam)**
 - Pengkhususan : **B04 (Kerja Am Bangunan) @
CE21 (Kerja-kerja Am Kejuruteraan Awam)**
- iii) Sijil Taraf Bumiputera (STB) *(jika berkenaan)*.
- iv) Sijil Pendaftaran Kontraktor (UTMfin)
- v) Sijil Pendaftaran Kementerian Kewangan : -

dan yang masih dibenarkan membuat tawaran buat masa ini bagi kerja-kerja berikut:

MENYIAPKAN BAKI KERJA BAGI KERJA PAKEJ 1 : KERJA-KERJA BAIKPULIH KOMPONEN KEMASAN, PERPAIPAN DAN BUMBUNG DI SEKOLAH KEJURUTERAAN AWAM, FAKULTI SAINS SOSIAL DAN KEMANUSIAAN, FAKULTI ALAM BINA DAN UKUR, MASJID SULTAN ISMAIL DAN BANGUNAN PERSATUAN PELAJAR, UTM JOHOR BAHRU, JOHOR (PANGGIL SEMULA) – BLOK FABU (B05 & B07), FKA (C07 & C09) DAN FSSH (D05)

SH/2023-37/U-1/AW/SPP

2. Segala butiran dan Naskah Sebut Harga boleh didapati semasa waktu pejabat di **Unit Kontrak Dan Perolehan, Seksyen Projek dan Penyenggaraan, Bahagian Pengurusan Aset, Universiti Teknologi Malaysia, Johor Bahru, Johor** dengan mengemukakan bayaran dokumentasi sebanyak **RM50.00** di atas nama **Bendahari, UTM Johor Bahru, Johor** dalam bentuk Wang Tunai/Wang Pos/Bank Draf.

3. Naskah Sebut Harga hanya akan dikeluarkan kepada Wakil-wakil Penyebut Harga yang namanya tercatat dalam Surat Pendaftaran sahaja. Bagi Wakil-wakil Penyebut harga yang namanya tidak terdapat dalam Surat Pendaftaran hendaklah membawa bersama Surat Perwakilan Kuasa yang sah dari syarikat masing-masing. Penyebut Harga/Wakil-wakil Penyebut Harga yang sah hendaklah membawa SURAT PENDAFTARAN ASAL yang dikeluarkan oleh LPIPM/CIDB, PUSAT KHIDMAT KONTRAKTOR atau Kementerian Kewangan dan UTMfin (yang mana berkaitan)

4. Naskah Sebut Harga boleh diperolehi pada 09 OCT 2023 hingga 15 OCT 2023 mulai jam 8.30 pagi hingga 4.00 petang di **Unit Kontrak Dan Perolehan, Seksyen Projek dan Penyenggaraan, Bahagian Pengurusan Aset, Universiti Teknologi Malaysia, Johor Bahru, Johor**. Naskah meja sebut harga juga boleh diperolehi secara atas talian menerusi pautan yang disediakan di akaun 'Facebook' rasmi Seksyen Projek dan Penyenggaraan dan lama sesawang rasmi <https://assets.utm.my>.

5. Sebut harga ini akan ditutup pada 18 OCT 2023. Naskah Sebut Harga hendaklah dimasukkan ke dalam **Peti Sebut Harga di Unit Kontrak Dan Perolehan, Seksyen Projek dan Penyenggaraan, Bahagian Pengurusan Aset, Universiti Teknologi Malaysia, Johor Bahru, Johor** tidak lewat daripada jam 12.00 tengah hari pada hari tersebut.

**SENARAI SEMAKAN SEBUT HARGA
(BEKALAN/PERKHIDMATAN/KERJA)**

Sila tandakan (✓) Bagi Dokumen-dokumen Yang Disertakan.

Bil.	Perkara/Dokumen	Untuk Ditanda Oleh Penyebut Harga
1	Ringkasan Sebut harga Telah Diisi Dengan Lengkap, Cop Syarikat dan Ditandatangani Oleh Pengarah Syarikat	
2	Borang Sebut Harga Telah Diisi Dengan Lengkap, Cop Syarikat dan Ditandatangani Oleh Pengarah Syarikat	
3	Jadual Kadar Harga Telah Diisi Dengan Lengkap dan Ditandatangani Oleh Pengarah Syarikat (jika ada)	
4	Salinan Penyata Bulanan Akaun Bank bagi Tiga (3) Bulan Terakhir dan kemudahan kewangan bertulis yang disahkan oleh Institusi Kewangan (untuk sebut harga melebihi RM200,000.00 sahaja)	
5	Salinan Perakuan Pendaftaran Kontraktor (PPK) Oleh CIDB	
6	Salinan Sijil Perolehan Kerja Kerajaan (SPKK) Oleh CIDB	
7	Salinan Sijil Taraf Bumiputera (STB) Dari Pusat Khidmat Kontraktor (Kerja)	
8	Salinan Sijil Akuan Pendaftaran Dari Kementerian Kewangan (Bekalan/Perkhidmatan)	
9	Salinan Sijil Akuan Bumiputera Dari Kementerian Kewangan (Bekalan/Perkhidmatan)	
10	Salinan Sijil Akuan Pembuat Dari Kementerian Kewangan (Bekalan/Perkhidmatan)	
11	Salinan Sijil/No. Pendaftaran Kontraktor (UTMfin)	
12	Penyerahan (jika berkaitan): <ul style="list-style-type: none"> • Jadual Data Teknikal • Katalog • Sampel 	
13	Borang Maklumat Penyebut Harga Telah Diisi Dengan Lengkap. Sila kembalikan lampiran sekiranya jadual di atas tidak mencukupi.	
14	Cadangan Penyelenggaraan / Penyelenggaraan (jika perlu)	
15	Surat Akaun Pembida	
16	Surat Perwakilan Kuasa	
17	Senarai Kakitangan Teknikal (jika berkaitan)	
18	Surat Pemberitahuan Sebut Harga Tidak Berjaya	

PENGESAHAN OLEH PENYEBUT HARGA

Dengan ini saya mengesahkan bahawa saya telah membaca dan memahami semua syarat-syarat dan terma yang dinyatakan di dalam dokumen sebut harga. Semua maklumat yang dikemukakan adalah benar.

Tandatangan Dan Cop Penyebut Harga

Tarikh : _____

**UNIVERSITI TEKNOLOGI MALAYSIA
JOHOR BAHRU, JOHOR**

ARAHAN KEPADA PENYEBUT HARGA

1. SEMAKAN AM

Adalah menjadi tanggungjawab Penyebut Harga untuk meneliti bahawa Naskah Sebut Harga yang diterima adalah sebagaimana dalam Naskah Meja Sebut Harga. Jika terdapat apa-apa perbezaan atau percanggahan atau mana-mana muka surat yang tertinggal yang diberikan kepada Penyebut Harga dengan Naskah Meja Sebut Harga maka adalah menjadi tanggungjawab Penyebut Harga untuk memohon secara bertulis kepada UTM tidak lewat dari tiga (3) hari sebelum tarikh akhir yang ditetapkan (atau sebelum tarikh tutup bagi Sebut Harga segera) dalam Kenyataan Sebut Harga bagi penyerahan Sebut Harga supaya dibetulkan perbezaan atau percanggahan itu.

2. CARA-CARA MELENGKAPKAN DOKUMEN SEBUT HARGA

2.1 Penyediaan Sebut Harga

Semua maklumat yang diisi oleh Penyebut Harga hendaklah dengan menggunakan dakwat tidak mudah luntur. Jika terdapat sebarang kesilapan dalam mengisi maklumat, kesilapan tersebut hendaklah dibetulkan dengan cara memotong kesilapan tersebut dengan satu garisan bersih melintang dan ditandatangani ringkas oleh Penyebut Harga dan saksinya. Penggunaan getah pemadam dan cecair pemadam adalah dilarang.

Penyebut Harga adalah dikehendaki mengisi/mengemukakan segala maklumat berikut dengan sepenuhnya : -

- a) Harga, tempoh dan tandatangan Penyebut Harga dan Saksi dalam Borang Sebut Harga
- b) Harga dan tandatangan Penyebut Harga dan Saksi di Ringkasan Sebut Harga
- c) Senarai Kerja-kerja yang sedang dilaksanakan
- d) Jadual Data Teknikal
- e) Jadual Kadar Harga

Penandatangan Penyebut Harga bagi semua maklumat di atas hendaklah oleh Pengarah Syarikat.

2.2 Taklimat/Lawatan Tapak

Maklumat taklimat/lawatan tapak, tarikh dan masa adalah seperti dinyatakan di muka hadapan naskah sebut harga. Penyebut Harga dikehendaki melaporkan diri di Bahagian Kontrak, Pejabat Harta Bina.

2.3 Penjelasan Lanjut

Sekiranya terdapat maklumat dalam Naskah Sebut Harga yang tidak jelas atau bercanggah, Penyebut Harga boleh menghubungi Pegawai Inden atau Pegawai Bertanggungjawab sebagaimana dinyatakan di muka hadapan naskah sebut harga.

2.4 Penjualan Dokumen Sebut Harga

Dokumen Sebut Harga dalam bentuk CD boleh diperolehi di Bahagian Kontrak, Pejabat Harta Bina, UTM, Johor Bahru pada hari bekerja. Dokumen sebut harga bagi kerja Awam/Bangunan/Mekanikal dijual dengan harga RM30.00 untuk penyebut harga Gred G1 dan RM50.00 untuk penyebut harga Gred G2. Dokumen Sebut harga bagi kerja Elektrikal/Bekalan/Perkhidmatan sehingga RM200,000.00 dijual dengan harga RM30.00 dan dokumen Sebut harga bagi kerja Elektrikal/Bekalan/Perkhidmatan melebihi RM200,000.00 dijual dengan harga RM50.00.

2.5 Penyerahan Naskah Sebut Harga

- a) Dokumen sebut harga dalam bentuk CD hendaklah dicetak terlebih dahulu dalam bentuk *hardcopy* sebelum penyebut harga dibenarkan menyertai sebut harga ini.

CD yang disediakan mengandungi 2 bahagian seperti berikut :

1. Bahagian A - Naskah Sebut Harga (Lengkap) untuk rujukan penyebut harga.

2. Bahagian B - **Dokumen Wajib Yang Perlu Dicetak dan Dikembalikan :**

- i. Senarai Semakan Sebut Harga (**dicetak menggunakan kertas merah jambu yang disertakan**)
- ii. Syarat-Syarat Tambahan (Peringatan Mengenai Rasuah
- iii. Surat Akuan Pembida (Lampiran A dan B)
- iv. Borang Sebut Harga (**dicetak menggunakan kertas kuning yang disertakan**)
- v. Ringkasan Harga
- vi. Pecahan Harga
- vii. Jadual Kadar Harga (jika ada)
- viii. Jadual Data Teknikal (jika ada)
- ix. Maklumat Penyebut Harga

- x. Maklumat Kewangan (sebut harga melebihi RM200,000.00)
- xi. Laporan Penyelia (sebut harga melebihi RM200,000.00)
- xii. Penamaan Sub-Kontraktor (jika ada)
- xiii. Surat Pemberitahuan Sebut Harga Tidak Berjaya

Peringatan :

Penyebut harga yang tidak membeli CD ini secara sah dari BK, PHB tidak layak dan terbatal untuk menyertai sebut harga ini.

- b) Naskah Sebut Harga yang diisi dengan lengkap hendaklah dimasukkan ke dalam sampul berlakri yang dicatatkan dengan tajuk Sebut Harga dan hendaklah dimasukkan ke dalam Peti Sebut Harga pada masa dan tempat yang ditetapkan dalam Kenyataan Sebut Harga.
- b) Jika Naskah Sebut Harga tidak diserahkan dengan tangan, Penyebut Harga hendaklah menghantar dokumen tersebut dengan pos supaya tiba pada atau sebelum dan di tempat yang ditetapkan.
- c) Naskah Sebut Harga yang diserahkan selepas masa yang ditetapkan, berbangkit dari sebarang sebab, tidak akan dipertimbangkan.

3. TEMPOH SAHLAKU SEBUT HARGA

Sebut Harga ini sahlaku selama **90 hari** dari tarikh tutup Sebut Harga. Penyebut Harga tidak boleh menarik balik Sebut Harga sebelum tamat tempoh sahlaku Sebut Harga. Pengesyoran tindakan tatatertib akan diambil sekiranya Penyebut Harga menarik balik Sebut Harganya sebelum tamat tempoh sahlaku Sebut Harga.

4. PINDAAN/TAMBAHAN NASKAH SEBUT HARGA

Penyebut Harga tidak dibenarkan membuat apa-apa perubahan atau tambahan kepada Borang Sebut Harga atau mana-mana bahagian dalam Naskah Sebut Harga yang boleh dianggap mengenakan had syarat sedia ada.

5. PERBELANJAAN PENYEDIAAN DOKUMEN SEBUT HARGA

Semua perbelanjaan bagi penyediaan Sebut Harga ini hendaklah ditanggung oleh Penyebut Harga sendiri.

6. SURAT MENYURAT DARI PENYEBUT HARGA YANG TIDAK BERJAYA

UTM tidak akan melayan sebarang surat-menyurat dari Penyebut Harga mengenai sebab-sebab Sebut Harga mereka tidak berjaya.

7. SEBUT HARGA YANG TIDAK MENGIKUT ARAHAN-ARAHAN DI ATAS

Sebut Harga yang dibuat dengan tidak mengikut arahan-arahan di atas tidak akan dipertimbangkan.

8. HAK UTM UNTUK MENERIMA/MENOLAK SEBUT HARGA

UTM adalah tidak terikat untuk menerima Sebut Harga yang terendah atau mana-mana Sebut Harga atau memberi apa-apa sebab di atas penolakan sesuatu Sebut Harga. Keputusan Jawatankuasa Sebut Harga adalah muktamad.

9. GAJI MINIMUM

Penyebut Harga hendaklah mengambilkira keperluan mematuhi pelaksanaan Perintah Gaji Minimum (PGM 2022) selaras dengan pematuhan semasa kerajaan yang berkuatkuasa pada 1 Mei 2022.

**UNIVERSITI TEKNOLOGI MALAYSIA
JOHOR BAHRU, JOHOR**

SYARAT – SYARAT SEBUT HARGA UNTUK KERJA

1. PEMERIKSAAN TAPAK BINA

Kontraktor disifatkan telah memeriksa dan meneliti tapak bina dan sekitarnya, bentuk dan jenis tapak bina, takat dan jenis kerja, bahan dan barang yang perlu bagi menyiapkan Kerja, cara-cara perhubungan dan laluan masuk ke tapak bina dan hendaklah mendapatkan sendiri segala maklumat yang perlu tentang risiko, luar jangkaan dan segala hal-keadaan yang mempengaruhi dan menjejaskan sebut harganya. Sebarang tuntutan yang timbul akibat daripada kegagalan Kontraktor mematuhi kehendak ini tidak akan dipertimbangkan.

2. INSURANS

- 2.1 Kontraktor hendaklah atas nama bersama Universiti Teknologi Malaysia dan Kontraktor mengambil Insurans Liabiliti Awam dan Insurans Kerja* (sekiranya dinyatakan di dalam Butir-butir Ringkasan Sebut Harga) bagi tempoh pelaksanaan Kerja ini. Kontraktor hendaklah juga mengemukakan Nombor Kod Pendaftaran dengan PERKESO.
- 2.2 Kontraktor hendaklah mengemukakan kepada Pegawai Inden semua polisi insurans dan Nombor Kod Pendaftaran dengan PERKESO yang tersebut di atas sebelum memulakan Kerja. Bagaimana pun untuk tujuan memulakan Kerja sahaja Nota-nota Perlindungan dan resit-resit bayaran premium adalah mencukupi. Sekiranya Kontraktor gagal mengemukakan semua polisi insurans selepas tempoh sah nota-nota perlindungan, tanpa sebarang sebab yang munasabah, Pegawai Inden berhak mengambil tindakan seperti di bawah Fasal 10.1 (iv).
- 2.3 Tempoh sahlaku Polisi-polisi insurans hendaklah meliputi tempoh sehingga tiga (3) bulan dari tarikh tamat tempoh Liabiliti Kecacatan yang diperakukan.

3. BON PERLAKSANAAN

- 3.1 Bagi kerja yang kosnya antara RM20,000.00 hingga RM500,000.00 Kontraktor perlu menyediakan Bon Perlaksanaan sebanyak 5% dari harga Sebut Harga dan Kontraktor dibenarkan memilih cara-cara penyediaan seperti berikut:-
- (i) Wang Jaminan Perlaksanaan iaitu wang yang dikumpul melalui potongan bayaran Sebut Harga.
 - (ii) Jaminan Bank/Insurans yang diluluskan.

Bon Perlaksanaan hendaklah ditetapkan sah dan berkuatkuasa bagi tempoh sehingga tiga (3) bulan selepas tamat Tempoh Liabiliti Kecacatan.

- 3.2 Jika Kontraktor tidak melaksanakan Kontrak atau melakukan apa-apa pelanggaran terhadap obligasinya di bawah Sebut Harga ini, Pegawai Inden bagi pihak Universiti Teknologi Malaysia boleh menggunakan dan membuat bayaran atau potongan daripada Bon Pelaksanaan tersebut atau mana-mana bahagian daripadanya mengikut terma-terma Sebut Harga ini.
- 3.3 Bon Pelaksanaan (atau apa-apa bakinya yang masih ada untuk Kredit Kontraktor) hendaklah dilepaskan atau dipulangkan kepada Kontraktor apabila siap memperbaiki semua kecacatan, kekecutan atau kerosakan-kerosakan lain yang mungkin kelihatan semasa Tempoh Liabiliti Kecacatan dan setelah diberi Perakuan Siap Memperbaiki Kecacatan bagi seluruh kerja.

4. ARAHAN PEGAWAI INDEN

- 4.1 Pegawai Inden boleh menurut budi bicaranya yang mutlak, dan dari semasa ke semasa, mengeluarkan pelan-pelan, butir-butir, dan/atau arahan-arahan bertulis selanjutnya (yang kesemuanya sekali kemudian dari ini disebut “arahan P.I.” berkenaan dengan :
- (i) Perubahan sebagaimana disebutkan dalam Fasal 14 Syarat-syarat ini;
 - (ii) Pemindahan dan pembaikan apa-apa jua kecacatan di bawah Fasal 15;
 - (iii) Apa-apa perkara yang perlu dan bersampingan dengan pelaksanaan dan penyiapan Kerja di bawah Sebut Harga ini;
 - (iv) Apa-apa perkara yang mengenainya P.I. diberi kuasa secara nyata oleh Sebut Harga ini untuk mengeluarkan arahan.
- 4.2 Kontraktor hendaklah, (tertakluk kepada subfasal 4.3 Syarat ini) dengan serta-merta mematuhi semua arahan yang dikeluarkan kepadanya oleh P.I. Jika dalam tempoh tujuh (7) hari setelah menerima notis bertulis daripada P.I. yang menghendaki pematuhan sesuatu arahan dan Kontraktor tidak pula mematuhi arahan itu, maka P.I. tanpa menjejaskan apa-apa hak dan remedi lain yang ada pada UTM di bawah Sebut Harga ini, boleh mengambil bekerja dan membayar orang-orang lain untuk melaksanakan apa-apa jua kerja yang perlu untuk menyempurnakan arahan itu dan semua kos yang ditanggung berhubungan dengan pengambilan kerja itu hendaklah dituntut daripada Kontraktor oleh UTM atau P.I. bagi pihak UTM sebagai suatu hutang atau pun boleh dipotong oleh UTM daripada mana-mana wang yang kena dibayar atau genap masanya dibayar kepada Kontraktor di bawah Sebut Harga ini.
- 4.3 Semua arahan yang dikeluarkan oleh P.I. hendaklah secara bertulis. Apa-apa arahan yang dikeluarkan secara lisan tidak boleh terus berkuatkuasa, tetapi hendaklah disahkan secara bertulis oleh Kontraktor kepada P.I. dalam tempoh tujuh (7) hari selepas penerimaan arahan lisan seperti tersebut di atas, dan jika tidak dibantah secara bertulis oleh P.I. kepada Kontraktor dalam tempoh tujuh (7) hari dari tarikh penerimaan pengesahan Kontraktor itu, maka arahan itu hendaklah berkuatkuasa mulai dari tamatnya tempoh tujuh (7) hari yang disebut kemudian itu.
- 4.4 Dengan syarat sentiasanya bahawa jika P.I. dalam tempoh tujuh (7) hari selepas memberi arahan secara lisan itu dengan sendiri mengesahkannya

secara bertulis, maka Kontraktor tidaklah diwajibkan memberi pengesahan seperti tersebut di atas, dan arahan tersebut hendaklah berkuatkuasa mulai dari tarikh pengesahan P.I. itu.

- 4.5 Jika pematuhan kepada arahan P.I. sebagaimana tersebut di atas melibatkan perbelanjaan atau kerugian lebih daripada yang dijangka munasabahnya oleh Kontraktor yang mana Kontraktor tidak akan dibayar ganti melalui bayaran yang dibuat di bawah mana-mana peruntukan lain dalam Sebut Harga ini, maka melainkan jika arahan itu dikeluarkan oleh sebab sesuatu langgaran terhadap Kontrak ini oleh Kontraktor, Kontraktor hendaklah dalam tempoh satu (1) bulan selepas menerima arahan itu, memberi notis secara bertulis tentang cadangannya hendak menuntut perbelanjaan atau kerugian itu kepada P.I. berserta anggaran amaun perbelanjaan dan/atau kerugian tersebut.

5. KEGAGALAN KONTRAKTOR MEMULAKAN KERJA

Sekiranya Kontraktor gagal memulakan kerja selepas tujuh (7) hari dari tarikh akhir tempoh mula kerja yang dinyatakan dalam Inden, tanpa sebab-sebab yang munasabah, Inden akan dibatalkan oleh Pegawai Inden dan tindakan tatatertib akan diambil terhadap Kontraktor sebagaimana dinyatakan dalam Fasal 20.1 Syarat-syarat ini.

6. SUB-SEWA DAN MENYERAHHAK KERJA

Kontraktor tidak dibenarkan mengsub-sewakan Kerja kepada Kontraktor-kontraktor lain. Kontraktor tidak boleh menyerahhak apa-apa faedah di bawah Inden ini tanpa terlebih dahulu mendapatkan persetujuan bertulis daripada Pegawai Inden.

7. PENOLAKAN BAHAN, BARANG DAN MUTU HASIL KERJA OLEH PEGAWAI INDEN

- 7.1 Pegawai Inden atau Wakilnya berhak menolak bahan, barang dan mutu hasil kerja dari jenis piawaian yang tidak menepati seperti diperihalkan dalam Spesifikasi. Kontraktor hendaklah, apabila diminta oleh Pegawai Inden, memberi kepadanya baucar-baucar dan/atau perakuan ujian pengilang untuk membuktikan bahawa bahan-bahan dan barang-barang itu mematuhi Spesifikasi. Bahan, barang dan kerja-kerja yang ditolak hendaklah diganti dan sebarang kos tambahan yang terlibat hendaklah ditanggung oleh Kontraktor sendiri.
- 7.2 Kontraktor hendaklah dengan sepenuhnya atas perbelanjaan sendiri menyediakan sampel bahan dan barang-barang untuk ujian.
- 7.3 Tiada penggantian untuk peralatan, bahan dan cara kerja yang telah ditentukan di dalam Spesifikasi atau ditawarkan dan telah diterima, dibenarkan kecuali mendapat persetujuan daripada Pegawai Inden secara bertulis.

8. RINGKASAN SEBUT HARGA

- 8.1 Ringkasan Sebut Harga hendaklah menjadi sebahagian daripada Borang Sebut Harga ini dan hendaklah menjadi asas Jumlah Harga Sebut Harga.
- 8.2 Harga-harga dalam Ringkasan Sebut Harga hendaklah mengambil kira semua kos termasuk kos pengangkutan, cukai, duti, bayaran dan caj-caj lain yang perlu dan berkaitan bagi penyiapan Kerja dengan sempurnanya.
- 8.3 Tiada sebarang tuntutan akan dilayan bagi pelarasan harga akibat daripada perubahan kos buruh, bahan-bahan dan semua duti dan cukai Kerajaan, sama ada dalam tempoh sah Sebut Harga atau dalam tempoh Kerja.
- 8.4 Harga-harga dalam Ringkasan Sebut Harga yang dikemukakan oleh Kontraktor hendaklah tertakluk kepada persetujuan sebelumnya daripada Pegawai Inden tentang kemunasabahnannya. Persetujuan sebelumnya itu dan apa-apa pelarasan kemudiannya kepada harga-harga dalam Ringkasan Sebut Harga hendaklah dibuat sebelum Inden Kerja dikeluarkan.
- 8.5 Apa-apa pelarasan harga dalam Ringkasan Sebut Harga menurut perenggan 8.4 tersebut di atas dan apa-apa kesilapan kiraan dalam Ringkasan Sebut Harga hendaklah dilaras dan diperbetulkan sebelum Inden Kerja dikeluarkan. Jumlah amaun yang dilaraskan hendaklah sama dengan amaun jumlah harga pukal dalam Borang Sebut Harga. Amaun jumlah harga pukal dalam Borang Sebut Harga hendaklah tetap tidak berubah.
- 8.6 Sekiranya Sebut Harga berasaskan senarai kuantiti sementara, pengukuran semula hendaklah dibuat dan harga Sebut Harga diselaraskan.

9. PERCANGGAHAN DAN KECUKUPAN DOKUMEN SEBUT HARGA

- 9.1 Dokumen Sebut Harga adalah dikira sebagai saling jelas-menjelas antara satu sama lain. Kontraktor hendaklah mengadakan segala yang perlu untuk melaksanakan kerja dengan sewajarnya sehinggalah siap mengikut tujuan dan maksud sebenar. Dokumen Sebut Harga pada keseluruhannya sama ada atau tidak tujuan dan maksud itu ada ditunjuk atau diperihalkan secara khusus, dengan syarat bahawa tujuan dan maksud itu hendaklah difahamkan dengan munasabahnya dari Dokumen Sebut Harga itu.
- 9.2 Jika Kontraktor mendapati apa-apa percanggahan dalam Dokumen Sebut Harga dia hendaklah merujuk kepada Pegawai Inden untuk mendapatkan keputusan.

10. KEGAGALAN KONTRAKTOR MENYIAPKAN KERJA DAN PENAMATAN PERLANTIKAN KONTRAKTOR

- 10.1 Pegawai Inden berhak membatalkan Inden sekiranya Kontraktor berada dalam keadaan berikut dan setelah menerima surat amaran daripada Pegawai Inden:
 - (i) Sekiranya Kontraktor masih gagal menyiapkan Kerja dalam tempoh masa yang telah ditetapkan;

- (ii) Kemajuan Kerja terlalu lembab tanpa apa-apa sebab yang munasabah;
- (iii) Penggantungan pelaksanaan seluruh atau sebahagian Kerja, tanpa apa-apa sebab yang munasabah;
- (iv) Tidak mematuhi arahan Pegawai Inden tanpa apa-apa alasan yang munasabah; dan
- (v) Apabila Kontraktor diisytiharkan bankrap oleh pihak yang sah.

10.2 Sekiranya Kontraktor masih gagal menyiapkan kerja dalam tempoh masa yang telah ditetapkan, maka Pegawai Inden boleh memberi kepadanya suatu notis yang dihantar dengan pos berdaftar atau dengan serah hantaran yang direkodkan menyatakan kemungkiran itu, dan jika Kontraktor sama ada meneruskan kemungkiran itu selama tujuh (7) hari selepas penerimaan notis itu atau pada bila-bila masa selepas itu mengulangi kemungkiran itu (sama ada pernah diulangi dahulunya atau tidak), maka Pegawai Inden boleh dengan demikian melalui suatu notis yang dihantar dengan pos berdaftar atau dengan serah-hantar yang direkodkan menamatkan pengambilan kerja Kontraktor dibawah Sebut Harga ini.

11. BAYARAN KEMAJUAN

Pegawai Inden dibenarkan membuat bayaran interim sehingga kerja-kerja siap dilaksanakan.

12. KELAMBATAN DAN LANJUTAN MASA

12.1 Apabila didapati dengan munasabahnya jelas bahawa kemajuan kerja telah terlambat, Kontraktor hendaklah dengan serta-merta memberi notis bertulis menyatakan sebab-sebab kelambatan kepada Pegawai Inden dan jika pada pendapat Pegawai Inden penyiapan kerja itu mungkin dilambatkan atau telah terlambat melebihi tarikh siap yang dinyatakan dalam Inden atau melebihi mana-mana tarikh siap lanjutan yang telah ditetapkan dahulunya di bawah Syarat ini :-

- (a) Oleh kerana *force majeure*, atau
- (b) Oleh sebab apa-apa keburukan cuaca yang luar biasa, atau
- (c) Oleh sebab arahan-arahan yang diberi oleh Pegawai Inden, berbangkit dari pertikaian dengan tuan-tuan punya berjiran dengan syarat ianya tidak disebabkan oleh apa-apa perbuatan kecuaiian atau kemungkiran di pihak Kontraktor.
- (d) Oleh sebab kerugian atau kerosakan yang disebabkan oleh mana-mana satu atau lebih dari perkara luar jangka, atau
- (e) Oleh sebab arahan-arahan Pegawai Inden, atau
- (f) Oleh sebab Kontraktor telah tidak menerima maklumat yang lengkap dalam masa yang wajar daripada Pegawai Inden, atau

- (g) Oleh sebab kelambatan memberi milik tapak, atau
- (h) Oleh sebab apa-apa tindakan yang berpunca dari penyatuan pekerja-pekerja setempat, mogok atau tutup-pintu yang melibatkan mana-mana tred yang digunakhidmat atas kerja, dengan syarat ianya bukan disebabkan oleh apa-apa perbuatan, kecuaiian atau kemungkinan yang tidak berpatutan di pihak Kontraktor, atau
- (i) Oleh sebab kelambatan di pihak artisan, tukang-tukang atau orang-orang lain yang ditugaskan oleh Universiti Teknologi Malaysia bagi melaksanakan kerja yang tidak menjadi sebahagian dari Sebut Harga ini, atau
- (j) Oleh sebab Kontraktor tidak berupaya kerana sebab-sebab yang tidak dapat dikawal olehnya dan yang tidak dapat diramalkan olehnya dengan munasabahnyanya pada tarikh penutupan Sebut Harga bagi Sebut Harga ini untuk mendapatkan apa-apa barang dan/atau bahan yang diperlukan untuk menjalankan kerja dengan sewajarnya.

12.2 Maka Pegawai Inden hendaklah, sebaik sahaja memberi satu tempoh lanjutan masa yang munasabah dan Kontraktor hendaklah sentiasa berusaha sedaya-upaya menyiapkan kerja dengan memuaskan hati Pegawai Inden Perakuan yang dikeluarkan oleh Pegawai Inden di bawah Syarat ini hendaklah disebut "Perakuan Kelambatan dan Lanjutan Masa".

13. GANTIRUGI KERANA TAK SIAP

13.1 Sekiranya Kontraktor gagal menyiapkan kerja pada tarikh siap dalam tempoh masa yang telah ditetapkan atau tempoh lanjutan masa yang diberikan, denda sebagai gantirugi kerana tidak siap kerja akan dikenakan sebagaimana di bawah :

<u>HARGA SEBUT HARGA</u>	<u>KADAR GANTIRUGI/HARI</u>
(a) Sehingga RM50,000.00	RM20.00
(b) Melebihi RM50,000.00 sehingga RM100,000.00	RM30.00
(c) Melebihi RM100,000.00 sehingga RM200,000.00	RM50.00
(d) Melebihi RM200,000.00 sehingga RM500,000.00	RM80.00

Perakuan yang dikeluarkan oleh Pegawai Inden di bawah Syarat ini hendaklah disebut "Perakuan Kerja Sebut Harga Tidak Siap".

13.2 Gantirugi akan dikenakan sehingga semua kerja disiapkan atau Sijil Perakuan Siap Kerja dikeluarkan. Pegawai Inden atau wakilnya berhak memotong denda gantirugi ini dari apa-apa wang yang akan dibayar kepada Kontraktor.

14. KERJA PERUBAHAN

14.1 Pegawai Inden boleh menurut budi bicaranyanya mengeluarkan arahan-arahan yang berkehendakkan sesuatu perubahan kerja dengan secara bertulis. Tiada apa-apa perubahan yang dikeluarkan oleh Pegawai Inden atau yang disahkan kemudian oleh Pegawai Inden boleh membatalkan Sebut Harga ini.

- 14.2 Semua kerja perubahan dan/atau tambahan yang diluluskan oleh Pegawai Inden akan diukur atau dinilai dengan menggunakan kadar harga yang ada dalam Senarai Kuantiti/Ringkasan Sebut Harga. Jika tidak terdapat sebarang kadar harga yang bersesuaian, kadar harga yang dipersetujui oleh Pegawai Inden dan Kontraktor hendaklah digunakan.

15. TEMPOH TANGGUNGAN KECACATAN (DLP)

- 15.1 Kontraktor disyaratkan supaya bertanggungjawab untuk memperbaiki segala kerosakan dalam tempoh masa kecacatan yang disebabkan mutu bahan binaan atau kecuaiian semasa kerja-kerja pembinaan dijalankan. Tempoh Tanggungan Kecacatan bagi Sebut Harga adalah seperti di bawah bermula dari tarikh kerja diperakukan siap :

- (a) Bagi kerja-kerja mekanikal dan elektrik - dua belas (12) bulan.
- (b) Bagi kerja-kerja selain kerja-kerja mekanikal dan elektrik yang kosnya antara RM20,001.00 hingga RM100,000.00 - enam (6) bulan.
- (c) Bagi kerja-kerja selain kerja-kerja mekanikal dan elektrik yang kosnya melebihi RM100,000.00 - dua belas (12) bulan.

- 15.2 Kontraktor dipertanggungjawabkan untuk membaiki kecacatan, ketidaksempurnaan, kekecutan atau apa-apa jua kerosakan lain yang mungkin kelihatan dan yang disebabkan oleh bahan atau barang atau mutu hasil kerja yang tidak menepati Sebut Harga ini apabila diarahkan oleh Pegawai Inden dan dalam masa yang berpatutan. Kontraktor hendaklah membaiki kecacatan, ketidaksempurnaan, kekecutan atau apa-apa jua kerosakan lain atas kos Kontraktor sendiri.

- 15.3 Sekiranya Kontraktor gagal membaiki kecacatan, ketidaksempurnaan, kekecutan atau apa-apa jua kerosakan lain seperti yang diarahkan, Pegawai Inden berhak memotong kos membaiki dari baki wang yang akan dibayar kepada kontraktor, atau jika baki itu tiada atau tidak mencukupi, mengeluarkan surat pengesyoran kepada Pusat Khidmat Kontraktor untuk menggantung pendaftaran Kontraktor dan menghantar salinan-salinan surat tersebut kepada Lembaga Pembangunan Industri Pembinaan.

16. PERATURAN MEMBAYAR SELEPAS SIAP

Bayaran sepenuhnya hanya akan dibayar setelah kontraktor menyiapkan kerja dengan sempurna dan Perakuan Siap Kerja dikeluarkan.

17. PERAKUAN SIAP KERJA

Pegawai Inden hendaklah mengeluarkan Perakuan Siap Kerja bagi Sebut Harga yang melebihi RM20,000.00 sebaik sahaja kerja disiapkan dengan sempurna dan memuaskan. Tarikh siap kerja ini bermulanya Tempoh Tanggungan Kecacatan.

18. PERAKUAN SIAP MEMPERBAIKI KECACATAN

Pegawai Inden hendaklah mengeluarkan Perakuan Siap Membaiki Kecacatan bagi sebut harga yang melebihi RM20,000.00 sebaik sahaja kontraktor telah membaiki kecacatan, ketidaksempurnaan, kekecutan atau apa-apa jua kerosakan lain.

19. PEMATUHAN KEPADA UNDANG-UNDANG OLEH KONTRAKTOR

Kontraktor hendaklah mematuhi segala kehendak Undang-undang Kecil dan Undang-undang Berkanun dalam Malaysia semasa pelaksanaan Kerja. Kontraktor tidak berhak menuntut sebarang kos dan bayaran tambahan kerana pematuhannya dengan syarat-syarat ini.

20. TINDAKAN TATATERTIB

20.1 Tindakan tatatertib akan diambil sekiranya :-

Bil.	Jenis Kesalahan	Tindakan UTM
1.	Pemalsuan atau pindaan maklumat/dokumen bagi tujuan menyertai Sebut Harga atau mendapat kontrak	Digantung selama dua (2) tahun untuk sebarang penyertaan Sebut Harga di UTM
2.	Menarik diri sebelum keputusan Sebut Harga	Digantung selama satu (1) tahun untuk sebarang penyertaan Sebut Harga di UTM
3.	Menarik diri setelah kontrak ditawarkan	Digantung selama dua (2) tahun untuk sebarang penyertaan Sebut Harga di UTM
4.	Lain-lain kesalahan yang berkaitan dengan syarat-syarat Kontrak dan syarat-syarat Sebut Harga	Surat amaran
5.	Kegagalan memulakan kerja tanpa alasan yang munasabah selepas tujuh (7) hari dari tarikh mula kerja yang dinyatakan dalam Inden	Ditamatkan kontrak
6.	Ditamatkan Kontrak	Digantung selama dua (2) tahun untuk sebarang penyertaan Sebut Harga di UTM

21. PERATURAN KESELAMATAN DAN KESIHATAN PEKERJAAN

21.1 Kontraktor adalah dikehendaki menyediakan dan melaksanakan langkah-langkah keselamatan/kesihatan (health and safety) ditapak bina yang perlu dan mencukupi mengikut keperluan Akta 514 Keselamatan dan Kesihatan Pekerjaan dan Peraturan (1994) dan Akta 139 Kilang dan Jentera dan

Peraturan (1967) dan langkah-langkah lain yang perlu sebagaimana Arahan Pegawai Inden seperti berikut :

- (a) Peralatan perlindungan diri yang lengkap dan sesuai dengan kerja yang hendak dilaksanakan
 - (b) Pita keselamatan dan papan tanda keselamatan untuk mengasingkan kawasan kerja dengan kawasan laluan
 - (c) Mempunyai lesen kompeten pengendalian jentera atau peralatan dan sijil perakuan mesin
- 21.2 Kontraktor dikehendaki melantik Penyelia Keselamatan di tapakbina yang kompeten sekurang-kurangnya mempunyai pengalaman kerja minimum dua (2) tahun dan hendaklah berada di tapakbina tidak kurang dari lima belas (15) jam seminggu bagi kerja seperti berikut :
- (a) Nilai Sebut Harga melebihi RM100,000.00 atau
 - (b) Tempoh siap kerja melebihi enam (6) minggu atau
 - (c) Dalam hal-hal lain, pengecualian keperluan Penyelia Keselamatan adalah tertakluk kepada kelulusan Pegawai Inden.

22. PERATURAN PERLAKSANAAN KERJA

- 22.1 Kerja-kerja yang dilaksanakan hendaklah mematuhi Spesifikasi, pelan-pelan, butir-butir kerja dalam Ringkasan Sebut Harga dan Syarat-syarat yang dinyatakan dalam Dokumen Sebut Harga ini dan arahan Pegawai Inden atau Wakilnya.
- 22.2 Kerja-kerja elektrik yang dilaksanakan disamping mematuhi kehendak di perenggan 21 di atas, hendaklah juga mematuhi semua peraturan dan pekeliling, undang-undang dan undang-undang kecil berkaitan yang diluluskan oleh:
- (i) Suruhanjaya Tenaga
 - (ii) Jabatan Keselamatan Pekerjaan dan Kesihatan
 - (iii) Pemegang Lesen dan Pihak Berkuasa Bekalan Elektrik
 - (iv) Jabatan Bomba dan Penyelamat
 - (v) Pihak Berkuasa Tempatan

23. PENALTI

UTM boleh mengenakan penalti bagi setiap ketidakpatuhan peraturan keselamatan dan kesihatan pekerjaan di tapakbina seperti yang dinyatakan di dalam Tatacara Bayaran Penalti.

24. DOKUMEN KONTRAK

Bagi sebut harga kerja yang tertakluk kepada peraturan khas oleh agensi seperti contoh JKPP yang mewajibkan kontrak formal perlu dibuat, UTM hendaklah menyediakan kontrak formal tersebut.

25. PERINGATAN MENGENAI RASUAH DAN *INTEGRITY PACT*

Kontraktor adalah diingatkan supaya tidak terlibat dalam aktiviti jenayah rasuah berkaitan dengan perolehan ini. Sehubungan dengan itu para Kontraktor dikehendaki melengkapkan dan menandatangani Syarat-Syarat Tambahan:

- a) Peringatan Mengenai Rasuah; dan
- b) Pelaksanaan *Integrity Pact*.

UKP-SPP

TATACARA BAYARAN PENALTI

1.0 TATACARA BAYARAN PENALTI

Tatacara bayaran penalti ini bertujuan untuk mengenakan tindakan ke atas pihak kontraktor atau orang-orang luar lain yang dilantik oleh UTM bagi melaksanakan kerja-kerja termasuklah aktiviti pembinaan, pengubahsuaian dan penyenggaraan, perkhidmatan dan sebagainya yang di dapati:

- 1.1 Melakukan ketidakpatuhan terhadap peruntukan-perutukan yang digariskan di bawah mana-mana Akta dan Peraturan-Peraturannya yang berkaitan dengan keselamatan dan kesihatan pekerjaan dan garis panduan yang dikeluarkan bagi tujuan mengada atau mewujudkan satu sistem kerja yang selamat dan sihat di tempat kerja.
- 1.2 Tidak mengambil sebarang tanggungjawab terhadap keselamatan dan kesihatan bagi mengawal risiko setakat yang praktik semasa melaksanakan kerja-kerja yang dijalankan bagi memastikan aktiviti yang dijalankan tidak mendatangkan risiko terhadap dirinya sendiri atau orang lain akibat daripada aktiviti yang dijalankan.
- 1.3 Dengan sengajanya mewujudkan suatu keadaan yang tidak selamat serta melaksanakan suatu tindakan yang tidak selamat yang boleh berpotensi menyumbang kepada satu insiden atau kemalangan semasa menjalankan aktiviti kerja.

2.0 OBJEKTIF TATACARA PENALTI

Objektif utama tatacara penalti ini bertujuan untuk memastikan semua pihak kontraktor atau orang-orang luar lain yang menjalankan aktiviti kerja mereka dapat menyediakan suatu suasana persekitaran kerja yang selamat dan sihat dan tidak mendatangkan sebarang liabiliti kepada UTM dari aspek keselamatan dan kesihatan pekerjaan di tempat kerja.

3.0 KAEDAH PENALTI YANG DIKENAKAN

Sekiranya mana-mana pihak kontraktor atau orang-orang lain yang di dapati, sama ada melalui aduan yang diterima, menjalankan pemeriksaan secara mengejut (spot-check) atau terancang oleh Unit OSHE UTM dan pada masa menjalankan aktiviti kerjanya telah di dapati tersabit mana-mana perenggan 1.1, 1.2 dan/atau 1.3 yang dinyatakan boleh dikenakan penalti terhadap mereka.

Kaedah bayaran penalti yang dikenakan adalah berdasarkan analisis dan jangkaan risiko dengan menggunakan Matriks Risiko seperti jadual-jadual berikut ;

3.1 Jadual Kemungkinan berlakunya insiden

Kemungkinan	Butiran	Kadar
Paling Mungkin	Insiden yang paling mungkin berlaku	5
Mungkin	Mungkin boleh berlaku dan bukannya luar biasa	4
Dapat Dijangka	Mungkin berlaku pada masa akan datang	3
Jarang Sekali	Belum diketahui berlaku	2
Tidak Dapat Dijangka	Mustahil dan tidak pernah berlaku	1

3.2 Jadual keterukan berlakunya insiden

Kemungkinan	Butiran	Kadar
Malapetaka	Banyak kematian dan kerosakan harta benda yang besar	5
Kematian	Satu kematian dan kerosakan harta benda	4
Serius	Kecederaan yang tidak membawa kepada kematian, hilang upaya kekal	3
Ringan	Hilang upaya tetapi tidak kekal	2
Sedikit sahaja	Kecederaan ringan – rawatan kecemasan sahaja	1

3.3 Jadual Matriks Risiko

Kemungkinan	Keterukan				
	1	2	3	4	5
5	5	10	15	20	25
4	4	8	12	16	20
3	3	6	9	12	15
2	2	4	6	8	10
1	1	2	3	4	5



Rendah



Sederhana



Tinggi

3.3 Jadual Skala Risiko

Risiko	Butiran
15 - 25	Tinggi
5 - 12	Sederhana
1 - 4	Rendah

4.0 KADAR BAYARAN PENALTI YANG DIKENAKAN

Kadar bayaran penalti yang dikenakan adalah seperti berikut:

Risiko	Butiran	Bayaran yang dikenakan (RM) (Jumlah bayaran bergantung kepada per setiap kesalahan dan bilangan pekerja yang melakukan kesalahan)
15 - 25	Tinggi	RM500
5 - 12	Sederhana	RM250
1 - 4	Rendah	RM100 atau diberi amaran bertulis

Sumber Rujukan:

Garis Panduan HIRARC – Jabatan Keselamatan dan Kesihatan Pekerjaan Malaysia, 2008

**MENYIAPKAN BAKI KERJA BAGI KERJA PAKEJ 1 : KERJA-KERJA BAIKPULIH
KOMPONEN KEMASAN, PERPAIPAN DAN BUMBUNG DI SEKOLAH KEJURUTERAAN AWAM,
FAKULTI SAINS SOSIAL DAN KEMANUSIAAN, FAKULTI ALAM BINA DAN UKUR, MASJID
SULTAN ISMAIL DAN BANGUNAN PERSATUAN PELAJAR, UTM JOHOR BAHRU, JOHOR
(PANGGIL SEMULA) – BLOK FABU (B05 & B07), FKA (C07 & C09) DAN FSSH (D05)**

JADUAL GANTI RUGI

Bil	Perkara	Sasaran Nilai	Kadar Gantirugi
1	Kehadiran Mesyuarat	i. Mesyuarat pemilikan tapak dan mesyuarat tapak hendaklah dihadiri oleh pengarah syarikat.	RM 1,000.00/mesyuarat
		ii. Mesyuarat tapak/teknikal hendaklah dihadiri oleh pengurus tapak.	RM 300.00/mesyuarat
2	Penyediaan Pekerja	Bilangan pekerja minima mencukupi 100% pada setiap hari.	RM 50.00/pekerja/hari
			Mesyuarat khas penamatan sekiranya bilangan pekerja kurang daripada 5 orang selama 14 hari berturut-turut
3	Laporan kerosakan / Laporan Semakan Harian / Kerja Berkala	i. Laporan kerosakan tidak diambil tindakan dan tidak disiapkan	RM 100/ laporan
		ii. Laporan Kerosakan tidak disiapkan mengikut tempoh masa ditetapkan	
		iii. Laporan Semakan Harian gagal dihantar sepertimana dalam keperluan Umum.	
		iv. Kerja Berkala tidak dijadualkan dan tidak disiapkan	
4	Kehadiran Penyelia	Penyelia tidak hadir bekerja atau taklimat pagi tanpa alasan bertulis yang munasabah	RM 50 / hari
5	Prosedur dan Etika	i. Kawasan stor, kabin, pejabat tapak dan tapak bina bersepah dengan sampah binaan, sampah sarap atau tidak terurus dan tidak tersusun	RM 800 / kes
		ii. Pekerja gagal memakai uniform yang ditetapkan pada setiap hari.	RM 100 / orang

Bil	Perkara	Sasaran Nilai	Kadar Gantirugi
		iii. Kontraktor melakukan kesalahan dengan melanggar peraturan dan disiplin seperti mencuri, gangguan seksual dan lain-lain kesalahan sivil dalam UTMJB sepertimana yang dilaporkan oleh Bahagian Keselamatan UTM JB.	RM 1000 / kes
		iv. Kontraktor melakukan kesalahan OSHE dalam UTMJB sepertimana yang dilaporkan pihak OSHE atau staf UTM JB.	Mengikut penilaian OSHE UTM
6	Skop dan Spesifikasi	i. Kontraktor GAGAL mematuhi skop kerja dan spesifikasi yang ditetapkan	Tiada bayaran untuk arahan kerja terlibat
		ii. Kontraktor GAGAL menghantar sampel bahan untuk pengesahan dalam masa 14 hari dari tarikh inden	RM 50 / Hari
		iii. Gagal menyediakan <i>staging</i> mengikut standard umum OSHE dalam masa 5 hari daripada tarikh laporan kerosakan dikeluarkan untuk kerja di tempat tinggi yang tidak boleh dimasuki skylift	RM 200 / Hari

Dengan ini saya bersetuju dengan gantirugi di atas.

.....
Tandatangan & Cop Syarikat

Nama :
Atas Sifat :
No. Tel :

**TAJUK SEBUT HARGA : MENYIAPKAN BAKI KERJA BAGI KERJA PAKEJ 1 :
KERJA-KERJA BAIKPULIH KOMPONEN KEMASAN,
PERPAIPAN DAN BUMBUNG DI SEKOLAH
KEJURUTERAAN AWAM, FAKULTI SAINS SOSIAL
DAN KEMANUSIAAN, FAKULTI ALAM BINA DAN
UKUR, MASJID SULTAN ISMAIL DAN BANGUNAN
PERSATUAN PELAJAR, UTM JOHOR BAHRU, JOHOR
(PANGGIL SEMULA) – BLOK FABU (B05 & B07), FKA
(C07 & C09) DAN FSSH (D05)**

NO. SEBUT HARGA : SH/2023-37 /U-1/AW/SPP

SYARAT-SYARAT TAMBAHAN

A) PERINGATAN MENGENAI RASUAH

- i) Sebarang perbuatan atau percubaan rasuah untuk menawar atau memberi, meminta atau menerima apa-apa suapan secara rasuah kepada dan daripada mana-mana orang berkaitan perolehan ini merupakan suatu kesalahan jenayah di bawah Akta Pencegahan Rasuah 1997.

Any act or attempt to corruptly offer or give, solicit or receive any gratification to and from any person in connection with this procurement is a criminal offence under the Anti-Corruption Act 1997.

- ii) Sekiranya mana-mana pihak ada menawar atau memberi apa-apa suapan kepada mana-mana anggota perkhidmatan awam, maka pihak yang ditawarkan atau diberi suapan dikehendaki membuat aduan dengan segera ke pejabat Badan Pencegah Rasuah atau balai polis yang berhampiran. Kegagalan berbuat demikian adalah merupakan suatu kesalahan di bawah Akta Pencegahan Rasuah 1997.

If any person offers or gives any gratification to any members of the public service, the latter shall at the earliest opportunity thereafter lodge a report at the nearest office of the Anti Corruption Agency or police station. Failure to do so is an offence under the Anti-Corruption Act 1997.

- iii) Tanpa prejudis kepada tindakan-tindakan lain, tindakan tatatertib terhadap anggota perkhidmatan awam dan menyenaraihitamkan kontraktor atau pembekal boleh diambil sekiranya pihak-pihak terlibat dengan kesalahan rasuah di bawah Akta Pencegah Rasuah 1997.

Without prejudice to any other actions, disciplinary action against a member of the public service and blacklisting of the contractor or supplier may be taken if the parties are involved with any act of corruption under the Anti-Corruption Act 1997.

- iv) Mana-mana kontraktor atau pembekal yang membuat tuntutan bayaran berkaitan perolehan ini walaupun tiada kerja dibuat atau tiada barangan dibekal mengikut spesifikasi yang ditetapkan atau tiada perkhidmatan diberi dan mana-mana anggota perkhidmatan awam yang mengesahkan tuntutan berkenaan adalah melakukan kesalahan di bawah Akta Pencegahan Rasuah 1997.
Any contractor or supplier who makes a claim for payment in relation to this procurement although no work was carried out or no goods were supplied or no services rendered in accordance with the specifications and any member of the public service who certifies the claim commits an offence under the Anti Corruption Act 1997.

B) **PELAKSANAAN INTEGRITY PACT**

- i) Kesemua penyebut harga yang menghantar dokumen sebut harga hendaklah menandatangani **Surat Akuan Pembida** bahawa ia tidak akan menawar atau memberi rasuah sebagai sogokan untuk mendapatkan kontrak. Wakil syarikat yang menandatangani Surat Akuan Pembida hendaklah juga melampirkan **Surat Perwakilan Kuasa** menandatangani bagi pihak syarikat. PTJ hendaklah memastikan Surat Akuan Pembida juga dijadikan sebagai dokumen wajib yang perlu disertakan bersama dokumen tawaran penyebut harga adalah seperti di Lampiran A. Surat Akuan Pembida dan Surat Perwakilan Kuasa adalah dokumen wajib yang perlu disertakan bersama dokumen tawaran penyebut harga.
- ii) Penyebut harga yang berjaya menandatangani **Surat Akuan Pembida Berjaya** bahawa ia tidak akan memberi rasuah sebagai ganjaran kerana mendapatkan kontrak. Wakil syarikat yang menandatangani Surat Akuan Pembida Berjaya hendaklah juga melampirkan **Surat Perwakilan Kuasa** menandatangani bagi pihak syarikat. Format Surat Akuan Pembida Berjaya adalah seperti di Lampiran B. PTJ hendaklah memastikan Surat Akuan Pembida Berjaya juga dijadikan sebagai dokumen wajib yang perlu disertakan bersama Inden Kerja/Pesanan Tempatan.

.....
Tandatangan dan Cop Kontraktor/Wakil

Nama :

No. Kad Pengenalan :

Tarikh :



UTM
UNIVERSITI TEKNOLOGI MALAYSIA

Jabatan Timbalan Naib Canselor
Canselor (Pembangunan)

SURAT AKUAN PEMBIDA

TAJUK SEBUT HARGA : MENYIAPKAN BAKI KERJA BAGI KERJA PAKEJ 1 : KERJA-KERJA BAIKPULIH KOMPONEN KEMASAN, PERPAIPAN DAN BUMBUNG DI SEKOLAH KEJURUTERAAN AWAM, FAKULTI SAINS SOSIAL DAN KEMANUSIAAN, FAKULTI ALAM BINA DAN UKUR, MASJID SULTAN ISMAIL DAN BANGUNAN PERSATUAN PELAJAR, UTM JOHOR BAHRU, JOHOR (PANGGIL SEMULA) – BLOK FABU (B05 & B07), FKA (C07 & C09) DAN FSSH (D05)

NO. SEBUT HARGA : SH/2023-37 /U-1/AW/SPP

Saya, No. Kad Pengenalan.....
yang mewakili nombor Pendaftaran
.....(MOF/PKK/CIDB/ROS/ROC/ROB) dengan ini mengisytiharkan
bahawa saya atau mana-mana orang yang mewakili syarikat ini:

- i. tidak akan menawarkan, menjanjikan atau memberikan apa - apa suapan kepada mana-mana orang dalam mana-mana Kementerian/Agensi atau mana-mana orang lain, sebagai suapan untuk dipilih dalam mana-mana perolehan; dan
- ii. tidak akan melakukan atau terlibat dengan tipuan bida dalam mana-mana perolehan.

Bersama ini dilampirkan Surat Perwakilan Kuasa bagi saya mewakili syarikat seperti tercatat di atas untuk membuat pengisytiharan ini.

2. Sekiranya saya, atau mana-mana individu yang mewakili syarikat ini didapati terlibat dalam pakatan tipuan bida dengan syarikat lain berkenaan perolehan di atas atau menawarkan, menjanjikan atau memberikan apa-apa suapan kepada mana-mana orang dalam Universiti Teknologi Malaysia atau mana-mana orang lain sebagai dorongan untuk dipilih dalam perolehan seperti di atas, maka saya sebagai wakil syarikat bersetuju tindakan-tindakan berikut boleh diambil:

- 2.1 Hilang kelayakan untuk dinilai dan dilantik bagi perolehan di atas; dan
- 2.2 Lain-lain tindakan undang-undang/tatatertib mengikut undang-undang/peraturan perolehan Kerajaan yang berkuat-kuasa.

3. Saya sesungguhnya faham bahawa tindakan berikut akan diambil :

- 3.1 Didakwa bagi kesalahan** di bawah Akta Suruhanjaya Pencegahan Rasuah Malaysia 2009 [Akta 694] dan Kanun Keseksaan [Akta 574] serta boleh dihukum di bawah undang-undang masing-masing untuk kegagalan saya atau mana-mana orang yang mewakili syarikat ini untuk mematuhi perkara (i); atau

3.2 Tindakan boleh dikenakan ke atas syarikat di bawah Akta Persaingan 2010 [Akta 712] atas kegagalan saya atau mana-mana orang yang mewakili syarikat ini untuk mematuhi perkara (ii) dalam Surat Akuan ini. Sekiranya syarikat didapati melanggar peruntukan seksyen 4(2)(d) Akta 712, syarikat boleh didenda tidak melebihi sepuluh peratus (10%) daripada pusing ganti (*turn over*) seluruh dunia sepanjang tempoh suatu pelanggaran itu berlaku.

4. Sekiranya terdapat mana-mana orang cuba memperolehi atau meminta apa-apa suapan daripada saya atau mana-mana orang yang berkaitan dengan syarikat ini sebagai dorongan untuk dipilih dalam perolehan seperti di atas, maka saya berjanji akan dengan segera melaporkan perbuatan tersebut kepada pejabat Suruhanjaya Pencegahan Rasuah Malaysia (SPRM) atau balai polis yang berhampiran. Saya sedar bahawa kegagalan saya berbuat demikian adalah merupakan suatu kesalahan di bawah seksyen 25 (1) Akta Suruhanjaya Pencegahan Rasuah Malaysia 2009 [Akta 694] dan boleh dihukum di bawah seksyen 25 (2) akta yang sama, apabila disabitkan boleh didenda tidak melebihi RM100,000 atau penjara selama tempoh tidak melebihi sepuluh tahun atau kedua-duanya.

5. Saya sesungguhnya faham bahawa syarikat melakukan kesalahan jika seseorang yang bersekutu dengan syarikat*** memberikan, menjanjikan atau menawarkan suapan untuk memperolehi atau mengekalkan perniagaan atau faedah dalam menjalankan perniagaan di bawah Seksyen 17A, Akta Suruhanjaya Pencegahan Rasuah Malaysia 2009 [Akta 694], apabila disabitkan kesalahan boleh didenda tidak kurang daripada sepuluh kali ganda jumlah atau nilai suapan, atau RM1 juta, atau dipenjarakan selama tempoh tidak melebihi dua puluh tahun atau kedua-duanya.

Yang benar,

Tandatangan : _____
Nama : _____
No.KP : _____
Tarikh : _____
Cap Syarikat : _____

Catatan:

- (i) **termasuk kesalahan ditetapkan dalam Jadual (Perenggan 3 (a), takrif "kesalahan ditetapkan") Akta Suruhanjaya Pencegahan Rasuah Malaysia 2009 [Akta 694] yang boleh dihukum di bawah Kanun Keseksaan.
- (ii) ***seseorang yang bersekutu dengan syarikat merujuk kepada seksyen 17A (6) Akta Suruhanjaya Pencegahan Rasuah Malaysia 2009 [Akta 694], iaitu seseorang itu bersekutu dengan organisasi komersial jika dia seorang pengarah, pekongsi atau pekerja organisasi komersial itu atau dia ialah orang yang melaksanakan perkhidmatan untuk atau bagi pihak organisasi komersial itu.
- (iii) Surat Akuan ini hendaklah dikemukakan bersama surat perwakilan kuasa.
- (iv) Takrifan perusahaan di bawah Akta 712 merangkumi syarikat yang terlibat dengan perolehan Kerajaan.



UTM
UNIVERSITI TEKNOLOGI MALAYSIA

Jabatan Timbalan Nais Canselor
Canselor (Pembangunan)

SURAT AKUAN PEMBIDA BERJAYA/SYARIKAT

TAJUK SEBUT HARGA : MENYIAPKAN BAKI KERJA BAGI KERJA PAKEJ 1 : KERJA-KERJA BAIKPULIH KOMPONEN KEMASAN, PERPAIPAN DAN BUMBUNG DI SEKOLAH KEJURUTERAAN AWAM, FAKULTI SAINS SOSIAL DAN KEMANUSIAAN, FAKULTI ALAM BINA DAN UKUR, MASJID SULTAN ISMAIL DAN BANGUNAN PERSATUAN PELAJAR, UTM JOHOR BAHRU, JOHOR (PANGGIL SEMULA) – BLOK FABU (B05 & B07), FKA (C07 & C09) DAN FSSH (D05)

NO. SEBUT HARGA : SH/2023-57 /U-1/AW/SPP

Saya, No. Kad Pengenalan.....
Yang mewakili nombor Pendaftaran
.....(MOF/PKK/CIDB/ROS/ROC/ROB)) dengan ini mengisytiharkan
bahawa saya atau mana-mana orang yang mewakili syarikat ini:

- i. tidak akan menawarkan, menjanjikan atau memberikan apa - apa suapan kepada mana- mana orang dalam mana-mana Kementerian/Agensi atau mana-mana orang lain, sebagai suapan untuk dipilih dalam mana-mana perolehan; dan
- ii. tidak akan melakukan atau terlibat dengan tipuan bida dalam mana-mana perolehan.

Bersama ini dilampirkan Surat Perwakilan Kuasa bagi saya mewakili syarikat seperti tercatat di atas untuk membuat pengisytiharan ini.

2. Sekiranya saya, atau mana-mana individu yang mewakili syarikat ini didapati terlibat dalam membuat pakatan harga dengan syarikat lain atau apa-apa pakatan sepanjang proses perolehan atau menawarkan, menjanjikan atau memberikan apa-apa suapan kepada mana-mana orang dalam Universiti Teknologi Malaysia atau mana-mana orang lain sebagai dorongan untuk dipilih dalam tender/sebut harga* seperti di atas, maka saya sebagai wakil syarikat bersetuju tindakan-tindakan boleh berikut diambil:

- 2.1 Penarikan balik tawaran kontrak bagi perolehan di atas; atau
- 2.2 Penamatan kontrak bagi perolehan di atas; dan
- 2.3 Lain-lain tindakan undang-undang/tatatertib mengikut undang-undang/peraturan perolehan Kerajaan yang berkuat-kuasa.

3. Saya sesungguhnya faham bahawa tindakan berikut akan diambil :

- 3.1 Didakwa bagi kesalahan** di bawah Akta Suruhanjaya Pencegahan Rasuah Malaysia 2009 [Akta 694] dan Kanun Keseksaan [Akta 574] serta boleh dihukum di bawah undang-undang masing- masing untuk kegagalan saya atau mana-mana orang yang mewakili syarikat ini untuk mematuhi perkara (i); atau

3.2 tindakan boleh dikenakan ke atas syarikat di bawah Akta Persaingan 2010 [Akta 712] atas kegagalan saya atau mana-mana orang yang mewakili syarikat ini untuk mematuhi perkara (ii). Sekiranya syarikat didapati melanggar peruntukan seksyen 4(2)(d) Akta 712, syarikat boleh didenda tidak melebihi sepuluh peratus (10%) daripada pusing ganti (*turn over*) seluruh dunia sepanjang tempoh suatu pelanggaran itu berlaku.

4. Sekiranya terdapat mana-mana orang cuba memperolehi atau meminta apa-apa suapan daripada saya atau mana-mana orang yang berkaitan dengan syarikat ini sebagai dorongan untuk dipilih dalam perolehan seperti di atas, maka saya berjanji akan dengan segera melaporkan perbuatan tersebut kepada pejabat Suruhanjaya Pencegahan Rasuah Malaysia (SPRM) atau balai polis yang berhampiran. Saya sedar bahawa kegagalan saya berbuat demikian adalah merupakan suatu kesalahan di bawah seksyen 25 (1) Akta Suruhanjaya Pencegahan Rasuah Malaysia 2009 [Akta 694] dan boleh dihukum di bawah seksyen 25 (2) akta yang sama, apabila disabitkan boleh didenda tidak melebihi RM100,000 atau penjara selama tempoh tidak melebihi sepuluh tahun atau kedua-duanya.

5. Saya sesungguhnya faham bahawa syarikat melakukan kesalahan jika seseorang yang bersekutu dengan syarikat*** memberikan, menjanjikan atau menawarkan suapan untuk memperolehi atau mengekalkan perniagaan atau faedah dalam menjalankan perniagaan di bawah Seksyen 17A, Akta Suruhanjaya Pencegahan Rasuah Malaysia 2009 [Akta 694], apabila disabitkan kesalahan boleh didenda tidak kurang daripada sepuluh kali ganda jumlah atau nilai suapan, atau RM1 juta, atau dipenjarakan selama tempoh tidak melebihi dua puluh tahun atau kedua-duanya.

Yang benar,

Tandatangan : _____
Nama : _____
No.KP : _____
Tarikh : _____
Cap Syarikat : _____

Catatan:

- (i) **termasuk kesalahan ditetapkan dalam Jadual (Perenggan 3 (a), takrif "kesalahan ditetapkan") Akta Suruhanjaya Pencegahan Rasuah Malaysia 2009 [Akta 694] yang boleh dihukum di bawah Kanun Keseksaan.
- (ii) ***seseorang yang bersekutu dengan syarikat merujuk kepada seksyen 17A (6) Akta Suruhanjaya Pencegahan Rasuah Malaysia 2009 [Akta 694], iaitu seseorang itu bersekutu dengan organisasi komersial jika dia seorang pengarah, pekongsi atau pekerja organisasi komersial itu atau dia ialah orang yang melaksanakan perkhidmatan untuk atau bagi pihak organisasi komersial itu.
- (iii) Surat Akuan ini hendaklah dikemukakan bersama surat perwakilan kuasa.
- (iv) Takrifan perusahaan di bawah Akta 712 merangkumi syarikat yang terlibat dengan perolehan Kerajaan.

BAHAGIAN KESELAMATAN, UTM, JOHOR BAHRU, JOHOR

Panduan Kontraktor

1. Kontraktor/Pekerja dikehendaki mengambil Pas Harian di Kaunter Kawalan Pintu Utama setiap hari ketika masuk ke dalam kampus UTM.
2. Pekerja yang diambil bekerja dengan Syarikat, Kontraktor hendaklah menentukan pekerja-pekerja terbabit MEMILIKI DOKUMEN/PERMIT KERJA/VISA YANG SAH (TIDAK TAMAT TEMPOH)
3. Pemakaian Pas Keselamatan oleh Kontrak/Pekerja di MESTIKAN sepanjang masa berada di dalam kawasan kampus. Kegagalan Kontraktor/Pekerja mematuhi Peraturan Keselamatan membolehkan kerja-kerja yang akan dijalankan terganggu ketika pemeriksaan diadakan oleh pihak Keselamatan dari semasa ke semasa.
4. Pas Keselamatan

Senarai nama-nama pekerja beserta gambar terkini dan nombor pendaftaran kenderaan tersebut hendaklah dikemukakan dalam tempoh dua minggu sebelum kerja-kerja di dalam kampus dimulakan.

- i) Pemohon dikehendaki mengemukakan salinan surat tawaran kerja/kontrak/permit kerja /dokumen-dokumen lain yang bersangkutan.
- ii) Pemohon dikehendaki mengepulkan dua keping gambar berukuran passport bersama boring yang telah lengkap ke Pejabat Keselamatan.
- iii) Pemohon dikehendaki mendapatkan tandatangan dan cop pengesahan dari Ketua Bahagian/Pihak yang berkenaan yang bertanggungjawab.
- iv) Borang Permohonan Pas diisi dalam satu salinan sahaja dan boleh didapati di Pejabat Bahagian Keselamatan.
- v) Untuk memperbaharui pas, pemohon dikehendaki mengikut para (i), (ii) dan (iii). Permohonan mestilah dibuat sekurang-kurangnya 7 hari sebelum tamat tempoh pas berkenaan dan dikepulkan bersama permohonan baru.

Tempoh 1 hingga 6 bulan	Tempoh 3 hingga 12 bulan
RM 5.00	RM 10.00

5. Mengisytiharkan peralatan/barang yang dibawa masuk di dalam Kampus dengan mengemukakan salinan nama barang-barang yang dibawa masuk dikeluarkan oleh Kontraktor dan disahkan oleh pihak yang berkenaan yang mengawal selia projek yang dijalankan.
6. Sentiasa memberikan kerjasama kepada pihak Keselamatan Universiti di dalam menjalankan tugasnya.
7. Mematuhi peraturan lalulintas di dalam kampus dan jika berlaku apa kejadian seperti kemalangan atau lain-lain yang memerlukan bantuan Keselamatan hendaklah segera menghubungi KETUA PENGAWAL KESELAMATAN BERTUGAS BALAI KESELAMATAN UTM di talian 07-5530014.
8. Kerja-kerja yang dijalankan melebihi waktu pejabat, hendaklah mendapat kebenaran bersurat daripada pihak berkenaan (Penyelaras Projek Pejabat Harta Bina UTM) perlu diserahkan kepada Bahagian Keselamatan UTM sebelum kerja dilaksanakan.
9. Mematuhi peraturan dan melaksanakan Langkah-Langkah Keselamatan di tapak bina / kerja.
10. Menyerahkan salinan nama / Carta Organisasi yang lengkap dan mempunyai no.telefon kepada pihak Keselamatan untuk rujukan.
11. Menjaga Etika kesopanan dan cara berpakaian di dalam kampus.
12. Tidak menggunakan bilik air wanita / Siswi (Jika Pekerja Lelaki).
13. Tidak merokok di kawasan kampus.
14. Tidak menyalahguna dadah atau meminum minuman keras.

**SENARAI PERUNDANGAN & PERATURAN KEPERLUAN KESELAMATAN &
KESIHATAN PEKERJAAN DI TAPAK BINA**

**Akta Keselamatan & Kesihatan Pekerjaan 1994 (Akta 514) & Akta Kilang &
Jentera 1967 (Akta 139)**

1. Pegawai Keselamatan & Kesihatan (SHO) & Safety Site Supervisor
Keperluan
 1. Pematuhan Akta Keselamatan & Kesihatan Pekerjaan 1994 (Akta 514)
Perintah Pegawai Keselamatan & Kesihatan Pekerjaan
 - Melantik Pegawai Keselamatan & Kesihatan bagi kerja-kerja pengendalian bangunan dan binaan kejuruteraan yang melebihi RM20 juta.
 2. Pematuhan Akta Kilang & Jentera 1967 (Akta 139), Building Operations and Works of Engineering Construction Safety – (BOWEC) Peraturan 25
 - Keperluan kontraktor utama melantik penyelia keselamatan di tapak bina.
2. Peralatan & Mesin Yang Memerlukan Perakuan Kelayakan
Keperluan
 1. Pematuhan Akta Keselamatan & Kesihatan Pekerjaan 1994 (Akta 514)
 2. Pematuhan Akta Kilang & Jentera 1967, Seksyen 19, Perakuan Kelayakan
 - Kren (PMA)
 - Skylift (PMA)
 - Piling Machine (PMA)
 - Gondola (PMA)
 - Passenger hoist, skip hoist, material hoist (PMA)
 - Air compressor (PMT)
 3. Pematuhan Akta Kilang & Jentera 1967, Peraturan-Peraturan (Pemberitahuan, Perakuan Kelayakan & Pemeriksaan)
3. Latihan & Kompetensi Pengendali Jentera
Keperluan
 1. Pematuhan Akta Keselamatan & Kesihatan Pekerjaan 1994 (Akta 514)
Seksyen 15 (c) – Kewajipan Am Majikan & Orang Yang Bekerja Sendiri
 2. Pematuhan Akta Kilang & Jentera 1967, Peraturan-Peraturan (Orang Yang Menjaga) Kilang & Jentera 1970
4. Peralatan Perlindungan Diri (PPE)
Keperluan
 1. Pematuhan Akta Keselamatan & Kesihatan Pekerjaan 1994 (Akta 514)
Seksyen 24 (1) (c) – pekerja perlu memakai peralatan perlindungan diri (PPE) sepanjang masa untuk mencegah sebarang risiko kepada keselamatan & kesihatan
5. Pemberitahuan Berkenaan Pembinaan Bangunan & Kerja Binaan Kejuruteraan (Borang JKJ 103)
Keperluan
 1. Pematuhan Akta Kilang & Jentera 1967 (Akta 139) Seksyen 35 (1) dan Peraturan-Peraturan (Pemberitahuan, Perakuan Kelayakan & Pemeriksaan)
 - Kerja-kerja berkenaan pembinaan bangunan & kerja binaan kejuruteraan yang tempohnya melebihi 6 minggu

6. Keselamatan Perancah
Keperluan
 1. Pematuhan Akta Kilang & Jentera 1967 (Akta 139), Building Operations and Works of Engineering Construction Safety – (BOWEC) Peraturan 72 -98 – Perancah perlu dibina dan dirombak oleh orang yang kompeten. Perlu diperiksa 7 hari sekali oleh orang yang kompeten. Perancah jenis tiub perlu mengikut spesifikasi BS1139

7. Keperluan Latihan CIDB/NIOSH Green Card Kepada Semua Pekerja Di Tapak Bina
Keperluan
 1. Akta Keselamatan & Kesihatan Pekerjaan 1994 (Akta 514) (Seksyen 15 (2) (c) Kewajipan Am Majikan & Orang Yang Bekerja Sendiri – Memberi maklumat, arahan & latihan kepada pekerja yang sedang bekerja)
 2. Akta Lembaga Pembangunan Industri Pembinaan Malaysia serta Pekeliling Program Kad Hijau CIDB Bil. 1/2000 dan Bil. 1/2001 – Keperluan induksi keselamatan kepada pekerja yang bekerja di tapak bina, sekiranya pihak kontraktor gagal melaksanakan sistem CIDB green card, pihak kontraktor boleh dikenakan tindakan tatatertib diambil di bawah peraturan-peraturan pendaftaran kontraktor (1995) – Peraturan 15 (1), Akta Lembaga Pembangunan Industri Pembinaan Malaysia, yang manakalah mengakibatkan pendaftaran kontraktor dibatalkan, digantung atau ditarik balik.

8. Penyediaan Prosedur Kerja Selamat (SOP) Oleh Pihak Kontraktor Terutama Bagi Kerja Berhazad Tinggi (Kerja Panas, Pengorekan, Bekerja Di Tempat Tinggi, Ruang Terkurung)
Keperluan
 1. Akta Keselamatan & Kesihatan Pekerjaan 1994 (Akta 514) (Seksyen 15 (2) (b) Kewajipan Am Majikan & Orang Yang Bekerja Sendiri – Membuat perkiraan bagi menjamin, setakat yang praktik keselamatan dan ketiadaan risiko kepada kesihatan berkaitan dengan penggunaan atau pengendalian, penanganan, penyimpanan dan pengangkutan loji dan bahan.

Akta-Akta Lain Yang Berkaitan

1. Pengurusan Buangan Air Sisa Limbah Terus Ke Sistem Pembentungan (Sewer System)
Keperluan
 1. Akta Kualiti Alam Sekeliling 1974 (Akta 127)
 2. Akta Jalan, Saliran Dan Bangunan 1974 (Akta 133)

2. Pengurusan Sisa Terjadual
Keperluan
 1. Akta Kualiti Alam Sekeliling 1974 (Akta 127), Peraturan Sisa Terjadual 2005 – Sisa-sisa yang tersenarai dalam peraturan ini perlu dilupuskan mengikut peraturan yang ditetapkan di premis yang telah diberi lesen untuk melupuskan sisa terjadual.

**MENYIAPKAN BAKI KERJA BAGI KERJA PAKEJ 1 : KERJA-KERJA BAIKPULIH
KOMPONEN KEMASAN, PERPAIPAN DAN BUMBUNG DI SEKOLAH KEJURUTERAAN
AWAM, FAKULTI SAINS SOSIAL DAN KEMANUSIAAN, FAKULTI ALAM BINA DAN UKUR,
MASJID SULTAN ISMAIL DAN BANGUNAN PERSATUAN PELAJAR, UTM JOHOR
BAHRU, JOHOR (PANGGIL SEMULA) – BLOK FABU (B05 & B07), FKA (C07 & C09) DAN
FSSH (D05)**

KEPERLUAN & PERATURAN UMUM

- 1 Pihak kontraktor perlu menyediakan kumpulan kerja sepertimana dalam jadual keperluan sumber manusia pada setiap hari bekerja dan apabila diperlukan.
- 2 Pihak kontraktor perlu menyediakan skylift atau boom lift dan operator yang kompeten apabila diperlukan.
- 3 Tanggungjawab penyelia tapak adalah seperti berikut :-
 - a) Hadir bekerja seperti berikut
 - Ahad - Rabu : 8.00 pagi - 5.00 petang
 - Khamis : 8.00 pagi - 3.30 petang
 - Majlis Rasmi UTM, Cuti Umum & Perayaan : Wajib hadir sepertimana arahan semasa
 - b) Hadir taklimat pagi dan bacaan doa pada setiap hari kecuali Cuti Umum atau Perayaan
 - c) Menyediakan Laporan Prestasi Kerja untuk disahkan oleh Penolong Jurutera terlibat dan diserahkan kepada Jurutera pada setiap minggu sepertimana format yang disahkan oleh Jurutera. Rujuk Jadual Ganti Rugi jika gagal.
 - d) Memastikan setiap sampah binaan dibawa keluar dari tapak pada setiap hari dan dimasukkan dalam roro tank sebelum di bawa keluar dari kawasan kampus UTM. Rujuk Jadual Ganti Rugi jika gagal.
 - e) Memastikan setiap pekerja mematuhi peraturan yang telah ditetapkan oleh pihak PHB & UTM. Rujuk Jadual Ganti Rugi jika gagal.
 - f) Memastikan keadaan kabin, persekitarannya dan kawasan tapak kerja sentiasa dalam keadaan baik dan bersih. Rujuk Jadual Ganti Rugi jika gagal.
 - g) Memastikan setiap arahan kerja diterima, diagihkan dan dilaporkan semula setelah siap kerja.
 - h) Memberi maklum balas segera / serta merta apabila ada perkara yang dibangkitkan oleh Jurutera / wakilnya.
 - i) Menggunakan alat perhubungan telekomunikasi pintar sebagai medium perhubungan
 - j) Mengambil, merekod dan merancang setiap kad kerja yang diserahkan pada setiap hari waktu pagi, tengahari dan petang.
 - k) Mendapatkan pengesahan Penolong Jurutera untuk setiap kad kerja yang telah disiapkan lengkap dengan tuntutan bayaran yang perlu dihantar pada setiap minggu.

- 4 Pihak kontraktor adalah di **LARANG** sama sekali menggunakan lif bagi tujuan mengangkat barang dan sekiranya berlaku, sebarang kerosakan pada lif tersebut adalah dibawah tanggungjawab kontraktor
- 5 Kontraktor bertanggungjawab untuk mencari punca kerosakan dan mencadangkan pembaikan yang perlu dibuat berdasarkan arahan kerja (W.O) yang diterima termasuk melaporkan kepada Pegawai Inden / Wakilnya mengenai spesifikasi kerja serta skop kerja yang mungkin tidak tercatat dalam laporan kerosakan yang diterima tetapi perlu dilaksanakan .
- 6 Kontraktor bertanggungjawab untuk memastikan tahap keselamatan pekerja dan pengguna berada pada tahap yang tinggi sebelum, semasa dan selepas kerja pembaikan dibuat.
- 7 Setiap pekerja perlu sentiasa memakai uniform berwarna biru (t-shirt berkola). Uniform tersebut hendaklah tertera nama syarikat dan PHB. Rekabentuk dan jenis kain yang digunakan hendaklah mendapat kelulusan Pegawai Inden / Wakilnya.
- 8 Pekerja perlu sentiasa menggunakan Peralatan Perlindungan Keselamatan (PPE) sepanjang tempoh masa bekerja.
- 9 Pekerja perlu mematuhi etika bekerja yang ditetapkan oleh pihak UTM sepanjang waktu bekerja dan di **LARANG** sama sekali berlegar tanpa sebab selain untuk melakukan kerja pembaikan.
- 10 Hari bekerja yang wajib bagi semua pekerja kontraktor adalah pada setiap hari **Ahad** hingga **Khamis** melainkan sekiranya hari tersebut jatuh sebagai hari cuti umum. Walau bagaimana pun kontraktor juga dikehendaki menyediakan pekerja selepas waktu pejabat atau semasa cuti umum apabila diperlukan atau diarahkan tanpa ada tambahan tuntutan selain tuntutan item kerja. Masa bekerja bagi pekerja adalah seperti berikut :-
 - **Ahad hingga Rabu - 8.00 pagi hingga 5.00 petang**
 - **Khamis - 8.00 pagi hingga 3.30 petang**
 - **Jumaat, Sabtu atau Cuti Umum - 9.00 pagi hingga 4.00 petang**
 - **Sekiranya kontraktor perlu melaksanakan kerja di luar waktu pejabat maka segala tuntutan kerja lebih masa bagi staf Unit Awam terlibat yang layak adalah dibawah tanggungjawab kontraktor.**
- 11 Kontraktor hendaklah sentiasa bersedia menerima arahan dan melaksanakan kerja daripada Jurutera untuk melakukan kerja di **lokasi atau zon lain** dalam UTM JB Kampus apabila diarahkan dari masa ke semasa.

- 12 Pihak kontraktor perlu menyediakan dan menyenggara kenderaan seperti lori atau van kepada pekerja kontraktor untuk mengangkut barang atau membawa pekerja serta **tertera nama syarikat**. Kenderaan yang dibekalkan hendaklah mempunyai jangka hayat tidak melebihi 15 tahun (manufacture date) dan mestilah dalam keadaan baik termasuk enjin, sistem penyaman udara, sistem transmisi, permukaan luar yang cantik dan tayar masih berbunga sepanjang tempoh kontrak.
- 13 Pihak kontraktor perlu menyediakan pekerja yang kompeten dan berpengalaman sepanjang tempoh kontrak. Pekerja-pekerja mestilah mempunyai sijil dari ILP, CIDB dan pusat-pusat latihan dalam negara yang diiktiraf. Semua salinan sijil hendaklah dihantar kepada Pegawai Inden / wakilnya dan disahkan oleh Jurutera Awam, PHB.
- 14 Pihak kontraktor hendaklah tanpa apa sebab sekalipun adalah tidak dibenarkan menggunakan pekerja asing tanpa permit atau pelarian untuk bekerja dalam kampus UTM
- 15 Semua salinan sijil dan pengenalan diri penyelia dan pekerja perlu dihantar ke PHB, UTM untuk pengesahan.
- 16 Surat lantikan penyelia tapak oleh pihak kontraktor bersama salinan sijil dan pengenalan diri hendaklah dimajukan kepada pihak PHB pada minggu pertama kerja bermula. Pegawai Inden / wakilnya berhak untuk menolak / menukar pengurus tapak yang dicadangkan oleh pihak kontraktor. Kegagalan menyediakan pengurus tapak yang diperakui oleh Pegawai Inden / wakilnya akan menyebabkan kontraktor didenda. Rujuk Jadual Gantirugi.
- 17 Pihak kontraktor perlu mematuhi peraturan tempoh menyiapkan kerja sepertimana yang telah termaktub dalam KPI.
- 18 Kegagalan pihak kontraktor untuk mematuhi peraturan yang ditetapkan akan menyebabkan kontraktor boleh dikenakan denda sepertimana dalam Jadual Ganti Rugi.
- 13 Kontraktor dikehendaki membina papan tanda kerja mengikut spesifikasi (piawaian UTM) dari jenis printed canvas, saiz berukuran 1200mm x 1500mm dengan 75mm x 75mm tebal 'M.S structure, lengkap dengan teks dan maklumat berikut
 - a) Tajuk Kerja
 - b) Pegawai Inden
 - c) Ketua Bahagian
 - d) Penyelaras Projek
 - e) Nama Kontraktor
 - f) Tarikh Mula dan Tarikh Siap
 - g) No. PTW

PAPAN TANDA KERJA (SEBUTHARGA)

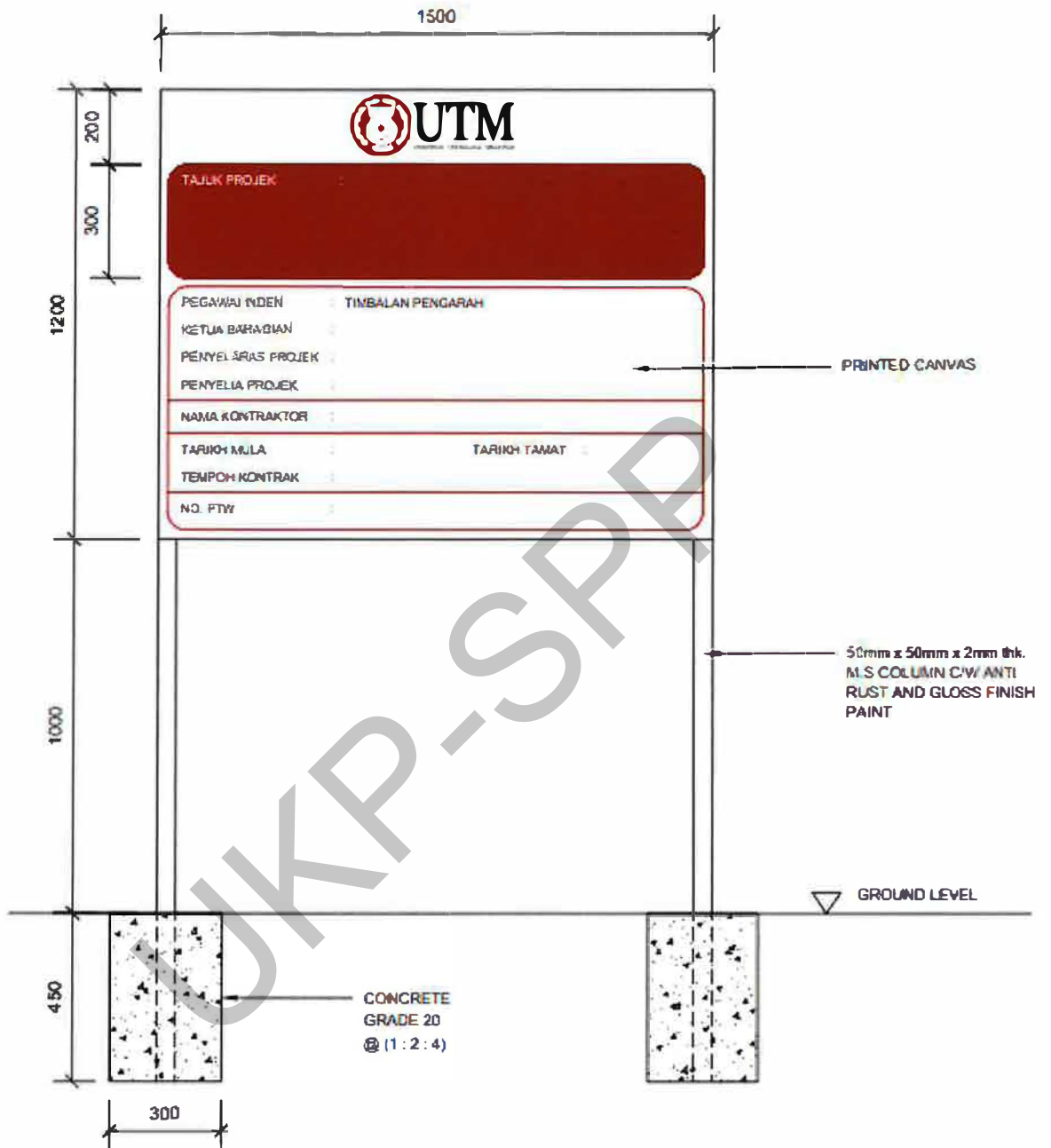

MENYIAPKAN BAKI KERJA BAGI KERJA PAKEJ 1 : KERJA-KERJA BAIKPULIH KOMPONEN KEMASAN, PERPAIPAN DAN BUMBUNG DI SEKOLAH KEJURUTERAAN AWAM, FAKULTI SAINS SOSIAL DAN KEMANUSIAAN, FAKULTI ALAM BINA DAN UKUR, MASJID SULTAN ISMAIL DAN BANGUNAN PERSATUAN PELAJAR, UTM JOHOR BAHRU, JOHOR (PANGGIL SEMULA) – FABU (B05 & B07) BLOK FKA (C07 & C09) DAN FSSH (D05).

B. PERINCIAN SKOP KERJA AWAM ADALAH SEPERTI BERIKUT :-

FAKULTI ALAM BINA DAN UKUR (BLOK B05)

1.1 BAIKPULIH SILING

1.1.1 Siling

- a. Kerja-kerja memeriksa membuka dan melupus mana-mana siling kayu dan *asbestos* (C2) termasuk kayu struktur siling dan bumbung sedia ada yang rosak dan uzur pada mana-mana bahagian struktur bumbung dan siling serta lain-lain kerja yang berkaitan sebagaimana dinyatakan dalam lukisan, skop kerja, spesifikasi piawai JKR 2020, spesifikasi teknikal dan arahan Pegawai Penguasa.

No.Lukisan : UTM.J/SPP (UA) RMKe12-Pakej 1-LPK3/34/2023/06

1.1.2 Siling

- a. Kerja-kerja membekal, memasang dan menggantikan siling baru jenis *cement board* (C2) termasuk mengganti kayu struktur siling baru yang rosak, kerja mengecat sekurang-kurangnya dengan satu lapisan cat asas dan dua lapisan cat kemasan serta kerja-kerja berkaitan sebagaimana dinyatakan dalam lukisan, skop kerja, spesifikasi piawai JKR 2020, spesifikasi teknikal dan arahan Pegawai Penguasa.

No.Lukisan : UTM.J/SPP (UA) RMKe12-Pakej 1-LPK3/34/2023/06

1.2 LAIN-LAIN PEMBAIKAN

1.2.1 Decorative Coping Blok B05

- a. Kerja-kerja membaikpulih semula struktur kemasan *decorative coping* sediaada yang rosak dengan kaedah yang bersesuaian sehingga kukuh, kemas dan selamat seperti asal menggunakan bahan diluluskan oleh Pegawai Penguasa serta kerja-kerja berkaitan mengikut spesifikasi.

No.Lukisan : UTM.J/SPP (UA) RMKe12-Pakej 1-LPK3/34/2023/07

1.2.2 Talang

- a. Kerja-kerja membentuk, membekal dan memasang gutter (talang) dari jenis aluminium mengikut spesifikasi sepertimana saiz asal termasuk menyapu joint sealant pada setiap sambungan yang diskru menggunakan bolt dan nut sebagaimana dinyatakan dalam lukisan, skop kerja, spesifikasi piawai JKR 2020, spesifikasi teknikal dan arahan Pegawai Penguasa.

FAKULTI ALAM BINA DAN UKUR (BLOK B07)

1.3 BAIKPULIH SILING

1.3.1 Siling

- b. Kerja-kerja memeriksa membuka dan melupus mana-mana siling kayu dan *asbestos* (C2) termasuk kayu struktur siling dan bumbung sedia ada yang rosak dan uzur pada mana-mana bahagian struktur bumbung dan siling serta lain-lain kerja yang berkaitan sebagaimana dinyatakan dalam lukisan, skop kerja, spesifikasi piawai JKR 2020, spesifikasi teknikal dan arahan Pegawai Penguasa.

No.Lukisan : UTM.J/SPP (UA) RMKe12-Pakej 1-LPK3/34/2023/08

1.3.1 Siling

- b. Kerja-kerja membekal, memasang dan menggantikan siling baru jenis *cement board* (C2) termasuk mengganti kayu struktur siling baru yang rosak, kerja mengecat sekurang-kurangnya dengan satu lapisan cat asas dan dua lapisan cat kemas serta kerja-kerja berkaitan sebagaimana dinyatakan dalam lukisan, skop kerja, spesifikasi piawai JKR 2020, spesifikasi teknikal dan arahan Pegawai Penguasa.

No.Lukisan : UTM.J/SPP (UA) RMKe12-Pakej 1-LPK3/34/2023/08

2.0 FAKULTI KEJURUTERAAN AWAM (BLOK C07)

2.1 BAIKPULIH SILING

2.1.1 Siling

- a. Kerja mengecat sekurang-kurangnya dengan satu lapisan cat asas dan dua lapisan cat kemas serta kerja-kerja berkaitan sebagaimana dinyatakan dalam lukisan, skop kerja, spesifikasi piawai JKR 2020, spesifikasi teknikal dan arahan Pegawai Penguasa.

No.Lukisan :

UTM.J/SPP (UA) RMKe12-Pakej 1-LPK3/34/2023/09
UTM.J/SPP (UA) RMKe12-Pakej 1-LPK3/34/2023/10

2.1.3 Talang

- a. Kerja-kerja memperbaiki seluruh permukaan *Reinforced Concrete Gutter* (WP) dengan membersihkan, melaras dan menyapu kemas lapisan bahan kalis air, cementitious waterproofing yang diluluskan oleh SIRIM dengan kaedah yang dicadangkan oleh Pengeluar serta kerja-kerja berkaitan, sebagaimana dinyatakan dalam lukisan, skop kerja, spesifikasi piawai JKR 2020, spesifikasi teknikal, arahan dan kelulusan Pegawai Penguasa.

No.Lukisan : UTM.J/SPP (UA) RMKe12-Pakej 1-LPK3/34/2023/10

- b. Kerja-kerja membuka *flashing* sedia ada, membekal dan memasang *flashing* yang baru (F1) dari jenis zink aluminium 0.48mm (Total Coating Thickness) berbentuk mengikut lukisan berukuran minimum 200mm x 350mm bagi menutup atas genting tepian dinding sepertimana saiz asal termasuk membaiki mana-mana kerosakan pada dinding akibat kerja-kerja penggantian *flashing* serta lain-lain kerja yang berkaitan sebagaimana dinyatakan dalam lukisan, skop kerja, spesifikasi piawai JKR 2020, spesifikasi teknikal dan arahan Pegawai Penguasa.

No.Lukisan : UTM.J/SPP (UA) RMKe12-Pakej 1-LPK3/34/2023/10

- c. Kerja-kerja membuka *flashing* sedia ada, membekal dan memasang *flashing* yang baru (F2) dari jenis zink aluminium 0.48mm (Total Coating Thickness) berbentuk mengikut lukisan berukuran minimum 300mm x 350mm bagi menutup kayu struktur bawah genting dan mengelak tempias sepertimana saiz asal termasuk membaiki mana-mana kerosakan pada dinding akibat kerja-kerja penggantian *flashing* serta lain-lain kerja yang berkaitan sebagaimana dinyatakan dalam lukisan, skop kerja, spesifikasi piawai JKR 2020, spesifikasi teknikal dan arahan Pegawai Penguasa.

No.Lukisan : UTM.J/SPP (UA) RMKe12-Pakej 1-LPK3/34/2023/10

2.1.4 RWDP

- a. Kerja-kerja menyediakan lubang baru, *coring* pada talang dan *decorative coping* untuk menerima 110mm diameter perpaipan baru *Rain Water Down Pipe* (RWDP) (R3) yang baru termasuk memasang soket, konkrit semula pada lubang tepi soket, menyapu 2 lapisan kalis air sebagaimana dinyatakan dalam lukisan, skop kerja, spesifikasi piawai JKR 2020, dan arahan Pegawai Penguasa.

No.Lukisan : UTM.J/SPP (UA) RMKe12-Pakej 1-LPK3/34/2023/10

- b. Kerja-kerja membuka RWDP sedia ada yang rosak, membekal dan memasang 110mm diameter RWDP yang baru (R1) termasuk menggantikan kelengkapan baru seperti *elbow* dan penyambung, untuk memasang atau menyapu gam semula, braket kukuh pemegang paip dari jenis *stainless steel* mengikut sebagaimana dinyatakan dalam lukisan, skop kerja, spesifikasi piawai JKR 2020, spesifikasi teknikal dan arahan Pegawai Penguasa.

No.Lukisan : UTM.J/SPP (UA) RMKe12-Pakej 1-LPK3/34/2023/10

- c. Kerja-kerja memecah apron laluan paip RWDP (R2) sedia ada yang rosak dan reput dan membekal, memasang 110mm diameter paip RWDP baru dan menanam semula dengan kedalaman seperti asal 250mm lebar maksimum, 1200mm panjang maksimum dan 300mm kedalaman maksimum termasuk kerja konkrit, mortar mengikut sebagaimana dinyatakan dalam lukisan, skop kerja, spesifikasi piawai JKR 2020, spesifikasi teknikal dan arahan Pegawai Penguasa.

No.Lukisan : UTM.J/SPP (UA) RMKe12-Pakej 1-LPK3/34/2023/10

3.0 SKA (BLOK C09)

3.1 BAIKPULIH BUMBUNG

3.1.1 Siling

- a. Kerja-kerja mengecat sekurang-kurangnya dengan satu lapisan cat asas dan dua lapisan cat kemas serta kerja-kerja berkaitan sebagaimana dinyatakan dalam lukisan, skop kerja, spesifikasi piawai JKR 2020, spesifikasi teknikal dan arahan Pegawai Penguasa.

No.Lukisan : UTM.J/SPP (UA) RMKe12-Pakej 1-LPK3/34/2023/13

- b. Kerja-kerja membekal dan memasang siling jenis *aluminium strip panel* (C1) termasuk kerja-kerja membaiki dan mengganti kerangka siling dan *bracket* yang rosak dengan yang baru serta penggunaan perancah atau skylift bagi kerja-kerja tempat tinggi serta kerja-kerja berkaitan sebagaimana dinyatakan dalam lukisan, skop kerja, spesifikasi piawai JKR 2020, spesifikasi teknikal dan arahan Pegawai Penguasa.

No. Lukisan : UTM.J/SPP (UA) RMKe12-Pakej 1-LPK3/34/2023/12

3.1.3 Talang

- a. Kerja-kerja membaiki seluruh permukaan *Reinforced Concrete Gutter* (WP) dengan membersihkan, melaras dan menyapu kemas lapisan bahan kalis air, *cementitious waterproofing* yang diluluskan oleh SIRIM dengan kaedah yang dicadangkan oleh Pengeluar serta kerja-kerja berkaitan, sebagaimana dinyatakan dalam lukisan, skop kerja, spesifikasi piawai JKR 2020, spesifikasi teknikal, arahan dan kelulusan Pegawai Penguasa.

No.Lukisan : UTM.J/SPP (UA) RMKe12-Pakej 1-LPK3/34/2023/13

- b. Kerja-kerja membuka *flashing* sedia ada, membekal dan memasang *flashing* yang baru (F1) dari jenis zink aluminium 0.48mm (Total Coating Thickness) berbentuk mengikut lukisan berukuran minimum 200mm x 350mm bagi menutup atas genting tepian dinding sepertimana saiz asal termasuk membaiki mana-mana kerosakan pada dinding akibat kerja-kerja penggantian *flashing* serta lain-lain kerja yang berkaitan sebagaimana dinyatakan dalam lukisan, skop kerja, spesifikasi piawai JKR 2020, spesifikasi teknikal dan arahan Pegawai Penguasa.

No.Lukisan : UTM.J/SPP (UA) RMKe12-Pakej 1-LPK3/34/2023/13

- c. Kerja-kerja membuka *flashing* sedia ada, membekal dan memasang *flashing* yang baru (F2) dari jenis zink aluminium 0.48mm (Total Coating Thickness) berbentuk mengikut lukisan berukuran minimum 300mm x 350mm bagi menutup kayu struktur bawah genting dan mengelak tempias sepertimana saiz asal termasuk membaiki mana-mana kerosakan pada dinding akibat kerja-kerja penggantian *flashing* serta lain-lain kerja yang berkaitan sebagaimana dinyatakan dalam lukisan, skop kerja, spesifikasi piawai JKR 2020, spesifikasi teknikal dan arahan Pegawai Penguasa.

No.Lukisan : UTM.J/SPP (UA) RMKe12-Pakej 1-LPK3/34/2023/13

3.1.4 RWDP

- a. Kerja-kerja menyediakan lubang baru, *coring* pada talang dan *decorative coping* untuk menerima 110mm diameter perpaipan baru *Rain Water Down Pipe* (RWDP) (R3) yang baru termasuk memasang soket, konkrit semula pada lubang tepi soket, menyapu 2 lapisan kalis air sebagaimana dinyatakan dalam lukisan, skop kerja, spesifikasi piawai JKR 2020, dan arahan Pegawai Penguasa.

No.Lukisan : UTM.J/SPP (UA) RMKe12-Pakej 1-LPK3/34/2023/13

- b. Kerja-kerja membuka RWDP sedia ada yang rosak, membekal dan memasang 110mm diameter RWDP yang baru (R1) termasuk menggantikan kelengkapan baru seperti *elbow* dan penyambung, untuk memasang atau menyapu gam semula, braket kukuh pemegang paip dari jenis *stainless steel* mengikut sebagaimana dinyatakan dalam lukisan, skop kerja, spesifikasi piawai JKR 2020, spesifikasi teknikal dan arahan Pegawai Penguasa.

No.Lukisan : UTM.J/SPP (UA) RMKe12-Pakej 1-LPK3/34/2023/13

- c. Kerja-kerja memecah apron laluan paip RWDP (R2) sedia ada yang rosak dan reput dan membekal, memasang 110mm diameter paip RWDP baru dan menanam semula dengan kedalaman seperti asal 250mm lebar maksimum, 1200mm panjang maksimum dan 300mm kedalaman maksimum termasuk kerja konkrit, mortar mengikut sebagaimana dinyatakan dalam lukisan, skop kerja, spesifikasi piawai JKR 2020, spesifikasi teknikal dan arahan Pegawai Penguasa.

No.Lukisan : UTM.J/SPP (UA) RMKe12-Pakej 1-LPK3/34/2023/13

4.0 LAIN-LAIN PEMBAIKAN**FSSK (BLOK D05)****4.1 BAIKPULIH SILING**

4.1.1 Siling

- a. Kerja-kerja memeriksa membuka dan melupus mana-mana siling kayu dan *asbestos* (C1 & C2) termasuk kayu struktur siling dan bumbung sedia ada yang rosak dan uzur pada mana-mana bahagian struktur bumbung dan siling serta lain-lain kerja yang berkaitan sebagaimana dinyatakan dalam lukisan, skop kerja, spesifikasi piawai JKR 2020, spesifikasi teknikal dan arahan Pegawai Penguasa.

No.Lukisan : UTM.J/SPP (UA) RMKe12-Pakej 1-LPK3/34/2023/14
UTM.J/SPP (UA) RMKe12-Pakej 1-LPK3/34/2023/15

4.1.2 Siling

- b. Kerja-kerja menggantikan siling baru jenis *cement board* (C2) termasuk kerja mengecat sekurang-kurangnya dengan satu lapisan cat asas dan dua lapisan cat kemas serta kerja-kerja berkaitan sebagaimana dinyatakan dalam lukisan, skop kerja, spesifikasi piawai JKR 2020, spesifikasi teknikal dan arahan Pegawai Penguasa.

No.Lukisan : UTM.J/SPP (UA) RMKe12-Pakej 1-LPK3/34/2023/14
UTM.J/SPP (UA) RMKe12-Pakej 1-LPK3/34/2023/15

- c. Kerja-kerja membekal dan memasang siling jenis *aluminium strip panel* (C1) termasuk kerja-kerja membaiki dan mengganti kerangka siling dan bracket yang rosak dengan yang baru serta penggunaan perancah atau skylift bagi kerja-kerja tempat tinggi serta kerja-kerja berkaitan sebagaimana dinyatakan dalam lukisan, skop kerja, spesifikasi piawai JKR 2020, spesifikasi teknikal dan arahan Pegawai Penguasa.

No.Lukisan : UTM.J/SPP (UA) RMKe12-Pakej 1-LPK3/34/2023/14
UTM.J/SPP (UA) RMKe12-Pakej 1-LPK3/34/2023/15

Talang

- d. Kerja-kerja membaiki seluruh permukaan *Reinforced Concrete Gutter* (WP) dengan membersihkan, melaras dan menyapu kemas lapisan bahan kalis air, *cementitious waterproofing* yang diluluskan oleh SIRIM dengan kaedah yang dicadangkan oleh Pengeluar serta kerja-kerja berkaitan, sebagaimana dinyatakan dalam lukisan, skop kerja, spesifikasi piawai JKR 2020, spesifikasi teknikal, arahan dan kelulusan Pegawai Penguasa.

No.Lukisan : UTM.J/SPP (UA) RMKe12-Pakej 1-LPK3/34/2023/14
UTM.J/SPP (UA) RMKe12-Pakej 1-LPK3/34/2023/15

- e. Kerja-kerja membuka *flashing* sedia ada, membekal dan memasang *flashing* yang baru (F1) dari jenis zink aluminium 0.48mm (Total Coating Thickness) berbentuk mengikut lukisan berukuran minimum 200mm x 350mm bagi menutup atas genting tepian dinding sepertimana saiz asal termasuk membaiki mana-mana kerosakan pada dinding akibat kerja-kerja penggantian *flashing* serta lain-lain kerja yang berkaitan sebagaimana dinyatakan dalam lukisan, skop kerja, spesifikasi piawai JKR 2020, spesifikasi teknikal dan arahan Pegawai Penguasa.

No.Lukisan : UTM.J/SPP (UA) RMKe12-Pakej 1-LPK3/34/2023/14
UTM.J/SPP (UA) RMKe12-Pakej 1-LPK3/34/2023/15

- f. Kerja-kerja membuka *flashing* sedia ada, membekal dan memasang *flashing* yang baru (F2) dari jenis zink aluminium 0.48mm (Total Coating Thickness) berbentuk mengikut lukisan berukuran minimum 300mm x 350mm bagi menutup kayu struktur bawah genting dan mengelak tempias sepertimana saiz asal termasuk membaiki mana-mana kerosakan pada dinding akibat kerja-kerja penggantian *flashing* serta lain-lain kerja yang berkaitan sebagaimana dinyatakan dalam lukisan, skop kerja, spesifikasi piawai JKR 2020, spesifikasi teknikal dan arahan Pegawai Penguasa.

No.Lukisan : UTM.J/SPP (UA) RMKe12-Pakej 1-LPK3/34/2023/14
UTM.J/SPP (UA) RMKe12-Pakej 1-LPK3/34/2023/15



MENYIAPKAN BAKI KERJA BAGI KERJA PAKEJ 1 : KERJA-KERJA BAIK PULIH KOMPONEN KEMASAN, PERPAIPAN DAN BUMBUNG DI SEKOLAH KEJURUTERAAN AWAM, FAKULTI SAINS SOSIAL DAN KEMANUSIAAN, FAKULTI ALAM BINA DAN UKUR, MASJID SULTAN ISMAIL DAN BANGUNAN PERSATUAN PELAJAR, UTM JOHOR BAHRU, JOHOR (PANGGIL SEMULA) - BLOK FKA (C07&C09), FSSH (D05) DAN FABU (B07)

1.0 BRIF PROJEK :





Kerja-kerja membaikpulih bangunan tersebut melibatkan pertukaran tingkap di blok **B07** fakulti alam bina dan ukur (FABU) iaitu kerja-kerja membuka tingkap-tingkap sedia ada beserta jenang dan di gantikan dengan tingkap yang baharu.

1.1 SKOP KERJA SENIBINA

BLOK B07 – Perincian Baki Kerja

LEGEND (ASAL)	LEGEND (BAKI KERJA)	GAMBAR	KETERANGAN BAKI KERJA	QUANTITY
W1a	T1		1. Kerja pembaikan dan mengecat permukaan dinding dalam dan luar.	1
W2a	T2		1. Kerja pembaikan dan mengecat permukaan dinding dalam dan luar.	1
W1	T3		1. Kerja pembaikan kemasan dinding dalam dan luar, plaster, mengecat sepertimana spesifikasi.	13

<p>W1</p>	<p>T3a</p>		<p>1. Kerja pemasangan tingkap mengikut spesifikasi yang telah ditetapkan</p>	<p>1</p>
<p>W1</p>	<p>T3b</p>		<p>1. Kerja perbaikan kemas dinding dalam dan luar, plaster, mengecat sepertimana spesifikasi. 2. Kerja pemasangan Lockset tingkap</p>	<p>11</p>
<p>W1</p>	<p>T3c</p>		<p>1. Kerja perbaikan kemas dinding dalam dan luar, mengecat sepertimana spesifikasi.</p>	<p>20</p>
<p>W4</p>	<p>T4</p>		<p>1. Kerja perbaikan kemas dinding dalam dan luar, plaster, mengecat sepertimana spesifikasi. 2. Pemasangan Aksesori dan lockset pintu 3. Pemasangan frosted sticker untuk pintu.</p>	<p>1</p>

<p>W4</p>	<p>T4a</p>		<ol style="list-style-type: none"> 1. Kerja pembaikan kemas dinding dalam dan luar ,plaster,mengecat sepertimana spesifikasi. 2. Pemasangan Aksesori dan lockset pintu 3. Pemasangan cermin tingkap 4. Lengkapkan aksesori frame pintu 	<p>3</p>
<p>W4</p>	<p>T4b</p>		<ol style="list-style-type: none"> 1. Kerja pembaikan kemas dinding dalam dan luar ,plaster,mengecat sepertimana spesifikasi. 2. Pembaikan Frame pintu 3. Kerja pemasangan pintu 4. Pemasangan Aksesori dan lockset pintu dan tingkap 	<p>5</p>
<p>W5</p>	<p>T5</p>		<ol style="list-style-type: none"> 1. Kerja pembaikan dinding dalam dan luar,plaster,mengecat sepertimana spesifikasi 2. Pemasangan cermin tingkap 3. Pemasangan aksesori dan lockset tingkap 	<p>1</p>
<p>W3a</p>	<p>T6</p>		<ol style="list-style-type: none"> 1. Kerja pemasangan tingkap mengikut spesifikasi yang telah ditetapkan 	<p>2</p>

W3a	T6a		<p>1. Kerja pemasangan lockset tingkap mengikut spesifikasi yang telah ditetapkan</p>	1
W2	T7		<p>1. Kerja perbaikan dinding luar dan dalam, plaster serta mengecat ruang yang terlibat.</p>	1

Kerja Tingkap :-

Rujuk lukisan no :

- UTM.J / SPP (USB) RMKe 12-Pakej 1-LPK3 / 34 / 2023/02
- UTM.J / SPP (USB) RMKe 12-Pakej 1-LPK3 / 34 / 2023/03
- UTM.J / SPP (USB) RMKe 12-Pakej 1-LPK3 / 34 / 2023/04
- UTM.J / SPP (USB) RMKe 12-Pakej 1-LPK3 / 34 / 2023/05
- UTM.J / SPP (USB) RMKe 12-Pakej 1-LPK3 / 34 / 2023/06

- 1.2 Skop kerja ini adalah seperti yang dinyatakan/ditunjukkan dalam lukisan kerja yang disediakan oleh UTM.
- 1.3 Kontraktor hendaklah memastikan semua kerja dilaksanakan ditapak bina sepertimana yang dinyatakan dalam **skop kerja, spesifikasi standard JKR, spesifikasi teknikal, jadual speksifikasi dan lukisan** yang dibekalkan oleh UTM.
- 1.4 Kontraktor adalah bertanggungjawab untuk memperbaiki dan menggantikan sebarang kerja, bahan, kemudahan bangunan, struktur atau kemasin bangunan sediaada yang rosak akibat kecuaiannya semasa menjalankan dan menyiapkan kerja-kerja ditapak. Bahan gantian adalah dari jenis yang sama atau yang setanding dengan mendapat persetujuan Pegawai Penguasa.

PAKEJ 1 : KERJA-KERJA BAIKPULIH KOMPONEN KEMASAN, PERPAIPAN DAN BUMBUNG DI SEK. KEJURUTERAAN AWAM, FAK. SAINS SOSIAL & KEMANUSIAAN, FAK. ALAM BINA & UKUR, MASJID SULTAN ISMAIL & BANGUNAN PERSATUAN PELAJAR, UTM JOHOR BAHRU, JOHOR (PANGGIL SEMULA) - BLOK FKA (C07 & C09), FSSH (D05) DAN FABU (B07)

A. UMUM

1. Skop kerja ini hendaklah **dibaca dan difahami** oleh kontraktor. Selain skop yang dinyatakan di bawah, kontraktor perlu juga perlu merujuk dan mematuhi skop yang telah dinyatakan di dalam **bill of quantity (BQ), jadual spesifikasi teknikal dan lukisan kontak yang telah dibekalkan oleh pihak UTM.**
2. Kontraktor adalah bertanggungjawab untuk memperbaiki dan menggantikan sebarang kerja, bahan, kemudahan bangunan, struktur atau kemasn bangunan yang rosak akibat kecuaiian kontraktor sebaik sahaja tapak projek diserahkan.
3. Kerja-kerja mematikan dan menghidupkan bekalan elektrik adalah dibawah tanggungjawab kontraktor dan perlu di maklumkan kepada penyelia tapak sebelum kerja dilaksanakan.
4. Semua peralatan perlulah mendapatkan kelulusan daripada UTM dengan menghantar borang RFA (request for approval). UTM berhak menolak tawaran kontraktor yang tidak mendapat kelulusan RFA.
5. Semua peralatan mestilah tulen daripada pengilang. Pembekal perlu mengemukakan dokumen sebagai bukti.
6. Peralatan baru mestilah lengkap dengan jaminan (*warranty*) dan inventori pemasangan mengikut lokasi untuk simpanan UTM.
7. Semakan kefungsiian peralatan hendaklah dilaksanakan sebelum kerja pengantianengkapan bagi memastikan tiada kerosakan pada pendawaian sediaada. Jika terdapat kerosakan pada pendawaian semasa kerja pengantian, kontraktor perlu bertanggungjawab bagi memperbaiki kerosakan mengikut spesifikasi UTM.
8. Bagi kerja yang melibatkan gangguan kepada sistem pendawaian elektrik seperti kerja menukar siling, kontraktor perlu membuat semakan bersama staf UTM berkenaan kefungsiian alatan tersebut. Sebarang kerosakan kepada sistem pendawaian adalah tanggungjawab kontraktor untuk memperbaiki semula mengikut spesifikasi UTM.
9. Kontraktor hendaklah memastikan harga yang ditawarkan lengkap dengan semua peralatan/aksesori yang diperlukan untuk menyiapkan kerja ini. Sebarang penambahan kos selepas kontrak, adalah perlu ditanggung oleh kontraktor.
10. Kontraktor hendaklah melantik orang kompetan bagi kerja-kerja elektrik. Borang elektrik dan sijil orang kompeten perlu dihantar sebagai bukti sokongan. Sebarang

pepasangan dan pengujian elektrik adalah menjadi tanggungjawab orang kompeten tersebut.

11. Kontraktor hendaklah memastikan harga yang ditawarkan lengkap dengan semua peralatan/aksesori yang diperlukan untuk menyiapkan kerja ini. Sebarang penambahan kos selepas kontrak, adalah perlu ditanggung oleh kontraktor.

B. PERINCIAN SKOP KERJA

1. Kerja-kerja membuka lengkapan dan pendawaian (end to end) sedia ada yang tidak digunakan dan dilupuskan di luar kawasan UTM iaitu :
 - 1.1 Pendawaian dan kelengkapan lampu termasuk konduit/trunking
 - 1.2 kelengkapan suis 2 hala
2. kerja membuka dan mematikan pendawaian di antara dua mata lampu pada pendawaian dua hala sedia ada.
3. Kerja pendawaian mata lampu dua hala (tanpa suis) menggunakan kabel 2x1.5mm² 1/d kabel pelindungan.
4. Kerja Pendawaian tambahan untuk suis dua hala di antara pendawaian lampu dua hala sedia ada menggunakan kabel 1.5mm²
5. Kerja Pendawaian mata lampu laluan tangga (tanpa suis) menggunakan kabel 2x1.5mm² 1/d kabel pelindungan
6. Membekal dan memasang Lengkapan Lampu jenis aluminium louvers mirror reflector (modul 600mm x 600mm) lekapan siling (surface) 1/d tube LED 2X9W dengan jangka hayat >50,000 jam

PAKEJ 1 : KERJA-KERJA BAIKPULIH KOMPONEN KEMASAN, PERPAIPAN DAN BUMBUNG DI SEK. KEJURUTERAAN AWAM, FAK. SAINS SOSIAL & KEMANUSIAAN, FAK. ALAM BINA & UKUR, MASJID SULTAN ISMAIL & BANGUNAN PERSATUAN PELAJAR, UTM JOHOR BAHRU, JOHOR (PANGGIL SEMULA) - BLOK FKA (C07 & C09), FSSH (D05) DAN FABU (B07)

JADUAL SPESIFIKASI TEKNIKAL KERJA ELEKTRIK

NOTA :

- 1 Semua spesifikasi teknikal merujuk kepada spesifikasi yang telah ditetapkan oleh Jabatan Kerja Raya (JKR).
- 2 Setiap peralatan yang dibekalkan mestilah baharu, berkualiti tinggi dan setara dengan peralatan sediaada yang digunakan di UTM
- 3 UTM berhak menolak tawaran kontraktor jika tidak mematuhi spesifikasi minima yang ditetapkan.
- 4 Senarai di bawah (hanya yang berkaitan sahaja) tidak dinyatakan di dalam spesifikasi teknikal JKR namun perlu dipatuhi untuk melaksanakan kerja ini.

Bil	Perkara	Spesifikasi Minima Yang Perlu Dipatuhi Oleh Petender
1	MCB/RCBO/Cable/trunking	Follow JKR standard as stated in JKR EMAL LIST Anti- nuisance RCCB : YES Trunking and conduit: Galvanize Steel Existing brand currently used at UTM : MEGA CABLE ,HAGER,SCHNEIDER,ABB
2	Switch / Switch socket outlet	Follow JKR standard as stated in JKR EMAL LIST Switch Shape : long Rectangular shape
3	Wheaterproof Switch socket outlet	Follow JKR standard as stated in JKR EMAL LIST
4	Lighting/luminaire	Follow JKR standard as stated in JKR EMAL LIST or SIRIM Approval Shall be equavalent with UTM's equipment Existing brand currently used at UTM : U-LITE
4	Ceiling/wall/Industrial Fan	Follow JKR standard as stated in JKR EMAL LIST or SIRIM Approval Shall be equavalent with UTM's equipment Existing brand currently used at UTM : KDK & PANASONIC

**UNIVERSITI TEKNOLOGI MALAYSIA
JOHOR BAHRU, JOHOR**

BORANG SEBUTHARGA

Pembekal/Penyebut Harga :

Alamat :

No. Rujukan Pendaftaran:

Tarikh:

Ketua Unit Kontrak Dan Perolehan
Seksyen Projek dan Penyenggaraan
Bahagian Pengurusan Aset
Jabatan Timbalan Naib Canselor
Universiti Teknologi Malaysia
81310 Johor Bahru, Johor

Tuan,

No. Sebutharga : SH/2023-37/U-1/AW/SPP

Tajuk : MENYIAPKAN BAKI KERJA BAGI KERJA PAKAJ 1 : KERJA-KERJA BAIKPULIH KOMPONEN KEMASAN, PERPAIPAN DAN BUMBUNG DI SEKOLAH KEJURUTERAAN AWAM, FAKULTI SAINS SOSIAL DAN KEMANUSIAAN, FAKULTI ALAM BINA DAN UKUR, MASJID SULTAN ISMAIL DAN BANGUNAN PERSATUAN PELAJAR, UTM JOHOR BAHRU, JOHOR (PANGGIL SEMULA) - BLOK FABU (B05 & B07), FKA (C07 & C09) DAN FSSH (D05)

Saya yang bertandatangan di bawah ini adalah dengan ini menawarkan untuk menjalankan kerja-kerja/perkhidmatan tersebut/membekal alat-alat/bahan-bahan tersebut dengan menepati segala peruntukan dalam naskah sebut harga bagi jumlah wang pukat sebanyak Ringgit Malaysia :

(RM.....). Saya selanjutnya bersetuju untuk menyiapkan kerja-kerja/perkhidmatan ini/membekal dan menghantar alat-alat/bahan-bahan tersebut dalam masa selama **Minggu** dari tarikh mula kerja sepertimana yang akan ditetapkan di dalam Inden Kerja/Pesanan Tempatan.

2. Saya seterusnya setuju untuk menjelaskan Bon Perlaksanaan (bagi sebut harga yang melebihi RM200,000.00) dengan cara * :-

i. * Jaminan Bank/ Insurans

ii. * Wang Jaminan Perlaksanaan

* Sila tandakan / pada petak pilihan yang berkenaan

3. **Tempoh Sahlaku Sebut Harga** adalah **90 hari** dari tarikh tutup Sebut Harga.

.....
(Tandatangan & Cop Syarikat)

Nama :

Atas sifat :

No. Telefon :

No. Tel. Bimbit :

.....
(Tandatangan Saksi)

Nama :

Pekerjaan :

Alamat :

.....

**UNIVERSITI TEKNOLOGI MALAYSIA
JOHOR BAHRU JOHOR**

RINGKASAN SEBUT HARGA

TAJUK KERJA : MENYIAPKAN BAKI KERJA BAGI KERJA PAKEJ 1 : KERJA-KERJA BAIKPULIH KOMPONEN KEMASAN, PERPAIPAN DAN BUMBUNG DI SEKOLAH KEJURUTERAAN AWAM, FAKULTI SAINS SOSIAL DAN KEMANUSIAAN, FAKULTI ALAM BINA DAN UKUR, MASJID SULTAN ISMAIL DAN BANGUNAN PERSATUAN PELAJAR, UTM JOHOR BAHRU, JOHOR (PANGGIL SEMULA) – BLOK FABU (B05 & B07), FKA (C07 & C09) DAN FSSH (D05)

NO. SEBUT HARGA : SH/2023-37/U-1/AW/SPP

NO	PERKARA	DARI M/S	JUMLAH (RM)
1.	<u>BAHAGIAN A</u> Kerja-Kerja Awalan	PH/4	
2.	<u>BAHAGIAN B</u> Kerja-kerja Awam	PH/11	
3.	<u>BAHAGIAN C</u> Kerja-kerja Elektrik	PHT(E)2/2	
4.	Lain-lain kerja yang tidak dinyatakan tetapi perlu untuk menyiapkan kerja tersebut : a. b. c.	Harga Pukul Harga Pukul Harga Pukul	
JUMLAH HARGA DIBAWA KE BORANG SEBUT HARGA			

.....
(Tandatangan & Cop Kontraktor)

.....
(Tandatangan Saksi)

Nama :

Nama :

Atas Sifat :

Pekerjaan :

No. Telefon :

Alamat :

No. Fax :

.....

**UNIVERSITI TEKNOLOGI MALAYSIA
JOHOR BAHRU JOHOR**

PECAHAN HARGA

NO. SEBUT HARGA : SH/2023-37/U-1/AW/SPP

TAJUK KERJA : MENYIAPKAN BAKI KERJA BAGI KERJA PAKEJ 1 : KERJA-KERJA BAIKPULIH KOMPONEN KEMASAN, PERPAIPAN DAN BUMBUNG DI SEKOLAH KEJURUTERAAN AWAM, FAKULTI SAINS SOSIAL DAN KEMANUSIAAN, FAKULTI ALAM BINA DAN UKUR, MASJID SULTAN ISMAIL DAN BANGUNAN PERSATUAN PELAJAR, UTM JOHOR BAHRU, JOHOR (PANGGIL SEMULA) – BLOK FABU (B05 & B07), FKA (C07 & C09) DAN FSSH (D05)

NOTA :

- 1) Kerja-kerja yang dinyatakan di dalam sebut harga ini hendaklah mengikut Spesifikasi Piawai (JKR) sila rujuk di kaunter Bahagian Kontrak untuk kerja-kerja binaan Bangunan dan Elektrik, arahan kepada penyebut harga, syarat-syarat sebut harga, skop kerja, spesifikasi tambahan, arahan-arahan pembuat/ pembekal (jika ada) dan butiran-butiran di dalam lukisan sebut harga.
- 2) Kontraktor perlu melawat tapak bina bagi memahami skop kerja dan halangan-halangan yang ada.
- 3) Harga yang ditawarkan hendaklah meliputi semua perkara untuk menjalankan kerja-kerja ini dan jika didapati ada perkara yang tidak diharga ianya akan dianggap dikira dan telah termasuk dalam butiran-butiran lain.
- 4) Bagi kerja-kerja yang merupakan kuantiti sementara, harga muktamad adalah berdasarkan kuantiti sebenar di tapak di mana pengukuran semula akan dibuat setelah kerja-kerja tersebut siap dilaksanakan. (Jika berkaitan)
- 5) Penyebut harga hendaklah bersetuju harga yang ditawarkan di dalam Pecahan Harga akan diteliti dan diselaraskan oleh Pegawai Inden tentang kemunasabahnannya tetapi jumlah wang pukat yang terdapat pada Borang Sebut Harga adalah tidak berubah.
- 6) Semua bahan yang dibekal dan akan dipasang hendaklah mendapat kelulusan SIRIM QAS atau IKRAM sekiranya tidak dinyatakan secara terperinci di dalam butiran kerja dan spesifikasi tambahan.
- 7) Semua kerja-kerja yang dilaksanakan di tapak mestilah mematuhi Akta Keselamatan & Kesihatan Pekerjaan 1994 (Akta 514) & Akta Kilang & Jentera 1967 (Akta 139) serta peraturan-peraturan semasa UTM.
- 8) Kerja-kerja yang dijalankan adalah berdasarkan kepada Lukisan No :

Lukisan Awam

- i. UTM.J/SPP(UA)RMKe12-Pakej1-LPK3/34/2023/01
- ii. UTM.J/SPP(UA)RMKe12-Pakej1-LPK3/34/2023/02
- iii. UTM.J/SPP(UA)RMKe12-Pakej1-LPK3/34/2023/03
- iv. UTM.J/SPP(UA)RMKe12-Pakej1-LPK3/34/2023/04
- v. UTM.J/SPP(UA)RMKe12-Pakej1-LPK3/34/2023/05
- vi. UTM.J/SPP(UA)RMKe12-Pakej1-LPK3/34/2023/06
- vii. UTM.J/SPP(UA)RMKe12-Pakej1-LPK3/34/2023/07
- viii. UTM.J/SPP(UA)RMKe12-Pakej1-LPK3/34/2023/08
- ix. UTM.J/SPP(UA)RMKe12-Pakej1-LPK3/34/2023/09
- x. UTM.J/SPP(UA)RMKe12-Pakej1-LPK3/34/2023/10
- xi. UTM.J/SPP(UA)RMKe12-Pakej1-LPK3/34/2023/11
- xii. UTM.J/SPP(UA)RMKe12-Pakej1-LPK3/34/2023/12
- xiii. UTM.J/SPP(UA)RMKe12-Pakej1-LPK3/34/2023/13
- xiv. UTM.J/SPP(UA)RMKe12-Pakej1-LPK3/34/2023/14
- xv. UTM.J/SPP(UA)RMKe12-Pakej1-LPK3/34/2023/15

Lukisan Senibina

- i. UTM.J/SPP(USB)RMKe12-Pakej1-LPK3/34/2023/01
- ii. UTM.J/SPP(USB)RMKe12-Pakej1-LPK3/34/2023/02
- iii. UTM.J/SPP(USB)RMKe12-Pakej1-LPK3/34/2023/03
- iv. UTM.J/SPP(USB)RMKe12-Pakej1-LPK3/34/2023/04
- v. UTM.J/SPP(USB)RMKe12-Pakej1-LPK3/34/2023/05
- vi. UTM.J/SPP(USB)RMKe12-Pakej1-LPK3/34/2023/06

Lukisan Elektrik

- i. UTM.J/SPP(UE)RMKe12-Pakej1-LPK3/37/2023/01

UKP-SPP

NO. SEBUT HARGA : SH/2023-37/U-1/AW/SPP

TAJUK KERJA : MENYIAPKAN BAKI KERJA BAGI KERJA PAKEJ 1 : KERJA-KERJA BAIKPULIH KOMPONEN KEMASAN, PERPAIPAN DAN BUMBUNG DI SEKOLAH KEJURUTERAAN AWAM, FAKULTI SAINS SOSIAL DAN KEMANUSIAAN, FAKULTI ALAM BINA DAN UKUR, MASJID SULTAN ISMAIL DAN BANGUNAN PERSATUAN PELAJAR, UTM JOHOR BAHRU, JOHOR (PANGGIL SEMULA) – BLOK FABU (B05 & B07), FKA (C07 & C09) DAN FSSH (D05)

BIL	BUTIRAN KERJA	HARGA PUKAL (RM)
	<p>BAHAGIAN A Kerja-Kerja Awalan</p> <ol style="list-style-type: none">1. Bon Perlaksanaan (bagi sebut harga melebihi RM200,000.00)2. Kos Insurans Pampasan Pekerja3. Kos Insurans Tanggungan Awam4. Kos Insurans Kerja5. Kerja-kerja pembersihan kawasan kerja daripada sampah-sarap / sisa binaan / sisa kebakaran / sisa kerja di tapak pada setiap hari bekerja ke dalam roro tank/tong sampah sementara yang disediakan sendiri oleh kontraktor (jika berkenaan). Sisa buangan roro tank hendaklah dikosongkan apabila diperlukan dan setelah siap kerja ke kawasan luar kampus yang dibenarkan oleh UTM/PBT. Roro tank/tong sampah sementara hendaklah dikeluarkan dari tapak binaan apabila kerja siap.6. Menyedia dan melaksanakan langkah-langkah keselamatan/ kesihatan (health & safety) di tapak yang perlu dan mencukupi, sepertimana keperluan OSHA serta akta berkaitan dan langkah-langkah lain yang perlu sebagaimana Arahan Pegawai Inden seperti berikut:-<ol style="list-style-type: none">i) Peralatan perlindungan diri yang lengkap dan sesuai dengan kerja yang hendak dilaksanakan seperti pakaian, topi dan but keselamatan.ii) Pita keselamatan dan papan tanda keselamatan untuk mengasingkan kawasan kerja dan kawasan laluan.iii) Kontraktor dikehendaki mengemukakan lesen dan sijil-sijil berkaitan seperti lesen memandu, lesen kompeten dan sijil perakuan mesin untuk melaksanakan kerja-kerja seperti berikut :-<ol style="list-style-type: none">a) Kerja-kerja memasang perancahb) Pemeriksaan pra-kemasukan ke ruang terkurung oleh orang yang kompeten untuk memastikan keadaan ruang terkurung selamat untuk dimasuki. Ruang Udara dalam ruang terkurung hendaklah diuji oleh Penguji Gas Bertauliah (AGT). Keputusan ujian dan penilaian hendaklah direkodkan di dalam permit kebenaran bekerja (permit to work). Kontraktor dikehendaki mematuhi Kod Amalan Bekerja Selamat di ruang terkurung oleh JKKPM.c) Pengendali jentera/mesiniv) Lain-lain peralatan atau keperluan keselamatan lain yang bersesuaian untuk melaksanakan kerja. Kontraktor dikehendaki mengeluarkan air serta keselamatan tempat terkurung yang diarahkan oleh pihak OSHE supaya kerja-kerja yang akan dijalankan selamat.	
	JUMLAH DIBAWA KE MUKASURAT BELAKANG	

BIL	BUTIRAN KERJA	HARGA PUKAL (RM)	
JUMLAH DIBAWA DARI MUKASURAT HADAPAN			
7.	<p>Melantik Penyelia Keselamatan (Safety Supervisor) untuk kategori kerja seperti berikut :</p> <p>a) Nilai sebut harga melebihi RM100,000 atau</p> <p>b) Tempoh siap kerja melebihi enam (6) minggu atau</p> <p>c) Dalam hal-hal lain, pengecualian keperluan Penyelia Keselamatan (Safety Supervisor) adalah tertakluk kepada kelulusan Pegawai Inden.</p>	NIL	
8.	<p>Menyedia dan menyerahkan tiga (3) set Jadual Perancangan Kerja dalam bentuk bar chart atau CPM (tertakluk kepada kelulusan Pegawai Inden) dan lima (5) set Laporan Kemajuan Kerja Bulanan lengkap dengan gambar sebelum, semasa (mengikut keperluan) dan selepas siap kerja dilaksanakan kepada Pegawai Inden.</p>		
9.	<p>Menyediakan kemudahan dan keperluan yang diperlukan untuk mesyuarat tapak/teknikal/penyerahan tapak.</p>		
10.	<p>Membina 'hoarding' dari jenis 'metaldeck' atau yang diluluskan oleh Pegawai Inden, sekurang-kurangnya 2 meter tinggi dengan kenyataan "Utamakan Keselamatan Dan Patuhi Peraturan" dan tanda-tanda keselamatan yang berkaitan. (Jika perlu).</p>		
11.	<p>Bekalan sementara elektrik yang digunakan untuk menyiapkan kerja di tapak bina. (Jika Perlu).</p>		
12.	<p>Melantik Penyelia Tapak untuk kerja penyeliaan di tapak bina semasa kerja-kerja dilaksanakan.</p>		
13.	<p>Menyediakan infomation board dan membina papan tanda kerja mengikut spesifikasi (piawaian UTM) dari papan lapis dan bercat, saiz berukuran 3'0" x 3'0" untuk kerja Gred G1 dan saiz 4'0" x 5'0" untuk kerja Gred G2 dengan teks sepertimana yang dilampirkan serta lain-lain kerja berkaitan sebagaimana spesifikasi.</p>		
14.	<p>Menyediakan stor simpanan barang kontraktor dan berkunci.</p>		
15.	<p>Kontraktor hendaklah sentiasa menjaga dan memelihara "adjoining property" dan memastikan ia berada seperti dalam keadaan asal setelah kerja siap dilaksanakan.</p>		
16.	<p>Membekal dan menyenggara pejabat tapak dari jenis kabin bersaiz 20' x 10' lengkap dengan kemudahan elektrik dan air serta hawa dingin, perabot dan menyediakan sebuah papan kenyataan. Kontraktor dikehendaki mengalihkan dan membawa keluar kabin ini selepas siap kerja.</p> <p>* Bagi kerja sebutharga Gred G2 sahaja.</p>		
17.	<p>Menyedia dan menguruskan penjilidan (hard cover) minimum 4 set Dokumen Kontrak bagi kontrak perkhidmatan berpenggal (term contract) yang mempunyai tempoh kerja melebihi enam (6) bulan.</p>		
18.	<p>Menyediakan pakaian beruniform dan memastikan pekerja-pekerja sentiasa memakai pakaian uniform semasa melaksanakan kerja-kerja di tapak bina.</p>		
19.	<p>Menyediakan dan mengemukakan Lukisan Terbina (As - Built Drawings) dalam bentuk softcopy dan hard-copy sebanyak tiga (3) set.</p>		
JUMLAH DIBAWA KE RINGKASAN SEBUT HARGA (RS/1)			

MENYIAPKAN BAKI KERJA BAGI KERJA PAKEJ 1 : KERJA-KERJA BAIKPULIH KOMPONEN KEMASAN, PERPAIPAN DAN BUMBUNG DI SEKOLAH KEJURUTERAAN AWAM, FAKULTI SAINS SOSIAL DAN KEMANUSIAAN, FAKULTI ALAM BINA DAN UKUR, MASJID SULTAN ISMAIL DAN BANGUNAN PERSATUAN PELAJAR, UTM JOHOR BAHRU, JOHOR (PANGGIL SEMULA) – BLOK FABU (B05 & B07), FKA (C07 & C09) DAN FSSH (D05)

Bil.	BUTIRAN KERJA	UNIT	JUMLAH (RM)
	<p><u>BAHAGIAN B</u></p> <p>KERJA-KERJA AWAM</p> <p>A) Kerja-kerja berikut hendaklah sebagaimana dinyatakan di dalam lukisan dan dinyatakan di dalam skop kerja, 'standard specification for building works 2020 (JKR 20800-0226-20)' bagi kerja berkaitan, standard specification JKR 2020 dan juga maklumat-maklumat pengilang (jika ada). Kerja-kerja yang disenarai di bawah ini hanyalah merupakan ringkasan kepada berbagai perkara yang perlu bagi pelaksanaan sesuatu kerja. Kontraktor dikehendaki melawat ke tapak bina bagi memahami jumlah kerja sebenar dan halangan yang ada. Harga yang dimasukkan kontraktor mestilah mengandungi segala aspek yang perlu bagi menyiapkan setiap kerja sepertimana yang dinyatakan di dalam lukisan, spesifikasi, senarai kuantiti dan skop kerja. Pegawai Inden berhak menyelaraskan pecahan harga yang dikemukakan. Kontraktor dikehendaki memelihara bangunan termasuk peralatan, binaan, kemasan sedia ada yang tersebut dalam kerja-kerja ini berada dalam keadaan baik sepertimana asal.</p> <p>B) Kuantiti yang disertakan merupakan anggaran kuantiti untuk rujukan sahaja. Kontraktor perlu memastikan kuantiti sebenar yang diperlukan berdasarkan lukisan sebut harga yang disertakan dan memastikan harga yang ditawarkan meliputi semua skop kerja bagi penyiapan kerja ini.</p> <p>C) Pihak kontraktor perlulah mengemukakan katalog dan sampel bahan bagi semua aksesori sanitari yang ditentukan dan diluluskan oleh Pegawai Inden/wakilnya. Semua aksesori sanitari perlu mematuhi piawaian yang diluluskan oleh SIRIM.</p> <p>D) Bagi kerja-kerja yang melibatkan tempat tinggi, kontraktor dikehendaki mengemukakan <i>method of statement</i> selepas 1 minggu dari tarikh mula kerja untuk pengesahan dan kelulusan Pegawai Inden/Wakilnya.</p> <p>E) Harga adalah termasuk penggunaan perancah atau jentera yang bersesuaian bagi kerja yang melibatkan ketinggian melebihi 3 meter.</p> <p>I FAKULTI ALAM BINA DAN UKUR</p> <p>LOKASI KERJA ADALAH DI BLOK B05</p> <p>1.0 Kerja Memeriksa, Membuka Dan Melupus</p> <p>Kerja-kerja memeriksa dan membuka mana-mana siling kayu dan <i>asbestos</i> (C2) termasuk kayu struktur siling dan bumbung sedia ada, kerja mengikis kemasan cat lama termasuk membaikpulih kawasan dan menggantikan kerosakan yang terlibat serta kerja membersihkan dan membawa keluar sisa binaan dari kawasan UTM ke kawasan yang dibenarkan oleh pihak PBT (termasuk kos pengangkutan dan pelupusan) dan lain-lain kerja yang berkaitan sepertimana yang ditunjukkan di dalam spesifikasi, lukisan dan arahan Pegawai Penguasa/Wakilnya.</p> <p>Rujuk Lukisan No.:</p> <p>UTM.J/SPP(UA)RMKe12-Pakej1-LPK3/34/2023/04 UTM.J/SPP(UA)RMKe12-Pakej1-LPK3/34/2023/05 UTM.J/SPP(UA)RMKe12-Pakej1-LPK3/34/2023/06 UTM.J/SPP(UA)RMKe12-Pakej1-LPK3/34/2023/07</p> <p>i) (Anggaran Kuantiti : 410 M2)</p>	Harga Pukal	
	JUMLAH DIBAWA KE MUKASURAT BELAKANG		

Bil.	BUTIRAN KERJA	UNIT	JUMLAH (RM)
JUMLAH DIBAWA DARI MUKASURAT HADAPAN			
<p>2.0 Kerja Siling</p> <p>Kerja-kerja siling adalah sepertimana yang ditunjukkan di dalam spesifikasi, skop kerja, lukisan dan arahan Pegawai Penguasa/Wakilnya bagi kerja berikut :-</p> <p>Rujuk Lukisan No.:</p> <p>UTM.J/SPP(UA)RMKe12-Pakej1-LPK3/34/2023/04 UTM.J/SPP(UA)RMKe12-Pakej1-LPK3/34/2023/05 UTM.J/SPP(UA)RMKe12-Pakej1-LPK3/34/2023/06 UTM.J/SPP(UA)RMKe12-Pakej1-LPK3/34/2023/07</p> <p>i) C2 (Anggaran Kuantiti : 410 M2)</p> <p>3.0 Kerja Bumbung</p> <p>Kerja-kerja bumbung adalah sepertimana yang ditunjukkan di dalam spesifikasi, skop kerja, lukisan dan arahan Pegawai Penguasa/Wakilnya bagi kerja berikut :-</p> <p>Rujuk Lukisan No.:</p> <p>UTM.J/SPP(UA)RMKe12-Pakej1-LPK3/34/2023/04 UTM.J/SPP(UA)RMKe12-Pakej1-LPK3/34/2023/05 UTM.J/SPP(UA)RMKe12-Pakej1-LPK3/34/2023/06 UTM.J/SPP(UA)RMKe12-Pakej1-LPK3/34/2023/07</p> <p>i) <i>Decorative Coping</i> (Anggaran Kuantiti : 5 M)</p> <p>ii) Talang (Anggaran Kuantiti : 5 M)</p> <p>LOKASI KERJA ADALAH DI BLOK B07</p> <p>1.0 Kerja Memeriksa, Membuka Dan Melupus</p> <p>Kerja-kerja memeriksa dan membuka mana-mana siling kayu dan <i>asbestos</i> (C2) termasuk kayu struktur siling dan bumbung sedia ada serta kerja membersihkan dan membawa keluar sisa binaan dari kawasan UTM ke kawasan yang dibenarkan oleh pihak PBT (termasuk kos pengangkutan dan pelupusan) dan lain-lain kerja yang berkaitan sepertimana yang ditunjukkan di dalam spesifikasi, lukisan dan arahan Pegawai Penguasa/Wakilnya.</p> <p>Rujuk Lukisan No.:</p> <p>UTM.J/SPP(UA)RMKe12-Pakej1-LPK3/34/2023/04 UTM.J/SPP(UA)RMKe12-Pakej1-LPK3/34/2023/05 UTM.J/SPP(UA)RMKe12-Pakej1-LPK3/34/2023/08</p> <p>i) (Anggaran Kuantiti : 54 M2)</p> <p>2.0 Kerja Siling</p> <p>Kerja-kerja siling adalah sepertimana yang ditunjukkan di dalam spesifikasi, skop kerja, lukisan dan arahan Pegawai Penguasa/Wakilnya bagi kerja berikut :-</p> <p>Rujuk Lukisan No.:</p> <p>UTM.J/SPP(UA)RMKe12-Pakej1-LPK3/34/2023/04 UTM.J/SPP(UA)RMKe12-Pakej1-LPK3/34/2023/05 UTM.J/SPP(UA)RMKe12-Pakej1-LPK3/34/2023/08</p> <p>i) C2 (Anggaran Kuantiti : 54 M2)</p>	<p>Harga Pukul</p> <p>Harga Pukul</p> <p>Harga Pukul</p> <p>Harga Pukul</p>		
JUMLAH DIBAWA KE MUKASURAT BELAKANG			

Bil.	BUTIRAN KERJA	UNIT	JUMLAH (RM)
JUMLAH DIBAWA DARI MUKASURAT HADAPAN			
3.0 Kerja Tingkap	<p>Kerja-kerja membekal dan memasang tingkap termasuk aksesori serta lain-lain kerja berkaitan sepertimana yang ditunjukkan di dalam spesifikasi, skop kerja, lukisan dan arahan Pegawai Penguasa/Wakilnya bagi kerja berikut :-</p> <p>Rujuk Lukisan No.:</p> <p>UTM.J/SPP(USB)RMKe12-Pakej1-LPK3/34/2023/01 UTM.J/SPP(USB)RMKe12-Pakej1-LPK3/34/2023/02 UTM.J/SPP(USB)RMKe12-Pakej1-LPK3/34/2023/03 UTM.J/SPP(USB)RMKe12-Pakej1-LPK3/34/2023/04 UTM.J/SPP(USB)RMKe12-Pakej1-LPK3/34/2023/05 UTM.J/SPP(USB)RMKe12-Pakej1-LPK3/34/2023/06</p> <p>i) T1 (Anggaran Kuantiti : 1 Bil)</p> <p>ii) T2 (Anggaran Kuantiti : 1 Bil)</p> <p>iii) T3 (Anggaran Kuantiti : 13 Bil)</p> <p>iv) T3a (Anggaran Kuantiti : 1 Bil)</p> <p>v) T3b (Anggaran Kuantiti : 11 Bil)</p> <p>vi) T3c (Anggaran Kuantiti : 20 Bil)</p> <p>vii) T4 (Anggaran Kuantiti : 1 Bil)</p> <p>viii) T4a (Anggaran Kuantiti : 3 Bil)</p> <p>ix) T4b (Anggaran Kuantiti : 5 Bil)</p> <p>x) T5 (Anggaran Kuantiti : 1 Bil)</p> <p>xi) T6 (Anggaran Kuantiti : 2 Bil)</p> <p>xii) T6a (Anggaran Kuantiti : 1 Bil)</p> <p>xiii) T7 (Anggaran Kuantiti : 1 Bil)</p>	<p>Harga Pukal</p> <p>Harga Pukal</p> <p>Harga Pukal</p> <p>Harga Pukal</p> <p>Harga Pukal</p> <p>Harga Pukal</p> <p>Harga Pukal</p> <p>Harga Pukal</p> <p>Harga Pukal</p> <p>Harga Pukal</p> <p>Harga Pukal</p> <p>Harga Pukal</p> <p>Harga Pukal</p> <p>Harga Pukal</p> <p>Harga Pukal</p> <p>Harga Pukal</p> <p>Harga Pukal</p>	
JUMLAH DIBAWA KE MUKASURAT BELAKANG			

Bil.	BUTIRAN KERJA	UNIT	JUMLAH (RM)
JUMLAH DIBAWA DARI MUKASURAT HADAPAN			
II	<p>SEKOLAH KEJURUTERAAN AWAM</p> <p>LOKASI KERJA ADALAH DI BLOK C07</p> <p>1.0 Kerja Siling</p> <p>a. Kerja-kerja memeriksa menutup permukaan, mengikis dan membersihkan permukaan adalah sepertimana yang ditunjukkan di dalam spesifikasi, skop kerja, lukisan, jenama dan kod warna yang ditentukan oleh Pegawai Penguasa/Wakilnya bagi kerja berikut :- Rujuk Lukisan No.: UTM.J/SPP(UA)RMKe12-Pakej1-LPK3/34/2023/04 UTM.J/SPP(UA)RMKe12-Pakej1-LPK3/34/2023/05 UTM.J/SPP(UA)RMKe12-Pakej1-LPK3/34/2023/09 UTM.J/SPP(UA)RMKe12-Pakej1-LPK3/34/2023/10 (Anggaran Kuantiti : 60 M2)</p> <p>b. Kerja-kerja menyapu satu lapisan cat asas adalah sepertimana yang ditunjukkan di dalam spesifikasi, skop kerja, lukisan, jenama dan kod warna yang ditentukan oleh Pegawai Penguasa/Wakilnya bagi kerja berikut :- Rujuk Lukisan No.: UTM.J/SPP(UA)RMKe12-Pakej1-LPK3/34/2023/04 UTM.J/SPP(UA)RMKe12-Pakej1-LPK3/34/2023/05 UTM.J/SPP(UA)RMKe12-Pakej1-LPK3/34/2023/09 UTM.J/SPP(UA)RMKe12-Pakej1-LPK3/34/2023/10 (Anggaran Kuantiti : 60 M2)</p> <p>Jenama :</p> <p>c. Kerja-kerja menyapu minima dua lapisan cat kemasan adalah sepertimana yang ditunjukkan di dalam spesifikasi, skop kerja, lukisan, jenama dan kod warna yang ditentukan oleh Pegawai Penguasa/Wakilnya bagi kerja berikut :- Rujuk Lukisan No.: UTM.J/SPP(UA)RMKe12-Pakej1-LPK3/34/2023/04 UTM.J/SPP(UA)RMKe12-Pakej1-LPK3/34/2023/05 UTM.J/SPP(UA)RMKe12-Pakej1-LPK3/34/2023/09 UTM.J/SPP(UA)RMKe12-Pakej1-LPK3/34/2023/10 (Anggaran Kuantiti : 60 M2)</p> <p>Jenama :</p> <p>2.0 Kerja Bumbung</p> <p>Kerja-kerja bumbung adalah sepertimana yang ditunjukkan di dalam spesifikasi, skop kerja, lukisan dan arahan Pegawai Penguasa/Wakilnya bagi kerja berikut :- Rujuk Lukisan No.: UTM.J/SPP(UA)RMKe12-Pakej1-LPK3/34/2023/04 UTM.J/SPP(UA)RMKe12-Pakej1-LPK3/34/2023/05 UTM.J/SPP(UA)RMKe12-Pakej1-LPK3/34/2023/09 UTM.J/SPP(UA)RMKe12-Pakej1-LPK3/34/2023/10</p> <p>i) WP (Anggaran Kuantiti : 310 M2)</p> <p>ii) F1 (Anggaran Kuantiti : 95 M)</p>	<p>Harga Pukal</p> <p>Harga Pukal</p> <p>Harga Pukal</p> <p>Harga Pukal</p> <p>Harga Pukal</p> <p>Harga Pukal</p>	
JUMLAH DIBAWA KE MUKASURAT BELAKANG			

Bil.	BUTIRAN KERJA	UNIT	JUMLAH (RM)
JUMLAH DIBAWA DARI MUKASURAT HADAPAN			
	<p>iii) F2 (Anggaran Kuantiti : 280 M)</p> <p>iv) R3 (Anggaran Kuantiti : 30 Bil)</p> <p>v) R1 (Anggaran Kuantiti : 460 M)</p> <p>vi) R2 (Anggaran Kuantiti : 23 M)</p> <p>LOKASI KERJA ADALAH DI BLOK C09</p> <p>1.0 Kerja Siling</p> <p>1.1 a.Kerja-kerja menutup permukaan, mengikis dan membersihkan permukaan adalah sepertimana yang ditunjukkan di dalam spesifikasi, skop kerja, lukisan, jenama dan kod warna yang ditentukan oleh Pegawai Penguasa/Wakilnya bagi kerja berikut :- Rujuk Lukisan No.: UTM.J/SPP(UA)RMKe12-Pakej1-LPK3/34/2023/04 UTM.J/SPP(UA)RMKe12-Pakej1-LPK3/34/2023/05 UTM.J/SPP(UA)RMKe12-Pakej1-LPK3/34/2023/11 UTM.J/SPP(UA)RMKe12-Pakej1-LPK3/34/2023/12 UTM.J/SPP(UA)RMKe12-Pakej1-LPK3/34/2023/13 (Anggaran Kuantiti : 60 M2)</p> <p>b.Kerja-kerja menyapu satu lapisan cat asas adalah sepertimana yang ditunjukkan di dalam spesifikasi, skop kerja, lukisan, jenama dan kod warna yang ditentukan oleh Pegawai Penguasa/Wakilnya bagi kerja berikut :- Rujuk Lukisan No.: UTM.J/SPP(UA)RMKe12-Pakej1-LPK3/34/2023/04 UTM.J/SPP(UA)RMKe12-Pakej1-LPK3/34/2023/05 UTM.J/SPP(UA)RMKe12-Pakej1-LPK3/34/2023/11 UTM.J/SPP(UA)RMKe12-Pakej1-LPK3/34/2023/12 UTM.J/SPP(UA)RMKe12-Pakej1-LPK3/34/2023/13 (Anggaran Kuantiti : 60 M2)</p> <p>Jenama :</p> <p>c.Kerja-kerja menyapu minima dua lapisan cat kemas adalah sepertimana yang ditunjukkan di dalam spesifikasi, skop kerja, lukisan, jenama dan kod warna yang ditentukan oleh Pegawai Penguasa/Wakilnya bagi kerja berikut :- Rujuk Lukisan No.: UTM.J/SPP(UA)RMKe12-Pakej1-LPK3/34/2023/04 UTM.J/SPP(UA)RMKe12-Pakej1-LPK3/34/2023/05 UTM.J/SPP(UA)RMKe12-Pakej1-LPK3/34/2023/11 UTM.J/SPP(UA)RMKe12-Pakej1-LPK3/34/2023/12 UTM.J/SPP(UA)RMKe12-Pakej1-LPK3/34/2023/13 (Anggaran Kuantiti : 60 M2)</p> <p>Jenama :</p>	<p>Harga Pukal</p> <p>Harga Pukal</p> <p>Harga Pukal</p> <p>Harga Pukal</p> <p>Harga Pukal</p> <p>Harga Pukal</p> <p>Harga Pukal</p> <p>Harga Pukal</p> <p>Harga Pukal</p>	
JUMLAH DIBAWA KE MUKASURAT BELAKANG			

Bil.	BUTIRAN KERJA	UNIT	JUMLAH (RM)
JUMLAH DIBAWA DARI MUKASURAT HADAPAN			
1.2	<p>Kerja-kerja siling adalah sepertimana yang ditunjukkan di dalam spesifikasi, skop kerja, lukisan dan arahan Pegawai Penguasa/Wakilnya bagi kerja berikut :-</p> <p>Rujuk Lukisan No.:</p> <p>UTM.J/SPP(UA)RMKe12-Pakej1-LPK3/34/2023/04 UTM.J/SPP(UA)RMKe12-Pakej1-LPK3/34/2023/05 UTM.J/SPP(UA)RMKe12-Pakej1-LPK3/34/2023/11 UTM.J/SPP(UA)RMKe12-Pakej1-LPK3/34/2023/12 UTM.J/SPP(UA)RMKe12-Pakej1-LPK3/34/2023/13</p> <p>i) C1 (Anggaran Kuantiti : 170 M2)</p> <p>3.0 Kerja Bumbung</p> <p>Kerja-kerja bumbung adalah sepertimana yang ditunjukkan di dalam spesifikasi, skop kerja, lukisan dan arahan Pegawai Penguasa/Wakilnya bagi kerja berikut :-</p> <p>Rujuk Lukisan No.:</p> <p>UTM.J/SPP(UA)RMKe12-Pakej1-LPK3/34/2023/04 UTM.J/SPP(UA)RMKe12-Pakej1-LPK3/34/2023/05 UTM.J/SPP(UA)RMKe12-Pakej1-LPK3/34/2023/11 UTM.J/SPP(UA)RMKe12-Pakej1-LPK3/34/2023/12 UTM.J/SPP(UA)RMKe12-Pakej1-LPK3/34/2023/13</p> <p>i) WP (Anggaran Kuantiti : 310 M2)</p> <p>ii) F1 (Anggaran Kuantiti : 95 M)</p> <p>iii) F2 (Anggaran Kuantiti : 280 M)</p> <p>iv) R3 (Anggaran Kuantiti : 22 Bil)</p> <p>v) R1 (Anggaran Kuantiti : 460 M)</p> <p>vi) R2 (Anggaran Kuantiti : 23 M)</p>	<p>Harga Pukal</p> <p>Harga Pukal</p> <p>Harga Pukal</p> <p>Harga Pukal</p> <p>Harga Pukal</p> <p>Harga Pukal</p> <p>Harga Pukal</p>	
JUMLAH DIBAWA KE MUKASURAT BELAKANG			

PAKEJ 1 : KERJA-KERJA BAIKPULIH KOMPONEN KEMASAN, PERPAIPAN DAN BUMBUNG DI SEK. KEJURUTERAAN AWAM, FAK. SAINS SOSIAL & KEMANUSIAAN, FAK. ALAM BINA & UKUR, MASJID SULTAN ISMAIL & BANGUNAN PERSATUAN PELAJAR, UTM JOHOR BAHRU, JOHOR (PANGGIL SEMULA) - BLOK FKA (C07 & C09), FSSH (D05) DAN FABU (B07)

ARAHAN KEPADA KONTRAKTOR

- | | |
|------------|---|
| I | Harga yang dinyatakan hendaklah merujuk di dalam perincian LUKISAN, JADUAL SPESIFIKASI TEKNIKAL dan SKOP kerja elektrik yang dibekalkan termasuk keadaan keseluruhan di tapak |
| II | Kontraktor dikehendaki melawat ke tapak bina bagi memahami dan mengenalpasti halangan -halangan yang ada |
| III | Kontraktor dikehendaki mengemukakan shop drawing litar pendawaian dan sampel/katalog lengkapan yang dibekalkan untuk tujuan pengesahan dari pihak UTM sebelum kerja-kerja dilaksanakan. |
| IV | Kerja-kerja pendawaian/pepasangan hendaklah dipantauselia oleh orang kompeten elektrik (minimum PW4-3 fasa & Endorsan Pengujian) Salinan Sijil Kompetensi hendaklah diserahkan kepada Bahagian Elektrik. |
| V | Kerja-kerja pemasangan dan pendawaian ICT dan Audio Visual perlu diselia oleh individu yang bertauliah dan berkemahiran. |
| VI | Kerja-kerja pendawaian hendaklah dibekal dan dipasang merujuk kepada spesifikasi standard JKR secara pendawaian terbenam dan permukaan (mengikut kesesuaian ruang, lokasi dan pengesahan pihak UTM) termasuk conduit/trunking/talam jenis galvanized steel (g.s) |
| VII | Lengkapan elektrik yang dibekalkan oleh kontraktor hendaklah merujuk kepada spesifikasi minima yang telah dinyatakan di dalam jadual spesifikasi teknikal berserta aksesori yang berkaitan termasuk kerja-kerja pemasangan, pengujian, konfigurasi, penatacaraan (bagi Item yang berkaitan), dan pentauliahan. |

BIL	BUTIRAN KERJA	UNIT	KUANTITI	KADAR HARGA (RM)	JUMLAH (RM)
KERJA-KERJA ELEKTRIK					
	Rujukan Lukisan :- UTM.J / SPP (UE) RMKe12-RP01-PAKEJ 1-LPK3/37/2023/01				
1	Kerja-kerja membuka lengkapan dan pendawaian (end to end) sedia ada yang tidak digunakan dan dilupuskan di luar kawasan UTM iaitu : Pendawaian dan kelengkapan lampu termasuk konduit/trunking- anggaran kuantiti 33 unit kelengkapan suis 2 hala - anggaran kuantiti 12 Unit	Harga Pukul	-		
2	kerja membuka dan mematikan pendawaian di antara dua mata lampu pada pendawaian dua hala sedia ada	Bil.	2		
3	Kerja pendawaian mata lampu dua hala (tanpa suis) menggunakan kabel 2x1.5mm ² 1/d kabel pelindungan. (Kuantiti sementara)	Bil.	32		
4	Kerja Pendawaian tambahan untuk suis dua hala di antara pendawaian lampu dua hala sedia ada menggunakan kabel 1.5mm ²	Bil.	4		
5	kerja membuka dan mematikan pendawaian di antara dua mata lampu pada pendawaian dua hala sedia ada	Bil.	2		
6	Kerja Pendawaian mata lampu laluan tangga (tanpa suis) menggunakan kabel 2x1.5mm ² 1/d kabel pelindungan (Kuantiti Sementara)	Bil.	9		
7	Membekal dan memasang Lengkapan Lampu jenis aluminium louvers mirror reflector (modul 600mm x 600mm) lekapan siling (surface) 1/d tube LED 2X9W dengan jangka hayat >50,000 jam (Kuantiti sementara)	Bil.	41		
8	Lengkapan suis Pelet leper kutub tunggal berkadaran 10A :-				
8.1	1 gang 2 hala	Bil.	16		
8.2	1 gang 1 hala	Bil.	9		
JUMLAH DIBAWA KE RINGKASAN SEBUT HARGA (RSH/1)					

JADUAL KADAR HARGA HARIAN

MENYIAPKAN BAKI KERJA BAGI KERJA PAKEJ 1 : KERJA-KERJA BAIKPULIH KOMPONEN KEMASAN, PERPAIPAN DAN BUMBUNG DI SEKOLAH KEJURUTERAAN AWAM, FAKULTI SAINS SOSIAL DAN KEMANUSIAAN, FAKULTI ALAM BINA DAN UKUR, MASJID SULTAN ISMAIL DAN BANGUNAN PERSATUAN PELAJAR, UTM JOHOR BAHRU, JOHOR (PANGGIL SEMULA) - BLOK FABU (B05 & B07), FKA (C07 & C09) DAN FSSH (D05)

- a. Jadual kadar harga ini akan menjadi asas untuk tujuan menilai Arahan Perubahan Kerja
- b. Pihak UTM berhak menyelaraskan mana-mana harga yang ditawarkan didalam Jadual Kadar Harga ini supaya munasabah
- c. Jika pemborong gagal mengisi Jadual Kadar Harga ini, pihak UTM berhak meletakkan kadar yang munasabah

UPAH PEKERJA

BIL	BUTIRAN KERJA	UNIT	KADAR HARGA (RM)
1.0	Membekal tenaga pekerja kadar kerja jam tidak melebihi 9 jam sehari (waktu pejabat) a. Tukang Cat b. Tukang Bumbung c. Tukang Konkrit d. Pekerja Am	 orang/hari orang/hari orang/hari orang/hari	
2.0	Membekal tenaga pekerja untuk kerja-kerja selepas waktu pejabat dan cuti am a. Tukang Cat b. Tukang Bumbung c. Tukang Konkrit d. Pekerja Am	 orang/hari orang/hari orang/hari orang/hari	

Nota:

Kontraktor hendaklah mengisi kadar harga untuk keperluan buruh

.....
(Tandatangani & Cop Kontraktor)

.....
(Tarikh)

**BORANG A - SURAT PENGAKUAN KEBENARAN MAKLUMAT DAN KESAHIHAN
DOKUMEN YANG DIKEMUKAKAN OLEH PENYEBUT HARGA**

Nama Kontraktor :

Alamat :

.....

.....

Kepada:

Pengarah
Seksyen Projek dan Penyenggaraan
Bahagian Pengurusan Aset
Jabatan Timbalan Naib Canselor (Pembangunan)
UTM Johor Bahru
(u/p : En Afendi Bin Osman)

Tuan,

MAKLUMAT LATAR BELAKANG DAN KEWANGAN PENYEBUT HARGA

1. Kami telah membaca dengan teliti semua arahan-arahan yang terkandung dalam Arahan Kepada Penyebut Harga termasuk arahan yang menghendakkan kami mengemukakan maklumat-maklumat dan dokumen-dokumen mengenai perkara diatas bersama-sama dokumen sebut harga kami semasa mengemukakan sebut harga ini untuk membolehkan UTM menilai keupayaan kami untuk melaksanakan kerja sebut harga ini semasa penilaian sebut harga.
2. Kami faham dan mengambil maklum bahawa penilaian sebut harga ini akan mengambil kira dan mementingkan keupayaan kami melaksanakan kerja sebut harga ini. Justeru itu sebut harga kami akan hanya dipertimbang untuk diperakukan kepada Jawatankuasa Sebut Harga Universiti untuk disetujuterima sekiranya kami didapati berkeupayaan untuk melaksanakan projek ini, mengikut penilaian UTM berasaskan maklumat-maklumat dan dokumen-dokumen yang kami kemukakan.
3. Kami juga mengambil maklum bahawa kami dikehendaki mengemukakan semua maklumat dan dokumen-dokumen yang diminta bersama-sama sebut harga kami sebelum sebut harga ditutup dan maklumat-maklumat atau dokumen-dokumen yang dikemukakan kemudian daripada itu tidak akan diterima untuk diambil kira dalam penilaian keupayaan kami.
4. Kami mengaku bahawa maklumat-maklumat dan data-data yang kami berikan bersama-sama ini di Borang **B, C, CA, D, DA, E** dan dokumen-dokumen yang kami sertakan bersamanya setahu kami adalah semuanya benar dan sah pada semua segi dan kami telah mengambil maklum dan sedar akan tindakan yang boleh diambil oleh UTM terhadap kami dan/atau sebut harga kami, sekiranya mana-mana maklumat, data-data dan dokumen yang kami berikan itu didapati tidak benar atau palsu.
5. Kami juga mengambil maklum dan sedar bahawa sebut harga kami akan ditolak dan tidak akan dipertimbangkan sekiranya maklumat-maklumat yang kami berikan tidak mencukupi atau sekiranya kami gagal untuk memberikan bersama-sama ini mana-mana maklumat dan/atau menyertakan mana-mana dokumen penting yang sangat diperlukan untuk membolehkan UTM menilai keupayaan kami, terutamanya dokumen-dokumen berhubung dengan kedudukan kewangan dan prestasi kerja semasa kami seperti berikut :
 - (1) Penyata Bulanan Bank
 - (2) Laporan Bank/Institusi Kewangan Mengenai Kemudahan Kredit
 - (3) Deposit Tetap (sekiranya ada)
 - (4) Laporan Prestasi Kerja Semasa

BORANG A - SURAT PENGAKUAN KEBENARAN MAKLUMAT DAN KESAHIHAN DOKUMEN YANG DIKEMUKAKAN OLEH PENYEBUT HARGA

6. Kami dengan ini memberi kuasa kepada mana-mana pegawai Kerajaan, Jurutera Projek, Juruaudit, Pegawai Bank dan mana-mana pihak yang berkenaan untuk memberikan maklumat-maklumat yang dianggap perlu dan diminta oleh pihak UTM untuk mengesahkan maklumat-maklumat yang kami berikan diperenggan 4 dan 5 atau untuk mendapatkan maklumat tambahan. Kami dengan ini juga memberi kebenaran kepada pihak UTM untuk merujuk apa-apa maklumat yang kami kemukakan kemana-mana pihak termasuk Lembaga Hasil Dalam Negeri. Walaubagaimanapun, kami tetap bertanggungjawab di atas maklumat-maklumat dan dokumen-dokumen yang kami berikan Bersama-sama ini.
7. Kami juga dengan ini mengakui dan mengesahkan bahawa pihak kami tidak ada membuat sebarang pakatan atau apa-apa bentuk amalan sepadu dengan mana-mana penyebut harga lain bagi mempengaruhi kemunasabahan harga sebut harga dan apa-apa tindakan yang boleh menjejaskan atau yang mempunyai kesan menghalang, menyekat atau mengganggu persaingan yang sihat bagi membolehkan sebut harga kami atau penyebut harga yang lain di pertimbangkan. Kami akur pihak UTM boleh menolak tawaran kami sekiranya pihak UTM mengesyaki sebarang pakatan harga dan pihak kami juga boleh diambil tindakan dibawah Akta Persaingan 2010 (Akta 712).
8. Kami maklum bahawa sekiranya pihak yang dihubungi tidak memberi pengesahan tempoh yang ditetapkan akan menyebabkan sebut harga kami tidak dipertimbangkan untuk disetujui terima.

Yang Benar,

(Tandatangan Penyebut Harga)

Tarikh : _____

Nama Penuh : _____

No. Kad Pengenalan : _____

Atas Sifat : _____
yang diberi kuasa dengan sepenuhnya untuk menandatangani sebut harga ini untuk dan bagi pihak :

(Meteri atau Cap Penyebut Harga)

Tarikh : _____

(Tandatangan Saksi)

Nama Penuh : _____

No. Kad Pengenalan : _____

Pekerjaan : _____

Alamat : _____

UNIVERSITI TEKNOLOGI MALAYSIA

BORANG B - MAKLUMAT AM DAN LATAR BELAKANG PENYEBUT HARGA

1. Nama :
2. Alamat :
-
-
3. No. Telefon: No. Fax :
4. **Pendaftaran dengan (CIDB)/(MOF)**
- No. Pendaftaran:
- Tempoh Sahlaku : Dari Hingga
- Gred : Kategori :
- Pengkhususan :
-
5. Jika berdaftar Taraf Bumiputera, nyatakan :
- Tempoh Sahlaku : Dari Hingga
6. Bagi Syarikat Sdn. Bhd. / Perkongsian nyatakan:
- i) Modal dibenarkan : RM.....
- ii) Modal dibayar : RM.....
7. Ahli-ahli Syarikat

Nama	Jawatan	Saham Modal Dipegang

(i) Ahli - ahli Lembaga Pengarah

Nama	Jawatan	Saham Modal Dipegang

(ii) Ahli- ahli Pengurusan

Nama	Jawatan	Kelulusan Akademik/ Iktisas

BORANG C - DATA-DATA KEWANGAN (Diisi oleh Kontraktor)**A. Penyata Bulanan Akaun Bank**

Bil	Nama dan Alamat Bank (Di mana akaun dibuka)	Nombor Akaun	Maklumat Pegawai Bank untuk Dihubungi Bagi Tujuan Pengesahan	
			Nama	No. Tel Pejabat
Bank 1				
Bank 2				
Bank 3				

Sertakan salinan Penyata Bulanan Akaun Bank bagi tiga (3) bulan terakhir sebelum bulan tutup sebut harga yang disahkan oleh pegawai yang diberi kuasa oleh bank berkenaan. Salinan Penyata Bulanan Akaun Bank yang tidak disahkan oleh pegawai yang diberi kuasa oleh bank berkenaan tidak akan diambilkira.

B. Penyata Deposit Tetap (jika berkaitan)

Bil	Nama dan Alamat Bank (Di mana akaun dibuka)	Nombor Akaun	Maklumat Pegawai Bank untuk Dihubungi Bagi Tujuan Pengesahan	
			Nama	No. Tel Pejabat
Bank 1				
Bank 2				
Bank 3				

Sertakan salinan Penyata Deposit Tetap yang disahkan oleh pegawai yang diberi kuasa oleh bank berkenaan. Salinan Penyata Deposit Tetap yang tidak disahkan oleh pegawai yang diberi kuasa oleh bank berkenaan tidak akan diambilkira.

NOTA UMUM

Sekiranya terdapat lebih daripada tiga (3) bank/institusi kewangan, sertakan maklumat tersebut dalam lampiran tambahan.

SULIT

**BORANG CA - LAPORAN BANK / INSTITUSI KEWANGAN MENGENAI KEMUDAHAN KREDIT
(Diisi oleh Pihak Bank/Institusi Kewangan)**

Borang ini hendaklah dilengkapi oleh pihak Bank/Institusi Kewangan dan dikembalikan kepada Bahagian yang mengurus sebut harga. Sekiranya laporan disediakan dalam bentuk lain, kandungan laporan tersebut wajib menepati maklumat yang dikehendaki seperti dalam Borang CA. Sekiranya tidak, laporan tersebut akan ditolak.

Kepada :

Pengarah
Seksyen Projek dan Penyenggaraan
Bahagian Pengurusan Aset
Jabatan Timbalan Naib Canselor (Pembangunan)
UTM Johor Bahru
(u/p : En Afendi Bin Osman)

Nama Syarikat : _____

Projek : _____

Kemudahan Kredit sedia ada yang boleh digunakan untuk pelaksanaan Projek.
(Sekiranya penyebut harga mempunyai Kemudahan Kredit dengan Bank/Institusi Kewangan)

Bentuk Kemudahan Kredit	Nama Produk Kewangan (sekiranya ada)	Baki Yang Boleh Digunakan
(i) Overdraif		RM
(ii) Overdraif Bercagar		RM
(iii) Talian Kredit		RM
	Jumlah	RM

(Tandatangan Untuk Dan Bagi Pihak Bank/Institusi Kewangan)

Nama Pegawai : _____

Cap Bank /

Jawatan : _____

Institusi Kewangan

No. Tel Pejabat : _____

Tarikh : _____

BORANG D – SENARAI KERJA/KONTRAK SEMASA PENYEBUT HARGA
(Senarai semua kerja di dalam tangan/sedang berjalan dan belum siap termasuk kontrak yang baru diawadkan+)

Bil	Nama Kontrak/Projek+	Nilai Kontrak	Nilai Penyebut Harga* Bertanggung Jawab	Tempoh Kontrak**	Tarikh Milik Tapak	Tarikh Siap		Kemajuan Kerja+		Nama Dan Alamat Penguasa/ Jurutera Projek		Nama Alamat Majikan
						Kontrak	Sebenar	Ikut Jadual (%)	Sebenar Dicapai (%)	Nama	No. Telefon Pejabat	

- + Salinan Perakuan/Pengesahan Siap Kerja bagi setiap kerja yang disenaraikan hendaklah disertakan
- * Hanya perlu diisi sekiranya penyebut harga melaksanakan kerja sebagai ahli syarikat gabungan
- ** Tempoh Kontrak hendaklah termasuk lanjutan masa yang diluluskan.

SULIT

BORANG DA - LAPORAN PRESTASI KERJA SEMASA PENYEBUT HARGA

- a) Borang ini hendaklah dilengkapkan oleh Pegawai Penguasa/Wakil Pegawai Penguasa/Pegawai Professional yang menyelia projek dan diserahkan kepada kontraktor untuk disertakan bersama – sama sebut harganya.
- b) Kegagalan mengisi borang ini dengan lengkap akan menyebabkan sebut harga ini ditolak.

Kepada: Pengarah
Seksyen Projek dan Penyenggaraan
Bahagian Pengurusan Aset
Jabatan Timbalan Naib Canselor (Pembangunan)
UTM Johor Bahru
(u.p: En. Afendi Bin Osman)

Nama Kontraktor :

Nama Projek yang dilaksanakan :

No. Inden / Kontrak :

Harga Kontrak (termasuk anggaran nilai kerja perubahan) : RM

Wang Kos Prima Dan Peruntukan Sementara : RM

Nilai Kerja Pembinaan : RM

Tarikh Milik Tapak : Tempoh :minggu

Tarikh Penyiapan Asal :

Lanjutan Masa Yang Telah Diluluskan :hari

Lanjutan Masa Seterusnya yang difikirkan/dijangka layak : hari
diperakukan

Atas sebab – sebab : (i)

(ii)

Kemajuan Kerja (berdasarkan nilai kerja yang telah dilaksanakan)

Pencapaian sebenar %	Mengikut Jadual %
Jumlah kelewatan (jika berkaitan) Tarikh kerja dijangka akan dapat disiapkan	: hari :
Nilai Bahagian Kerjayang Telah Siap	: RM
Nilai Bahagian Kerjayang Belum Siap	: RM
Adakah Kontraktor dalam proses penamatan di mana Notis untuk Tujuan Penamatan telah dikeluarkan kepada Kontraktor ?	:

Ulasan mengenai prestasi kontraktor:

(Nyatakan apa-apa kepujian dan/atau kelemahan kontraktor dan juga apa-apa tindakan/perakuan yang diambil/dipertimbangkan berhubung dengan prestasi kontraktor melaksanakan kontrak)

Tandatangan Pegawai Penguasa/Wakil Pegawai Penguasa/Pegawai Profesional:

Nama :

Jawatan :

Tarikh :

**BORANG E – REKOD PENGALAMAN KERJA PENYEBUT HARGA
(Senarai semua kerja yang disiapkan dalam 5 tahun lepas+)**

Bil	Nama	Nilai Kontrak (RM)	Nilai Penyebut Harga* Bertanggung Jawab	Tempoh Kontrak **	Tarikh Milik Tapak	Tarikh Siap		Nama dan Alamat Penguasa/Jurutera Perunding		Nama Alamat Majikan
						Kontrak	Sebenar	Nama	No. Telefon Pejabat	

- + Salinan Surat Setuju Terima dan Salinan Perakuan Siap Kerja/Perakuan Muktamad bagi setiap kerja yang disenaraikan hendaklah disertakan.
- * Hanya perlu diisi sekiranya penyebut harga melaksanakan kerja sebagai ahli syarikat gabungan
- ** Tempoh Kontrak hendaklah termasuk lanjutan masa yang diluluskan.



UTM
UNIVERSITI TEKNOLOGI MALAYSIA

Jabatan Timbalan Naib
Canselor (Pembangunan)

UNIT KONTRAK DAN PEROLEHAN

Ruj. UTM.
Tarikh :

.....
.....
.....

(sila lengkapkan nama dan alamat syarikat)

Tuan,

MENYIAPKAN BAKI KERJA BAGI KERJA PAKEJ 1 : KERJA-KERJA BAIKPULIH KOMPONEN KEMASAN, PERPAIPAN DAN BUMBUNG DI SEKOLAH KEJURUTERAAN AWAM, FAKULTI SAINS SOSIAL DAN KEMANUSIAAN, FAKULTI ALAM BINA DAN UKUR, MASJID SULTAN ISMAIL DAN BANGUNAN PERSATUAN PELAJAR, UTM JOHOR BAHRU, JOHOR (PANGGIL SEMULA) – BLOK FABU (B05 & B07), FKA (C07 & C09) DAN FSSH (D05)

NO. SEBUT HARGA : SH/2023-37/U-1/AW/SPP

- Pemberitahuan Sebut Harga Tidak Berjaya

Merujuk penyertaan syarikat tuan untuk sebut harga di atas, dukacita dimaklumkan bahawa sebut harga tuan adalah tidak berjaya.

Pejabat mengucapkan terima kasih di atas penyertaan syarikat tuan dalam sebut harga tersebut dan berharap syarikat tuan akan dapat menyertai lain-lain sebut harga yang dikeluarkan oleh pejabat ini pada masa akan datang.

Sekian dimaklumkan. Terima kasih.

“MALAYSIA MADANI”

“BERKHIDMAT UNTUK NEGARA”

Saya yang menjalankan amanah,

.....
NORHERNANI BINTI MD NOR

Juruukur Bahan

b.p : Pengarah Seksyen Projek dan Penyenggaraan



UTM
UNIVERSITI TEKNOLOGI MALAYSIA

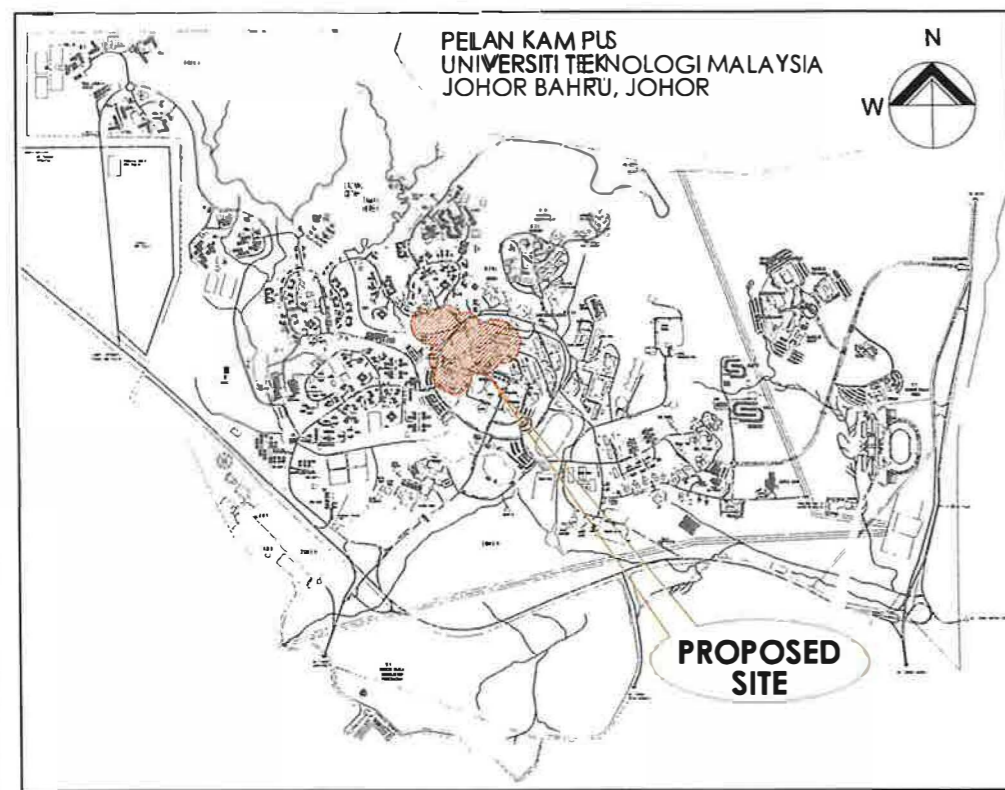

Jabatan Timbalan
Naib Canselor
(Pembangunan)

**MENYIAPKAN BAKI KERJA BAGI KERJA-KERJA PAKEJ 1 -
KERJA-KERJA BAIKPULIH KOMPONEN KEMASAN, PERPAIPAN DAN
BUMBUNG DI SEKOLAH KEJURUTERAAN AWAM, FAKULTI SAINS SOSIAL
& KEMANUSIAAN, FAKULTI ALAM BINA & UKUR, MASJID SULTAN ISMAIL
& BANGUNAN PERSATUAN PELAJAR UTM JOHOR BAHRU, JOHOR.
(PANGGIL SEMULA) - BLOK FABU (B05 & B07), FKA (C07 & C09) & FSSH (D05)**

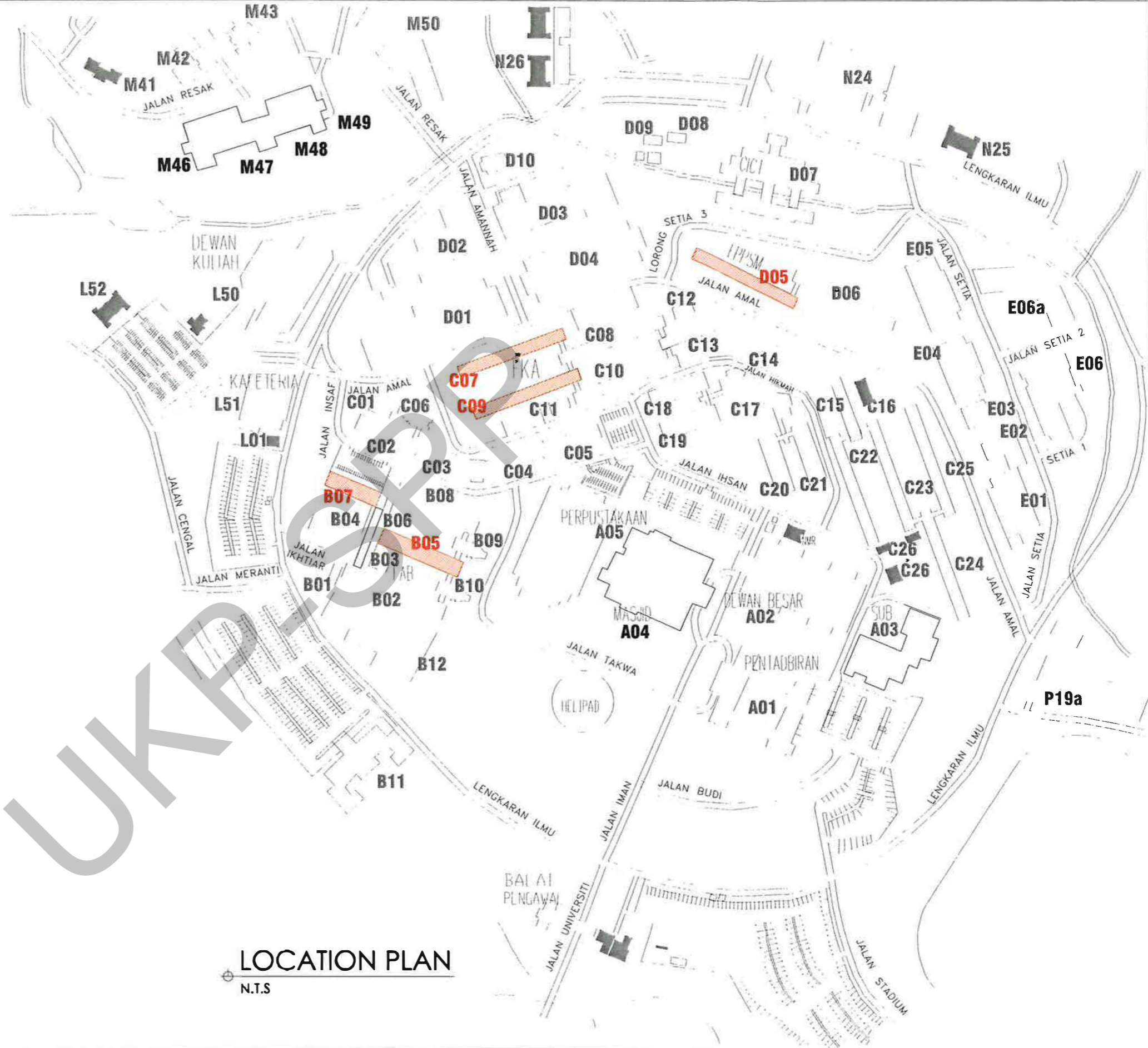

KEY PLAN
N.T.S

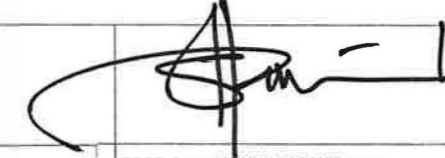

 Jabatan Timbalan Naib Canselor (Pembangunan)	TAJUK KERJA : MENYIAPKAN BAKI KERJA BAGI KERJA-KERJA PAKEJ 1 - KERJA-KERJA BAIKPULIH KOMPONEN KEMASAN, PERPAIPAN DAN BUMBUNG DI SEKOLAH KEJURUTERAAN AWAM, FAKULTI SAINS SOSIAL & KEMANUSIAAN, FAKULTI ALAM BINA & UKUR, MASJID SULTAN ISMAIL & BANGUNAN PERSATUAN PELAJAR UTM JOHOR BAHRU, JOHOR. (PANGGIL SEMULA) - BLOK FABU (B05 & B07), FKA (C07 & C09) & FSSH (D05)	PENGESAHAN :  MOHD ISHAMUDDIN BIN MD. KUSMIN KETUA UNIT AWAM TARIKH: 26/09/2023	 PROF. DR. MAIMUNAH BANTI SAPRI PENERUSI BAGIAN PENGURUSAN ASET TARIKH: 27/9/2023	DILUKIS: CHEROSHMNOR DISEMAK: FAIZAL WAKIMAN SKALA: spt. tercalat TARIKH: SEPT. 2023	TAJUK LUKISAN : - Key Plan - Location Plan NO. LUKISAN: UTM.J / SPP (UA) RMKe 12-Pakej 1-LPK3 / 34 / 2023 / 01
---	--	---	---	---	--

SENARAI LUKISAN

MENYIAPKAN BAKI KERJA BAGI KERJA-KERJA PAKEJ 1 - KERJA-KERJA BAIKPULIH KOMPONEN KEMASAN, PERPAIPAN DAN BUMBUNG DI SEKOLAH KEJURUTERAAN AWAM, FAKULTI SAINS SOSIAL & KEMANUSIAAN, FAKULTI ALAM BINA & UKUR, MASJID SULTAN ISMAIL & BANGUNAN PERSATUAN PELAJAR UTM JOHOR BAHRU, JOHOR. (PANGGIL SEMULA) - BLOK FABU (B05 & B07), FKA (C07 & C09) & FSSH (D05)

BAHAGIAN AWAM

BIL	RUANG / LOKASI	TAJUK LUKISAN	NO. LUKISAN
1.	INFRASTRUKTUR	- KEY PLAN & LOCATION PLAN	UTM.J / SPP (UA) RMKe 12-Pakej 1-LPK3 / 34 / 2023 / 01
2.	DETAIL		UTM.J / SPP (UA) RMKe 12-Pakej 1-LPK3 / 34 / 2023 / 02
3.	FAKULTI ALAM BINA & UKUR		
	BLOK B05	- SOFFIT CEILING (C3) - TYPICAL ALUMINIUM GUTTER (AG) - TYPICAL ELEVATION VIEW (C)	UTM.J / SPP (UA) RMKe 12-Pakej 1-LPK3 / 34 / 2023 / 03
	BLOK B05 ARAS 3	- DETAIL B (CRACKED DECORATIVE COPING) - TYPICAL ELEVATION VIEW C	UTM.J / SPP (UA) RMKe 12-Pakej 1-LPK3 / 34 / 2023 / 04
	BLOK B07 BUMBUNG ARAS 4	- TYPICAL CEILING CEMENT BOARD DETAIL - TYPICAL ELEVATION VIEW C	UTM.J / SPP (UA) RMKe 12-Pakej 1-LPK3 / 34 / 2023 / 05
4.	SEKOLAH KEJURUTERAAN AWAM		
	BLOK C07 ARAS1 & 2	- TYPICAL CEILING CEMENT BOARD (C2) - TYPICAL ALUMINIUM STRIP (C1) - TYPICAL CONC. GUTTER DETAIL (WP) - TYPICAL FLASHING CONC. GUTTER DETAIL (F2)	UTM.J / SPP (UA) RMKe 12-Pakej 1-LPK3 / 34 / 2023 / 06
	BLOK C07 ARAS 4	- TYPICAL CEILING CEMENT BOARD (C2) - TYPICAL CONC. GUTTER DETAIL (WP) - TYPICAL ELEVATION VIEW (C) - TYPICAL FLASHING CONC. GUTTER DETAIL (F2)	UTM.J / SPP (UA) RMKe 12-Pakej 1-LPK3 / 34 / 2023 / 07
	BLOK C09 ARAS 3	- TYPICAL CONC. GUTTER DETAIL (WP) - TYPICAL FLASHING DETAIL (F1) - TYPICAL FLASHING CONC. GUTTER DETAIL (F2)	UTM.J / SPP (UA) RMKe 12-Pakej 1-LPK3 / 34 / 2023 / 08



TAJUK KERJA :
MENYIAPKAN BAKI KERJA BAGI KERJA-KERJA PAKEJ 1 - KERJA-KERJA BAIKPULIH KOMPONEN KEMASAN, PERPAIPAN DAN BUMBUNG DI SEKOLAH KEJURUTERAAN AWAM, FAKULTI SAINS SOSIAL & KEMANUSIAAN, FAKULTI ALAM BINA & UKUR, MASJID SULTAN ISMAIL & BANGUNAN PERSATUAN PELAJAR UTM JOHOR BAHRU, JOHOR. (PANGGIL SEMULA) - BLOK FABU (B05 & B07), FKA (C07 & C09) & FSSH (D05)

PENGESAHAN :

MOHD ISHAMUDDIN BIN MD. KUSMIN
KETUA UNIT AWAM
TARIKH: 26/09/2023

PROF. SR. DR. M. MUNAH BANTI SAPRI
PENGURUSI BAHAGIAN PENGURUSAN ASET
TARIKH: 27/9/2023

DILUKIS: CHEROSHMNOR
DISEMAK: FAIZAL WAKIMAN
SKALA: spt. tercatat
TARIKH: SEPT. 2023

TAJUK LUKISAN :
SEKOLAH KEJURUTERAAN AWAM
PELAN BUMBUNG
BLOK M46, M47, M48 & M49
- Senarai Lukisan
NO. LUKISAN: UTM.J / SPP (UA) RMKe 12-Pakej 1-LPK3 / 34 / 2023 / 02

SENARAI LUKISAN

BAHAGIAN AWAM

BIL	RUANG / LOKASI	TAJUK LUKISAN	NO. LUKISAN
	BLOK C09 ARAS 4	- TYPICAL ALUMINIUM STRIP (C1) - TYPICAL CEILING CEMENT BOARD (C2)	UTM.J / SPP (UA) RMKe 12-Pakej 1-LPK3 / 34 / 2023 / 09
	BLOK C09 ARAS 4 (BUMBUNG)	- TYPICAL CEILING CEMENT BOARD (C2) - TYPICAL CONC. GUTTER DETAIL (WP) - TYPICAL ELEVATION VIEW (C) - TYPICAL FLASHING CONC. GUTTER DETAIL (F2)	UTM.J / SPP (UA) RMKe 12-Pakej 1-LPK3 / 34 / 2023 / 10
5.	FAKULTI SAINS SOSIAL & KEMANUSIAAN		
	BLOKD05 ARAS 2 & 3	- TYPICAL CEILING CEMENT BOARD (C2) - TYPICAL FLASHING CONC. GUTTER DETAIL (F2)	UTM.J / SPP (UA) RMKe 12-Pakej 1-LPK3 / 34 / 2023 / 11
	BLOK B05 ARAS 4	- TYPICAL CONC. GUTTER DETAIL (WP) - TYPICAL FLASHING CONC. GUTTER DETAIL (F2) - TYPICAL ELEVATION VIEW (C)	UTM.J / SPP (UA) RMKe 12-Pakej 1-LPK3 / 34 / 2023 / 12



Jabatan Timbalan
Naib Canselor
(Pembangunan)

TAJUK KERJA :

MENYIAPKAN BAKI KERJA BAGI KERJA-KERJA PAKEJ 1 -
KERJA-KERJA BAIKPULIH KOMPONEN KEMASAN, PERPAIPAN DAN
BUMBUNG DI SEKOLAH KEJURUTERAAN AWAM, FAKULTI SAINS SOSIAL
& KEMANUSIAAN, FAKULTI ALAM BINA & UKUR, MASJID SULTAN ISMAIL
& BANGUNAN PERSATUAN PELAJAR UTM JOHOR BAHRU, JOHOR.
(PANGGIL SEMULA) - BLOK FABU (B05 & B07), FKA (C07 & C09) & FSSH (D05)

PENGESAHAN :

MOHD ISHAMUDDIN BIN MD. KUSMIN
KETUA UNIT AWAM

PROF. Sr. DR. MAIMUNAH BANTI SAPRI
PENGURUSI BAHAGIAN PENGURUSAN ASET

TARIKH: 26/09/2023

TARIKH: 27/9/2023

DILUKIS:

CHEROSHMNOR

DISEMAK:

FAIZAL WAKIMAN

SKALA:

spl. tercatat

TARIKH:

SEPT. 2023

TAJUK LUKISAN :

**SEKOLAH KEJURUTERAAN AWAM
PELAN BUMBUNG
BLOK M46, M47, M48 & M49**
- Senarai Lukisan

NO. LUKISAN: UTM.J / SPP (UA) RMKe 12-Pakej 1-LPK3 / 34 / 2023 / 03

AWNING LEGEND	
LOGO	DESCRIPTION
A1	New 2700mm x 1770mm & 1350mm x 1200mm awning to be installed complete with structure as per awning detail
A2	New 9050mm x 4070mm & 3000mm x 2500mm awning to be installed complete with structure as per awning detail

CEILING LEGEND	
LOGO	DESCRIPTION
C1	100mm width x 0.55mm thick aluminium strip ceiling c/w structure - refer to ceiling detail
C2	4mm thick cement board c/w structure - refer to ceiling detail
C3	3mm max thickness skim coat soffit ceiling slab

FLASHING LEGEND	
LOGO	DESCRIPTION
F1	0.48mm total thickness coated (TCT) Zinc Aluminium Flashing installed on upper roof
F2	0.48mm total thickness coated (TCT) Zinc Aluminium Flashing installed on below roof tile closed to gutter

PAINT LEGEND	
LOGO	DESCRIPTION
P1	Existing internal brickwall to be repaired and painting

RAIN WATER PIPE LEGEND	
LOGO	DESCRIPTION
R1	110mm dia. UPVC Rain Water Down Pipe to be installed with new 25mm x 0.8mm thk. aluminium bracket to be plugged on existing wall
R2	110mm dia. UPVC pipe to be conceal in ground directly discharge to existing drain with cement finishing
R3	New hole to be cored at concrete gutter/slab to install UPVC Rain Water Down Pipe

ALUMINIUM GUTTER LEGEND	
LOGO	DESCRIPTION
AG	0.80mm thk. aluminium gutter

CONCRETE TILE LEGEND	
LOGO	DESCRIPTION
RT1	2 rows of concrete tile to be replace with new roof tile including new batten hard wood treated timber

GROUTING LEGEND	
LOGO	DESCRIPTION
PG1	PU Grout Injection method to rectify existing leakage on soffit slab
PG2	New UPVC Waste Pipe to be replaced

WATERPROOFING LEGEND	
LOGO	DESCRIPTION
W/P	2 layer of cementitious waterproofing to be laid to fall and wall gutter with 300mm height

WIRE MESH LEGEND	
LOGO	DESCRIPTION
W/M	New Stainless Steel Woven Wire Mesh complete with plugged plate to be installed on existing structure as per drawing detail



Jabatan Timbalan
Naib Canselor
(Pembangunan)

TAJUK KERJA :
MENYIAPKAN BAKI KERJA BAGI KERJA-KERJA PAKEJ 1 -
KERJA-KERJA BAIKPULIH KOMPONEN KEMASAN, PERPAIPAN DAN
BUMBUNG DI SEKOLAH KEJURUTERAAN AWAM, FAKULTI SAINS SOSIAL
& KEMANUSIAAN, FAKULTI ALAM BINA & UKUR, MASJID SULTAN ISMAIL
& BANGUNAN PERSATUAN PELAJAR UTM JOHOR BAHRU, JOHOR.
(PANGGIL SEMULA) - BLOK FABU (B05 & B07), FKA (C07 & C09) & FSSH (D05)

PENGESAHAN :

MOHD ISHAMUDDIN BIN MD. KUSMIN
KETUA UNIT AWAM

TARIKH: 26/09/2023

PROF. Sr DR M. LUNAH BANTI SAPRI
PENGERUSI BAHAGIAN PENGURUSAN ASET

TARIKH: 27/9/2023

DILUKIS:

CHEROSHMNOR

DISEMAK:

FAIZAL WAKIMAN

SKALA:

spt. tercalat

TARIKH:

SEPT. 2023

TAJUK LUKISAN :

**SEKOLAH KEJURUTERAAN AWAM
PELAN BUMBUNG
BLOK M46, M47, M48 & M49**

- Legend
- Detail

NO. LUKISAN: UTM.J / SPP (UA) RMKe 12-Pakej 1-LPK3 / 34 / 2023 / 04

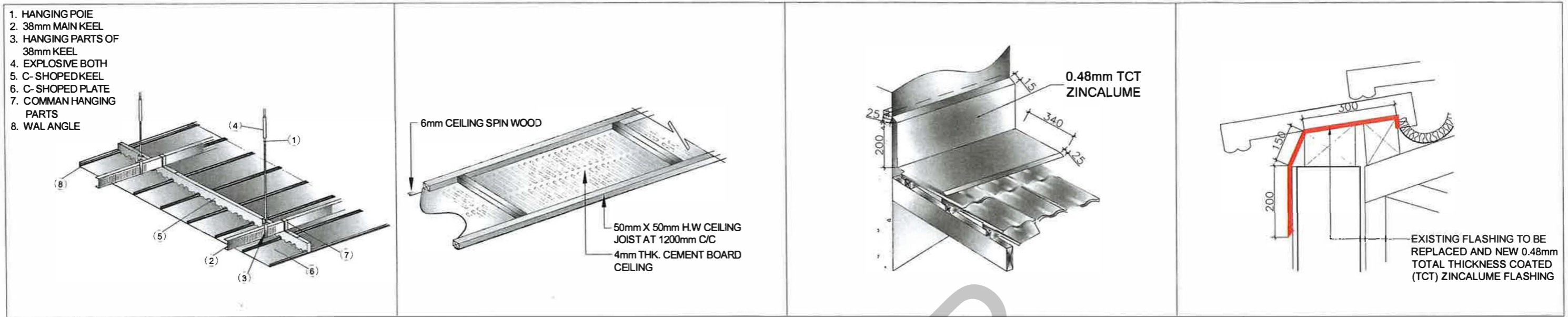

TYPE	C1	TYPE	C2	TYPE	F1	TYPE	F2
DESCRIPTION	75mm width x 0.8mm thick aluminium strip system c/w structure - refer to ceiling detail	DESCRIPTION	4mm thick cement board c/w structure - refer to ceiling detail	DESCRIPTION	0.48mm total thickness coated (TCT) Zinc Aluminium Flashing installed on upper roof	DESCRIPTION	0.48mm total thickness coated (TCT) Zinc Aluminium Flashing installed on below roof tile closed to gutter
DIMENSION	450mm	DIMENSION		DIMENSION		DIMENSION	
FINISHED		FINISHED		FINISHED		FINISHED	

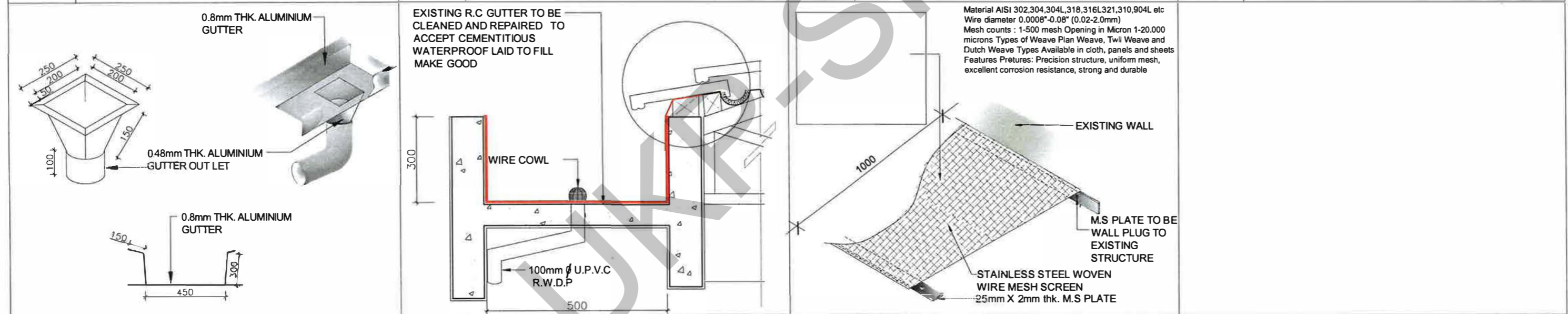

TYPE	AG	TYPE	WP	TYPE	WM	TYPE	
DESCRIPTION	0.80mm thk. aluminium gutter	DESCRIPTION	2 layer of cementitious waterproofing to be laid to fall and wall gutter with 300mm height	DESCRIPTION	New Stainless Steel Woven Wire Mesh complete with plugged plate to be installed on existing structure as per drawing detail	DESCRIPTION	
DIMENSION		DIMENSION		DIMENSION		DIMENSION	
FINISHED		FINISHED		FINISHED		FINISHED	



Jabatan Tindakan
Naib Canselor
(Pembangunan)

TAJUK KERJA:
MENYIAPKAN BAKI KERJA BAGI KERJA-KERJA PAKEJ 1 -
KERJA-KERJA BAIKPULIH KOMPONEN KEMASAN, PERPAIPAN DAN
BUMBUNG DI SEKOLAH KEJURUTERAAN AWAM, FAKULTI SAINS SOSIAL
& KEMANUSIAAN, FAKULTI ALAM BINA & UKUR, MASJID SULTAN ISMAIL
& BANGUNAN PERSATUAN PELAJAR UTM JOHOR BAHRU, JOHOR.
(PANGGIL SEMULA) - BLOK FABU (B05 & B07), FKA (C07 & C09) & FSSH (D05)

PENGESAHAN:

[Signature]

MOHD ISHAMUDDIN BIN MD. KUSMIN
KETUA UNI AWAM

TARIKH: 26/09/2023

[Signature]

PROF. SRI DR MAJUNAH BANTI SAPRI
PENGURUSI BAHAGIAN PENGURUSAN ASFT

TARIKH: 27/9/2023

DILUKIS:

CHEROSHMINOR

DISEMAK:

FAIZAL WAKIMAN

SKALA:

spt. tercatat

TARIKH:

SEPT. 2023

TAJUK LUKISAN:

- DETAIL

NO. LUKISAN: UTM.J / SPP (UA) RMKe 12-Pakej 1-LPK3 / 34 / 2023 / 05

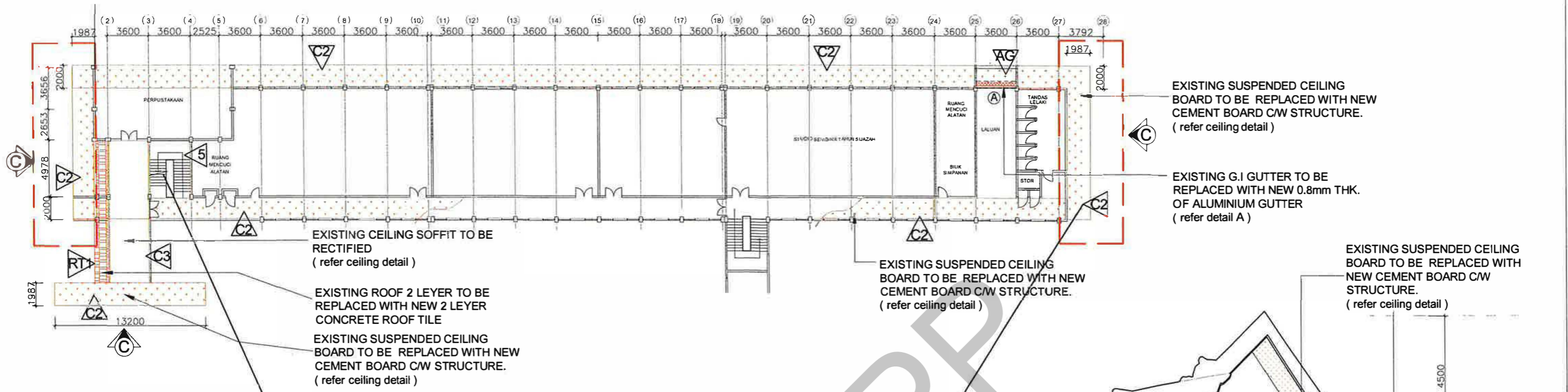

FAKULTI ALAM BINA & UKUR
PELAN LANTAI ARAS 3
BLOK B 05
 skala : 1 : 300

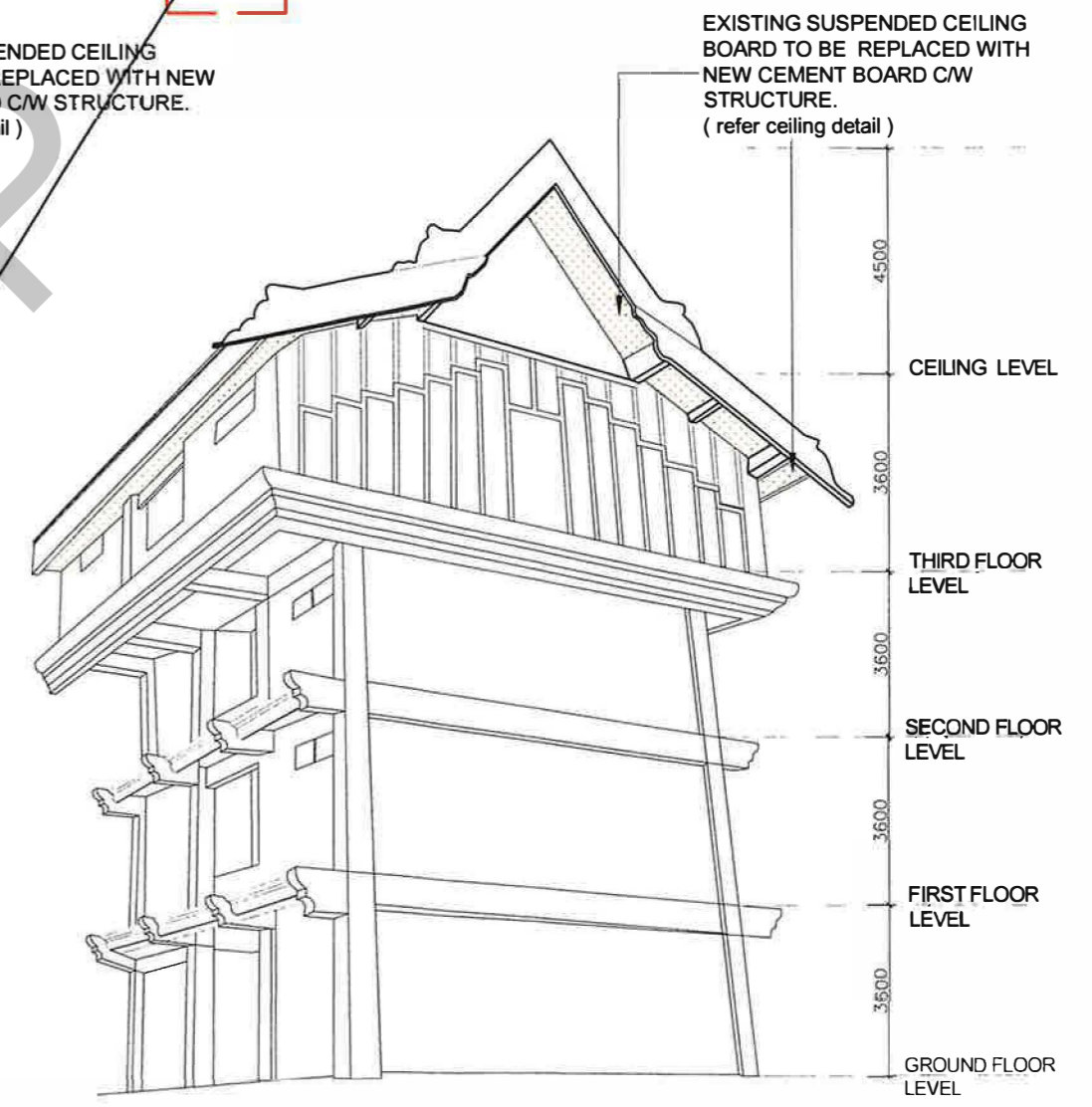
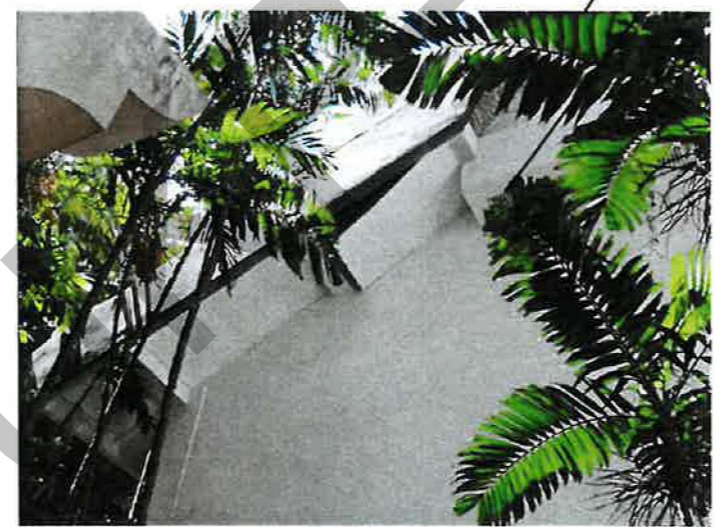

TYPICAL ELEVATION VIEW (C)
BLOK B05
 N.T.S

- CONCRETE ROOF TILE
- SOFFIT CEILING
- CEMENT BOARD

	TAJUK KERJA : MENYIAPKAN BAKI KERJA BAGI KERJA-KERJA PAKEJ 1 - KERJA-KERJA BAIKPULIH KOMPONEN KEMASAN, PERPAIPAN DAN BUMBUNG DI SEKOLAH KEJURUTERAAN AWAM, FAKULTI SAINS SOSIAL & KEMANUSIAAN, FAKULTI ALAM BINA & UKUR, MASJID SULTAN ISMAIL & BANGUNAN PERSATUAN PELAJAR UTM JOHOR BAHRU, JOHOR. (PANGGIL SEMULA) - BLOK FABU (B05 & B07), FKA (C07 & C09) & FSSH (D05)	PENGESAHAN : MOHD ISHAMUDDIN BIN MD. KUSMIN KETUA UNIT AWAM TARIKH: 26/09/2023	 PROF. DR. M. MUNAH BANTI SAPRI PENGERUSI BAGIAN PENGURUSAN ASET TARIKH: 27/9/2023	DILUKIS: CHEROSHMNOR DISEMAK: FAIZAL WAKIMAN SKALA: spt. tercatat TARIKH: SEPT. 2023	TAJUK LUKISAN : FAKULTI ALAM BINA & UKUR PELAN LANTAI 3 & BUMBUNG BLOK B 05 - Soffit ceiling (C3), - Typical aluminium gutter (AG), - Elevation view (c) NO. LUKISAN: UTM.J / SPP (UA) RMKe 12-Pakej 1-LPK3 / 34 / 2023 / 06
--	---	---	---	---	--

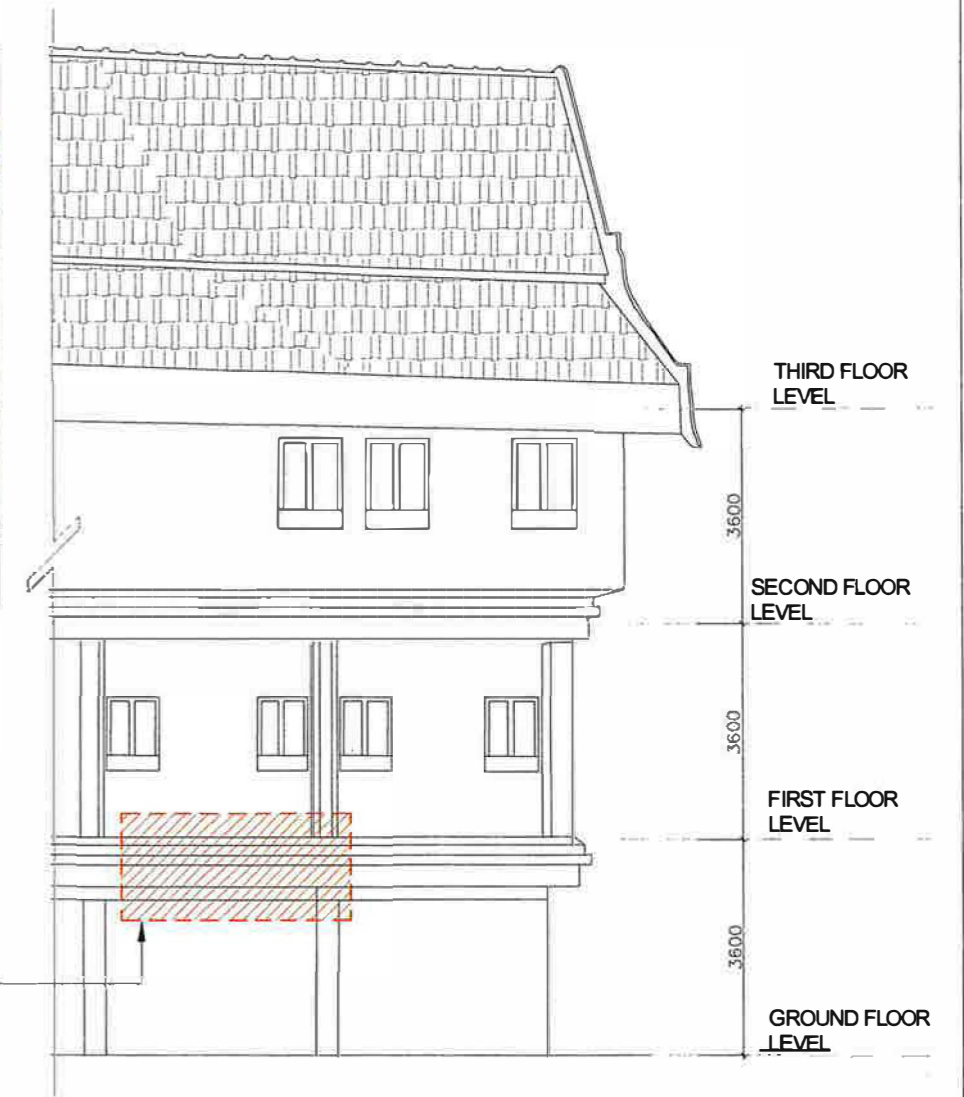
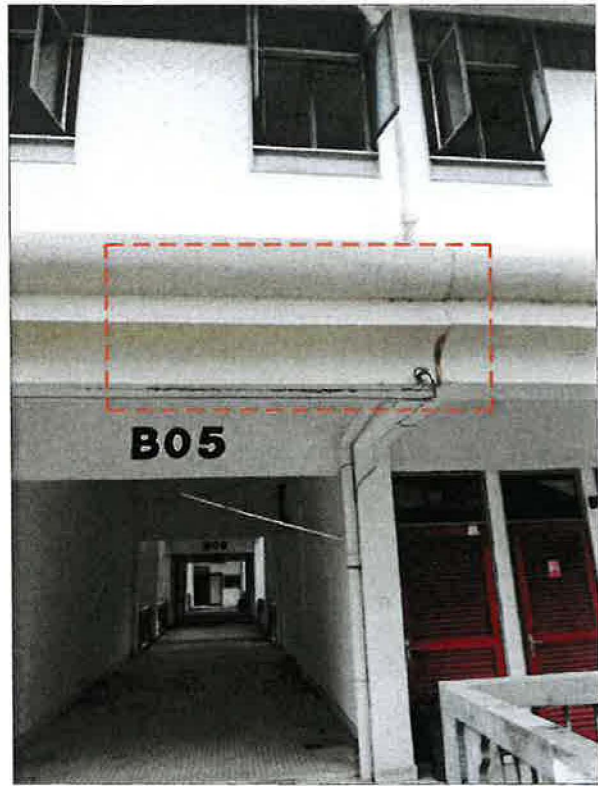

CRACKED RC. DECORATIVE COPING TO BE REPAIRED

TYPICAL ELEVATION VIEW
BLOK B05
NTS

DETAIL B (cracked decorative coping)
NTS

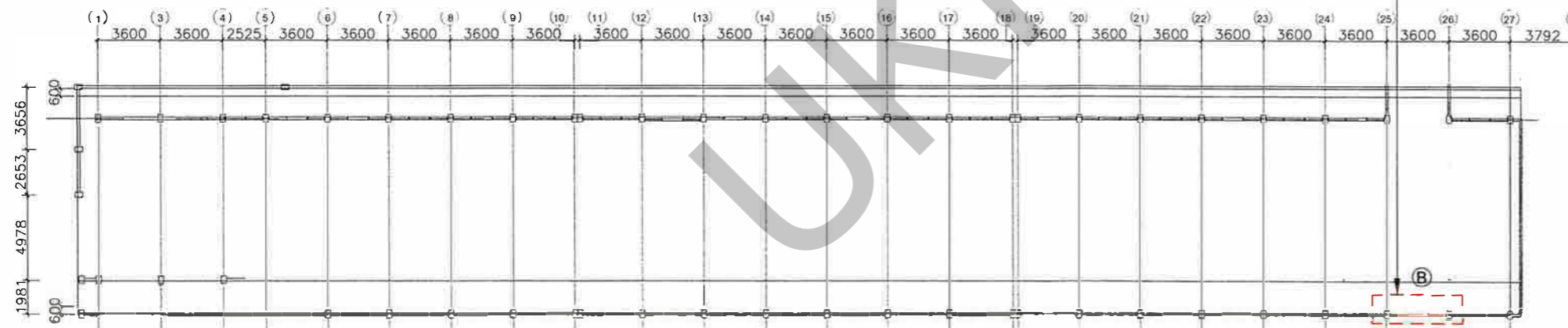

FAKULTI ALAM BINA & UKUR
BLOK B 05
PELAN LANTAI ARAS 3
sekali : 1 : 300

KERJA BARU (decorative coping cracked)



TAJUK KERJA :
MENYIAPKAN BAKI KERJA BAGI KERJA-KERJA PAKEJ 1 -
KERJA-KERJA BAIKPULIH KOMPONEN KEMASAN, PERPAIPAN DAN
BUMBUNG DI SEKOLAH KEJURUTERAAN AWAM, FAKULTI SAINS SOSIAL
& KEMANUSIAAN, FAKULTI ALAM BINA & UKUR, MASJID SULTAN ISMAIL
& BANGUNAN PERSATUAN PELAJAR UTM JOHOR BAHRU, JOHOR.
(PANGGIL SEMULA) - BLOK FABU (B05 & B07), FKA (C07 & C09) & FSSH (D05)

PENGESAHAN :

MOHD ISHAMUDDIN BIN MD. KUSMIN
KETUA UNIT AWAM
TARIKH: 26/09/2023

PROF. DR. MAIMUNAH BANTI SAPRI
PENGURUSI BAHAGIAN PENGURUSAN ASET
TARIKH: 27/9/2023

DILUKIS: CHEROSHMNOR
DISEMAK: FAIZAL WAKIMAN
SKALA: spt. tercatat
TARIKH: SEPT. 2023

TAJUK LUKISAN :
FAKULTI ALAM BINA & UKUR
PELAN LANTAI ARAS 3
BLOK B 05
- cracked (decorative coping)
- Typical elevation view c
NO. LUKISAN: UTM.J / SPP (UA) RMKe 12-Pakej 1-LPK3 / 34 / 2023 / 07

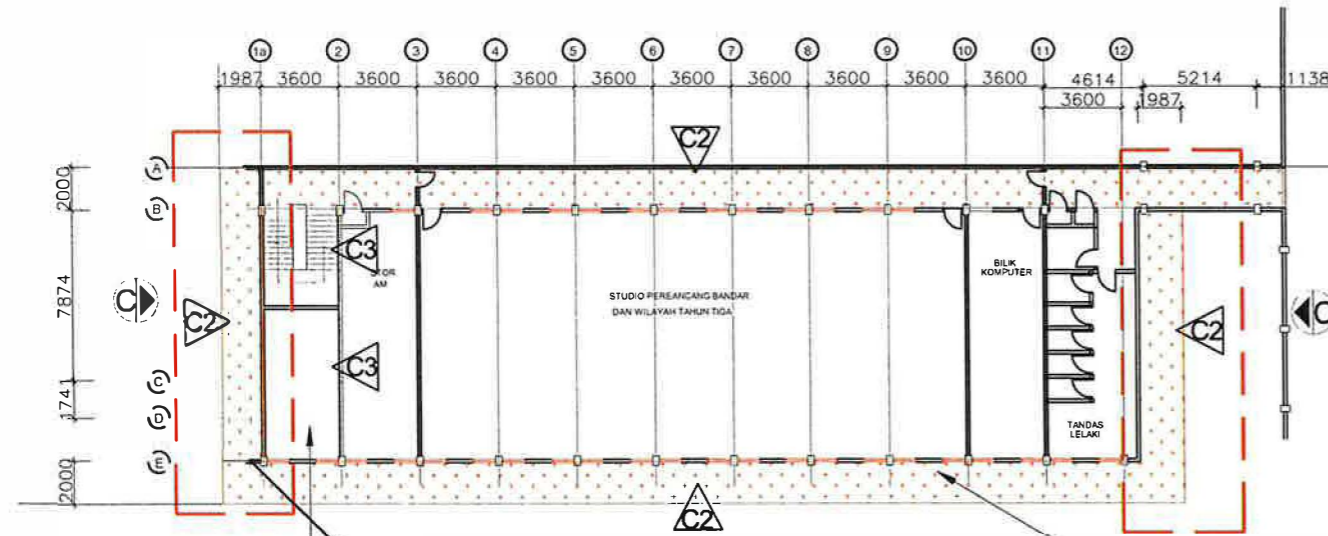

EXISTING SOFFIT CEILING TO BE RECTIFIED

EXISTING SUSPENDED CEILING BOARD TO BE REPLACED WITH NEW CEMENT BOARD C/W STRUCTURE. (refer ceiling detail)

EXISTING SUSPENDED CEILING BOARD TO BE REPLACED WITH NEW CEMENT BOARD C/W STRUCTURE. (refer ceiling detail)



TYPICAL ELEVATION VIEW (C)
BLOK B07

NTS

SOFFIT CEILING
CEMENT BOARD CEILING

FAKULTI ALAM BINA & UKUR
BLOK B 07
PELAN LANTAI ARAS 3
sekil : 1 : 300



Jabatan Timbalan
Naib Canselor
(Pembangunan)

TAJUK KERJA :

MENYIAPKAN BAKI KERJA BAGI KERJA-KERJA PAKEJ 1 -
KERJA-KERJA BAIKPULIH KOMPONEN KEMASAN, PERPAIPAN DAN
BUMBUNG DI SEKOLAH KEJURUTERAAN AWAM, FAKULTI SAINS SOSIAL
& KEMANUSIAAN, FAKULTI ALAM BINA & UKUR, MASJID SULTAN ISMAIL
& BANGUNAN PERSATUAN PELAJAR UTM JOHOR BAHRU, JOHOR.
(PANGGIL SEMULA) - BLOK FABU (B05 & B07), FKA (C07 & C09) & FSSH (D05)

PENGESAHAN :

[Signature]

MOHD ISHAKUDDIN BIN MD. KUSMIN
KETUA UNIT AWAM

TARIKH: 26/09/2023

[Signature]

PROF. Sr DR MAH MUNAH BANTI SAPRI
PENGURUSI BAHAGIAN PENGURUSAN ASET

TARIKH: 27/9/2023

DILUKIS:

CHEROSHMNOR

DISEMAK:

FAIZAL WAKIMAN

SKALA:

spt. tercatat

TARIKH:

SEPT. 2023

TAJUK LUKISAN :

**FAKULTI ALAM BINA & UKUR
PELAN LANTAI 4 & BUMBUNG
BLOK B 07**

- Typical ceiling cement board detail
- Typical elevation view (c)

NO. LUKISAN: UTM.J / SPP (UA) RMKe 12-Pakej 1-LPK3 / 34 / 2023 / 08

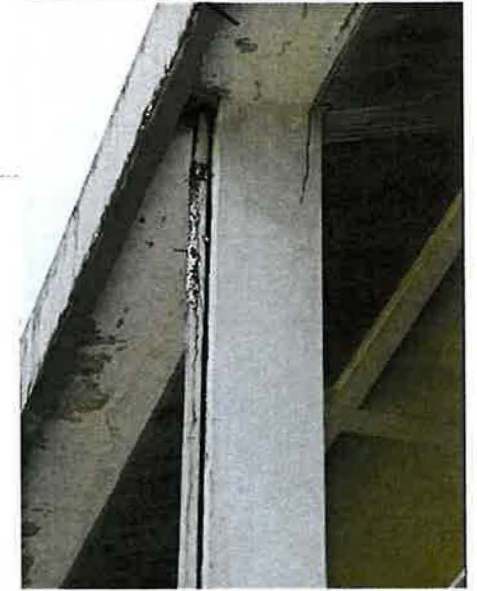
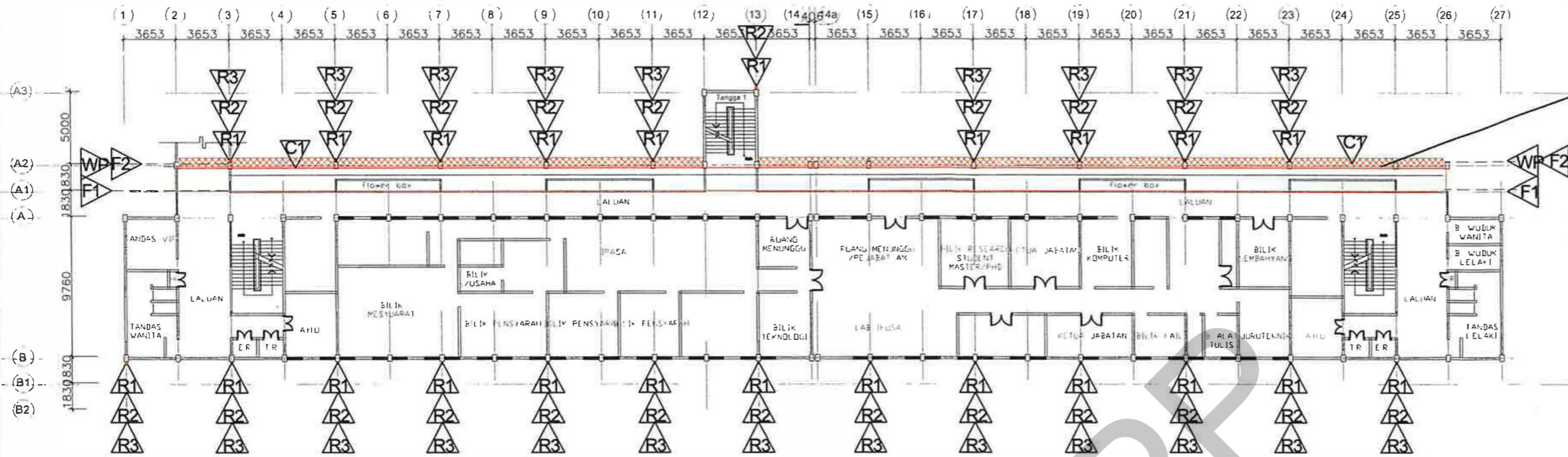

SEKOLAH KEJURUTERAAN AWAM
BLOK C07
 PELAN LANTAI ARAS 1 & 2
 skala : 1 : 300

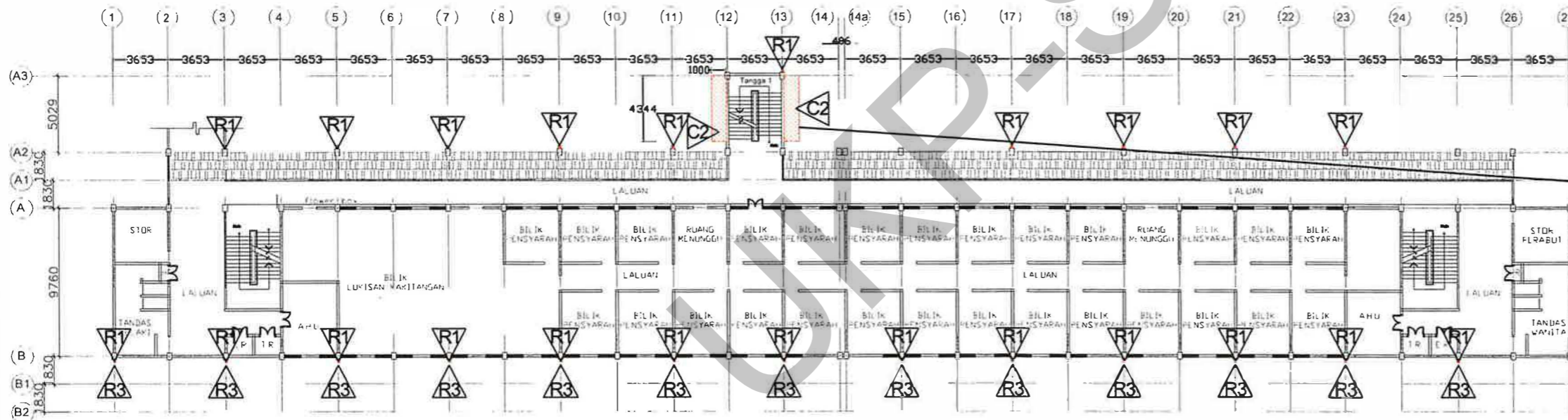

SEKOLAH KEJURUTERAAN AWAM
BLOK C07
 PELAN LANTAI ARAS 3
 skala : 1 : 300

CEMENT BOARD CEILING
 R.C GUTTER



TAJUK KERJA :
 MENYIAPKAN BAKI KERJA BAGI KERJA-KERJA PAKEJ 1 -
 KERJA-KERJA BAIKPULIH KOMPONEN KEMASAN, PERPAIPAN DAN
 BUMBUNG DI SEKOLAH KEJURUTERAAN AWAM, FAKULTI SAINS SOSIAL
 & KEMANUSIAAN, FAKULTI ALAM BINA & UKUR, MASJID SULTAN ISMAIL
 & BANGUNAN PERSATUAN PELAJAR UTM JOHOR BAHRU, JOHOR.
 (PANGGIL SEMULA) - BLOK FABU (B05 & B07), FKA (C07 & C09) & FSSH (D05)

PENGESAHAN :

 MOHD ISHAMUDDIN BIN MD. KUSMIN
 KETUA UNIT AWAM
 TARIKH: 26/09/2023

PROF. DR. MAIMUNAH BANTI SAPRI
 PENERUSI BAHAGI & PENGURUSAN ASET
 TARIKH: 27/9/2023

DILUKIS : CHEROSHMNOR
DISEMAK : FAIZAL WAKIMAN
SKALA : spt tercatat
TARIKH : SEPT. 2023

TAJUK LUKISAN :
SEKOLAH KEJURUTERAAN AWAM
BLOK C 07 ARAS 1 & 2
 - Typical ceiling cement board (C2)
 - Typical conc. gutter detail (WP)
 - Typical flashing conc. gutter detail (F2)
 NO. LUKISAN: UTM.J / SPP (UA) RMKe 12-Pakej 1-LPK3 / 34 / 2023 / 09

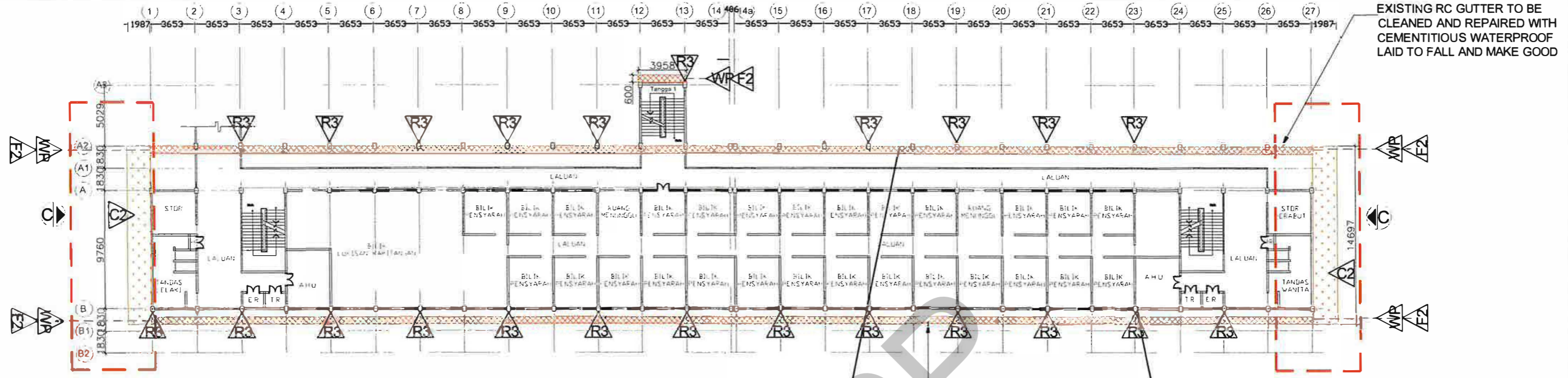

**SEKOLAH KEJURUTERAAN AWAM
BLOK C07
PELAN LANTAI ARAS 4 (BUMBUNG)**
sekil : 1 : 300

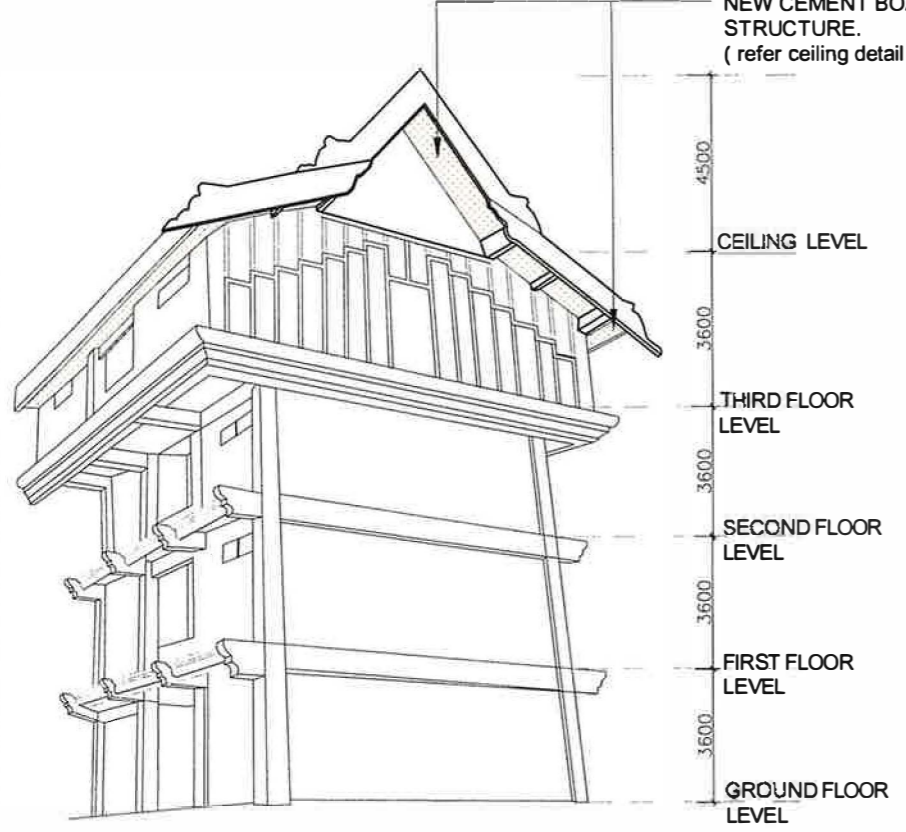

EXISTING SUSPENDED CEILING BOARD TO BE REPLACED WITH NEW CEMENT BOARD C/W STRUCTURE. (refer ceiling detail)

EXISTING RC GUTTER TO BE CLEANED AND REPAIRED WITH CEMENTITIOUS WATERPROOF LAID TO FALL AND MAKE GOOD

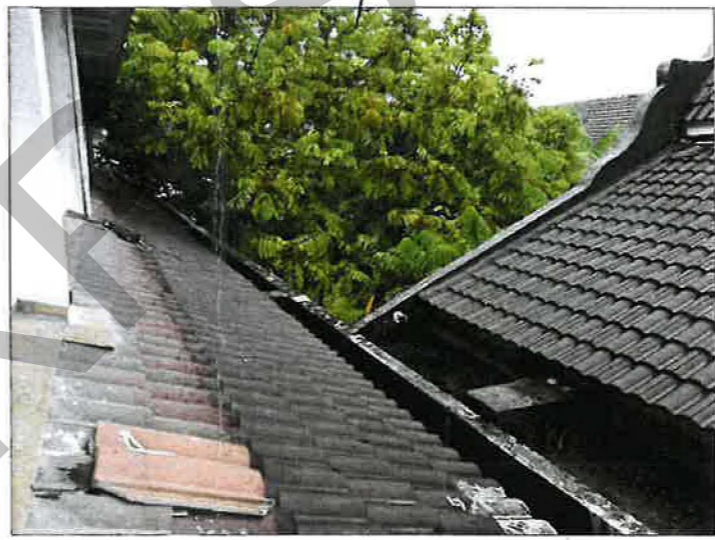

**TYPICAL ELEVATION VIEW (C)
BLOK C07**
NTS



 CEMENT BOARD CEILING
 R.C GUTTER

 Jabatan Timbalan Naib Canselor (Pembangunan)	TAJUK KERJA : MENYIAPKAN BAKI KERJA BAGI KERJA-KERJA PAKEJ 1 - KERJA-KERJA BAIKPULIH KOMPONEN KEMASAN, PERPAIPAN DAN BUMBUNG DI SEKOLAH KEJURUTERAAN AWAM, FAKULTI SAINS SOSIAL & KEMANUSIAAN, FAKULTI ALAM BINA & UKUR, MASJID SULTAN ISMAIL & BANGUNAN PERSATUAN PELAJAR UTM JOHOR BAHRU, JOHOR. (PANGGIL SEMULA) - BLOK FABU (B05 & B07), FKA (C07 & C09) & FSSH (D05)	PENGESAHAN :  MOHD ISHAMUDDIN BIN MD. KUSMN KETUA UNIT AWAM TARIKH: 26/09/2023	 PROF. Sr DR M. MUNAH BANTI SAPRI PENERUSI BAGIAN PENGURUSAN ASET TARIKH: 27/9/2023	DILUKIS: CHEROSHMNOR DISEMAK: FAIZAL WAKIMAN SKALA: spt. tercatat TARIKH: SEPT. 2023	TAJUK LUKISAN : SEKOLAH KEJURUTERAAN AWAM BLOK C 07 ARAS 4 - Typical ceiling cement board (C2) - Typical conc. gutter detail (WP) - Typical elevation view c - Typical Flashing conc. gutter (F2) NO. LUKISAN: UTM.J / SPP (UA) RMKe 12-Pakej 1-LPK3 / 34 / 2023 / 10
--	--	---	---	---	--

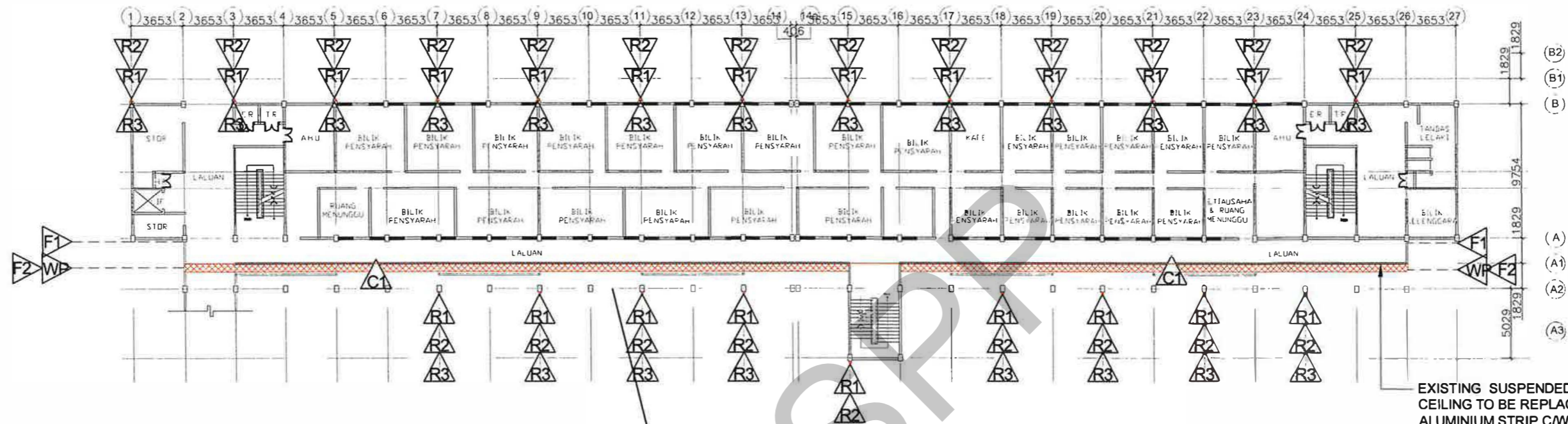

EXISTING SUSPENDED CEILING BOARD
 CEILING TO BE REPLACED WITH NEW
 ALUMINIUM STRIP C/W STRUCTURE.
 (refer aluminium strip detail)

**SEKOLAH KEJURUTERAAN AWAM
 (BLOK C09)
 PELAN LANTAI ARAS 3
 skala: 1 : 300**



R.C GUTTER



TAJUK KERJA :
 MENYIAPKAN BAKI KERJA BAGI KERJA-KERJA PAKEJ 1 -
 KERJA-KERJA BAIKPULIH KOMPONEN KEMASAN, PERPAIPAN DAN
 BUMBUNG DI SEKOLAH KEJURUTERAAN AWAM, FAKULTI SAINS SOSIAL
 & KEMANUSIAAN, FAKULTI ALAM BINA & UKUR, MASJID SULTAN ISMAIL
 & BANGUNAN PERSATUAN PELAJAR UTM JOHOR BAHRU, JOHOR.
 (PANGGIL SEMULA) - BLOK FABU (B05 & B07), FKA (C07 & C09) & FSSH (D05)

PENGESAHAN :

 MOHD ISHAMUDDIN BIN MD. KUSMIN
 KETUA UNIT AWAM
 TARIKH: 26/09/2023

PROF. S/DR MAINUNAH BANTI SAPRI
 PENERUSI BAHAGIAN PENGURUSAN ASET
 TARIKH: 27/9/2023

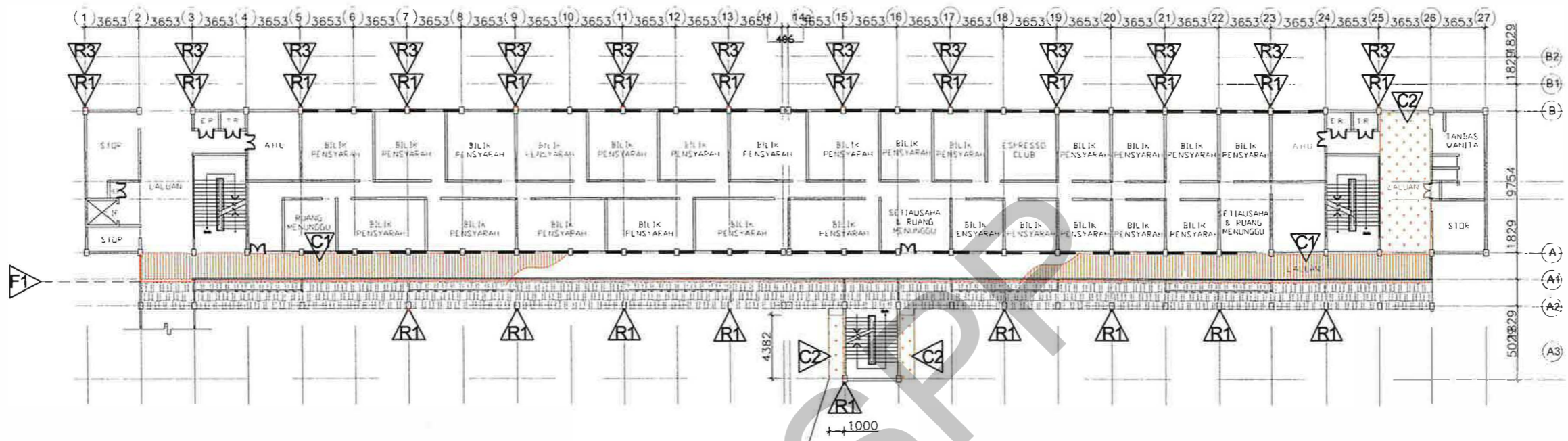

DILUKIS : CHEROSHMINOR
DISEMAK : FAIZAL WAKIMAN
SKALA : spt. tercatat
TARIKH : SEPT. 2023

TAJUK LUKISAN :
**SEKOLAH KEJURUTERAAN AWAM
 BLOK C 09 ARAS 3**
 - Typical conc. gutter detail (WP)
 - Typical flashing detail (F1)
 - Typical flashing conc. gutter detail (F2)
 NO. LUKISAN: UTM.J / SPP (UA) RMKe 12-Pakej 1-LPK3 / 34 / 2023 / 11



**SEKOLAH KEJURUTERAAN AWAM
(BLOK C09)
PELAN LANTAI ARAS 4
skil: 1 : 300**



-  CEMENT BOARD CEILING
-  ALUMINIUM STRIP

 Jabatan/ Timbalan Naib Canselor (Pembangunan)	TAJUK KERJA :	PENGESAHAN :	DILUKIS :	CHEROSHMNOR	TAJUK LUKISAN :			
	MENYIAPKAN BAKI KERJA BAGI KERJA-KERJA PAKEJ 1 - KERJA-KERJA BAIKPULIH KOMPONEN KEMASAN, PERPAIPAN DAN BUMBUNG DI SEKOLAH KEJURUTERAAN AWAM, FAKULTI SAINS SOSIAL & KEMANUSIAAN, FAKULTI ALAM BINA & UKUR, MASJID SULTAN ISMAIL & BANGUNAN PERSATUAN PELAJAR UTM JOHOR BAHRU, JOHOR. (PANGGIL SEMULA) - BLOK FABU (B05 & B07), FKA (C07 & C09) & FSSH (D05)	 MOHD ISHAMUDDIN BIN MD. KUSMIN KETUA UNIT AWAM TARIKH: 26/09/2023	 PROF. Sr DR M. MUNAH BANTI SAPRI PENERUSI BAHAGIAN PENGURUSAN ASET TARIKH: 27/9/2023	DISEMAK :	FAIZAL WAKIMAN	SEKOLAH KEJURUTERAAN AWAM BLOK C 09 ARAS 4 - aluminium strip (C1) - Typical ceiling cement board (C2)		
				SKALA :	spt tercatat		TARIKH :	SEPT. 2023
				NO. LUKISAN: UTM.J / SPP (UA) RMKe 12-Pakej 1-LPK3 / 34 / 2023 / 12				

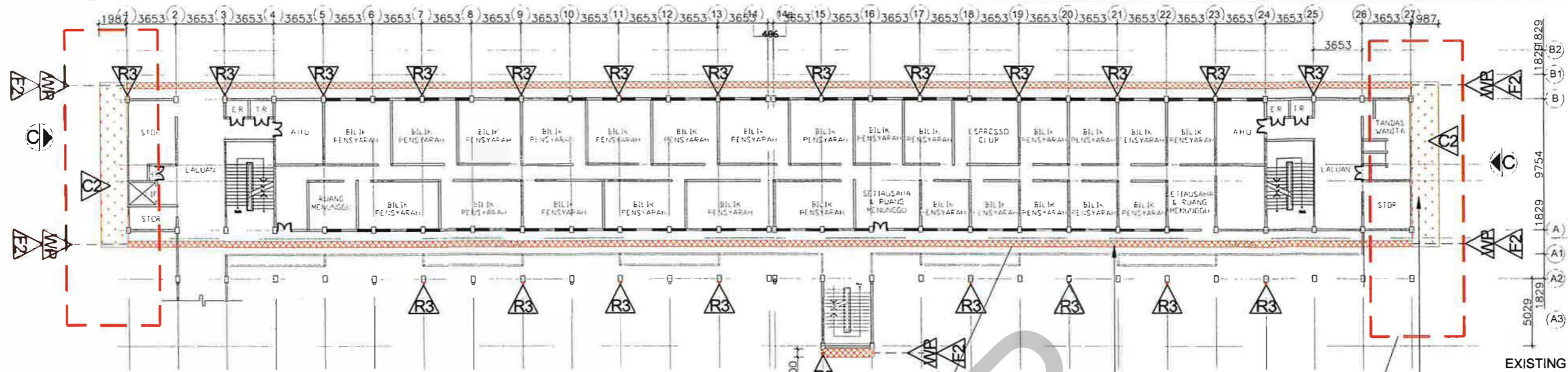

SEKOLAH KEJURUTERAAN AWAM (BLOK C09)
PELAN LANTAI ARAS 4 BUMBUNG
 skala: 1 : 300

EXISTING ASBESTOS CEILING BOARD TO BE REPLACED WITH NEW CEMENT BOARD CEILING C/W STRUCTURE. (refer ceiling detail)

EXISTING SUSPENDED CEILING BOARD TO BE REPLACED WITH NEW CEMENT BOARD C/W STRUCTURE. (refer ceiling detail)

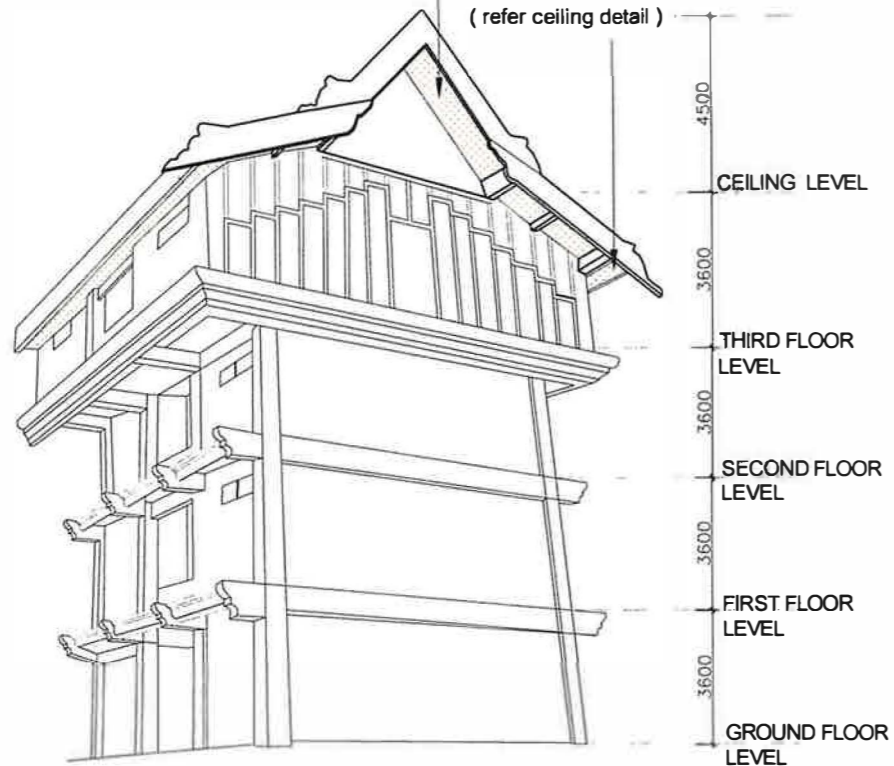

TYPICAL ELEVATION VIEW (C)
BLOK C09
 N.T.S

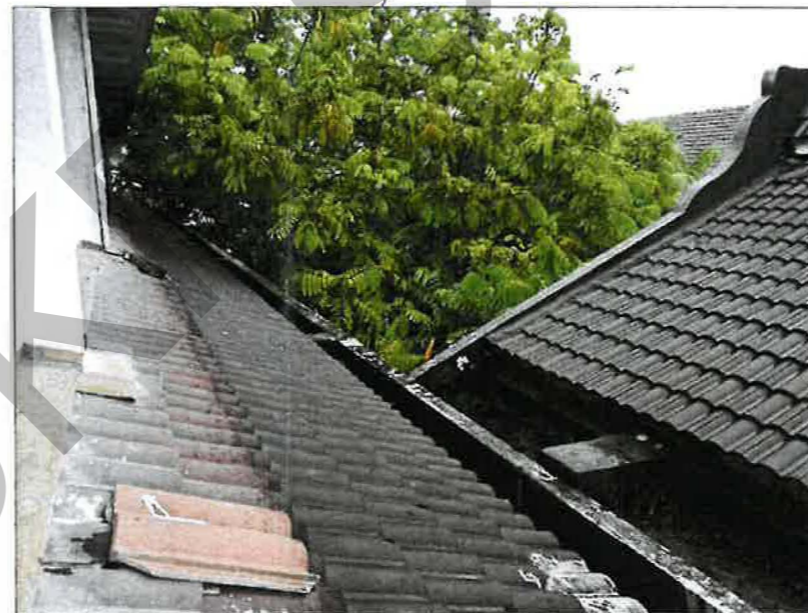

R.C GUTTER
 CEMENT BOARD CEILING



Jabatan/Timbalan
 Naib Canselor
 (Pembangunan)

TAJUK KERJA:
 MENYIAPKAN BAKI KERJA BAGI KERJA-KERJA PAKEJ 1 -
 KERJA-KERJA BAIKPULIH KOMPONEN KEMASAN, PERPAIPAN DAN
 BUMBUNG DI SEKOLAH KEJURUTERAAN AWAM, FAKULTI SAINS SOSIAL
 & KEMANUSIAAN, FAKULTI ALAM BINA & UKUR, MASJID SULTAN ISMAIL
 & BANGUNAN PERSATUAN PELAJAR UTM JOHOR BAHRU, JOHOR.
 (PANGGIL SEMULA) - BLOK FABU (B05 & B07), FKA (C07 & C09) & FSSH (D05)

PENGESAHAN:

 MOHD ISHAMUDDIN BIN MD. KUSMIN
 KETUA UNIT AWAM
 TARIKH: 26/09/2023

PROF. SR. DR. M. MUNAH BANTI SAPRI
 PENERUSI BAGIAN PENGURUSAN ASET
 TARIKH: 27/9/2023

DILUKIS: CHEROSHMNOR
 DISEMAK: FAIZAL WAKIMAN
 SKALA: spt tercatat
 TARIKH: SEPT. 2023

TAJUK LUKISAN :
SEKOLAH KEJURUTERAAN AWAM BLOK C 09 ARAS 4 (BUMBUNG)
 - Typical ceiling cement board (C2)
 - Typical conc. gutter detail (WP)
 - Typical elevation view c
 - Typical flashing conc. gutter detail (F2)
 NO. LUKISAN: UTM.J / SPP (UA) RMKe 12-Pakej 1-LPK3 / 34 / 2023 / 13

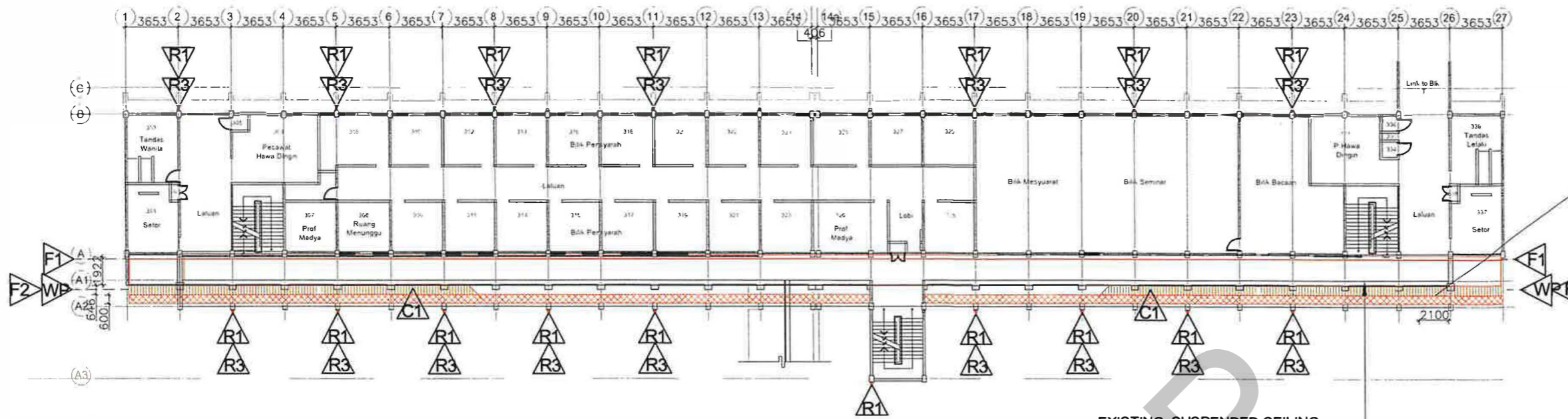

**FAKULTI SAINS SOSIAL & KEMANUSIAAN
(BLOK D05)
PELAN LANTAI ARAS 2
sekil: 1 : 300**

EXISTING SUSPENDED CEILING
BOARD CEILING TO BE REPLACED
WITH NEW ALUMINIUM STRIP C/W
STRUCTURE.
(refer aluminium strip detail)

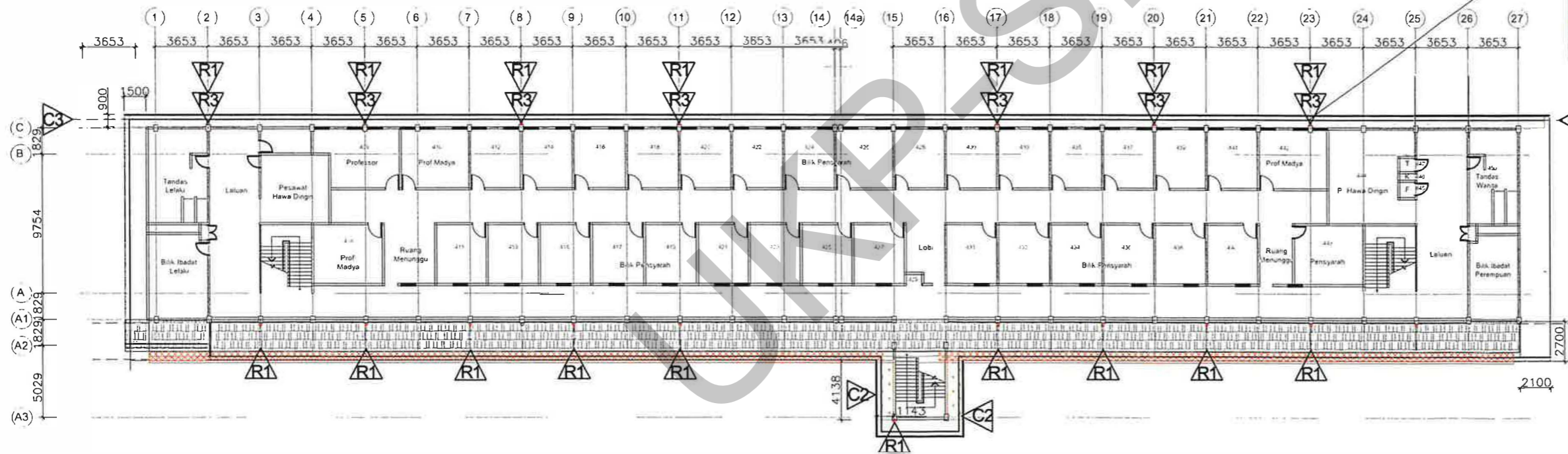

**FAKULTI SAINS SOSIAL & KEMANUSIAAN
(BLOK D05)
PELAN LANTAI ARAS 3
sekil: 1 : 300**

- R.C GUTTER
- SOFFIT CEILING
- CEMENT BOARD CEILING



Jabatan Timbalan
Naib Canselor
(Pembangunan)

TAJUK KERJA :
MENYIAPKAN BAKI KERJA BAGI KERJA-KERJA PAKEJ 1 -
KERJA-KERJA BAIKPULIH KOMPONEN KEMASAN, PERPAIPAN DAN
BUMBUNG DI SEKOLAH KEJURUTERAAN AWAM, FAKULTI SAINS SOSIAL
& KEMANUSIAAN, FAKULTI ALAM BINA & UKUR, MASJID SULTAN ISMAIL
& BANGUNAN PERSATUAN PELAJAR UTM JOHOR BAHRU, JOHOR.
(PANGGIL SEMULA) - BLOK FABU (B05 & B07), FKA (C07 & C09) & FSSH (D05)

PENGESAHAN :

MOHD ISHAMUDDIN BIN MD. KUSMIN
KETUA UNIT AWAM
TARIKH: 26/09/2023

PROF. SR DR M. MUNAH BANTI SAPRI
PENGURUSI BAGIAN PENGURUSAN ASET
TARIKH: 27/9/2023

DILUKIS: CHEROSHMINOR
DISEMAK: FAIZAL WAKIMAN
SKALA: spt tercatat
TARIKH: SEPT. 2023

TAJUK LUKISAN :
FAKULTI SAINS SOSIAL & KEMANUSIAAN
BLOK D05 ARAS 2 & 3
- Typical ceiling cement board (C2)
- Typical Flashing conc. gutter (F2)
NO. LUKISAN: UTM.J / SPP (UA) RMKe 12-Pakej 1-LPK3 / 34 / 2023 / 14

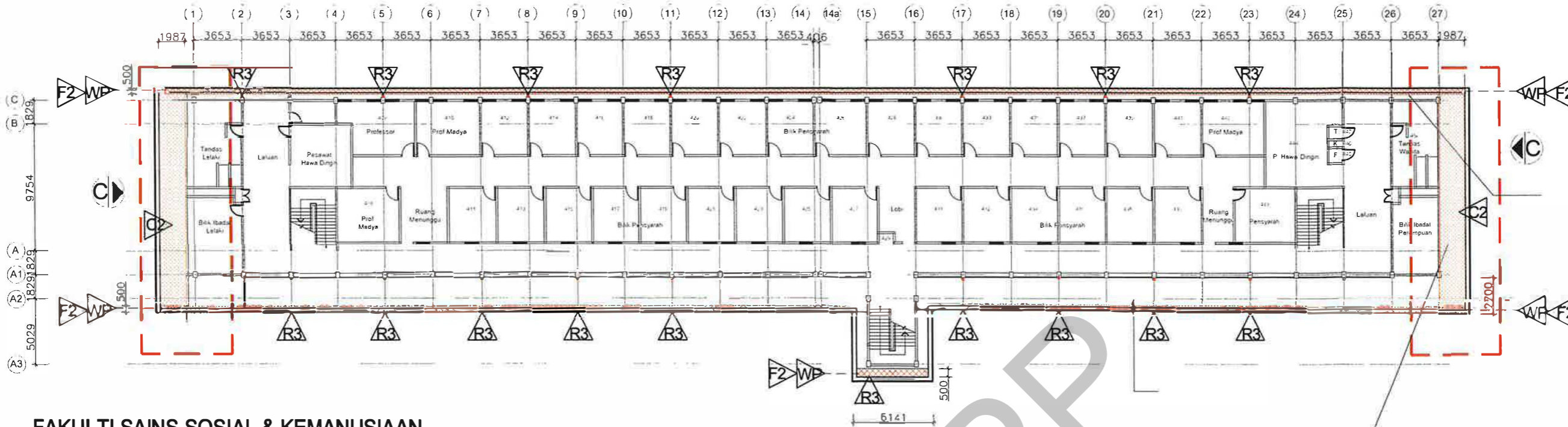

FAKULTI SAINS SOSIAL & KEMANUSIAAN
(BLOK D05)
PELAN LANTAI ARAS 4
 skala: 1 : 300

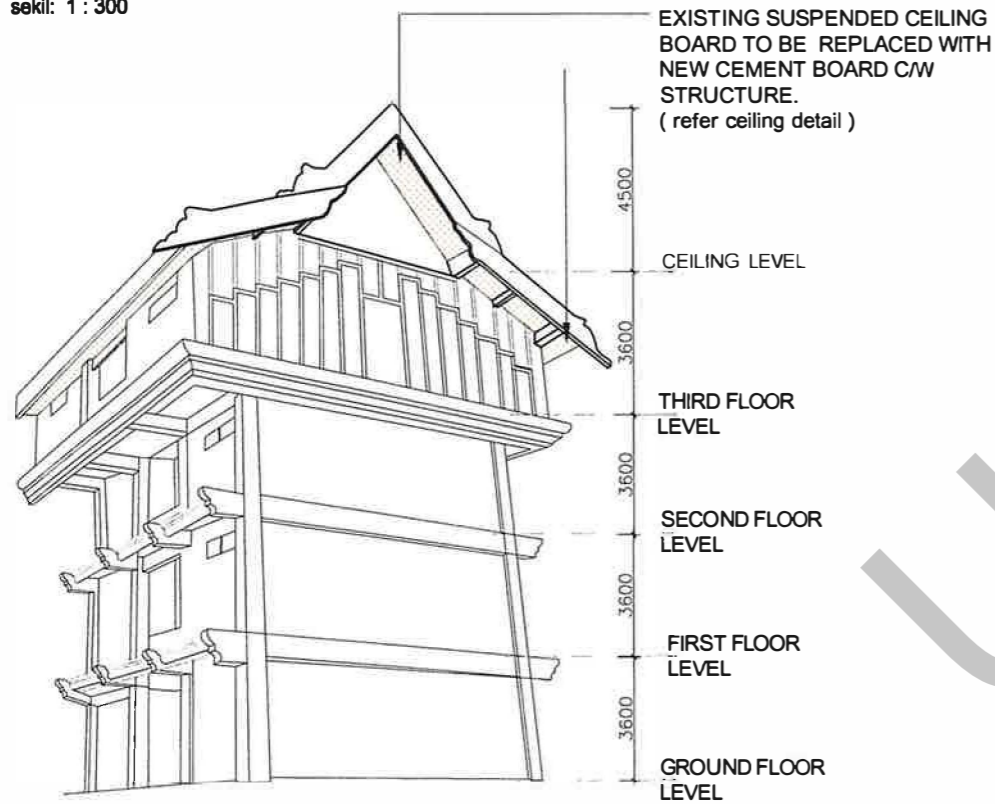

TYPICAL ELEVATION VIEW (C)
BLOK D05



- CEMENT BOARD CEILING
- R.C GUTTER TO BE CLEANED REPAIRED AND WATERPROOF MEMBRANE



Jabatan Timbalan
 Naib Canselor
 (Pembangunan)

TAJUK KERJA:
 MENYIAPKAN BAKI KERJA BAGI KERJA-KERJA PAKEJ 1 -
 KERJA-KERJA BAIKPULIH KOMPONEN KEMASAN, PERPAIPAN DAN
 BUMBUNG DI SEKOLAH KEJURUTERAAN AWAM, FAKULTI SAINS SOSIAL
 & KEMANUSIAAN, FAKULTI ALAM BINA & UKUR, MASJID SULTAN ISMAIL
 & BANGUNAN PERSATUAN PELAJAR UTM JOHOR BAHRU, JOHOR.
 (PANGGIL SEMULA) - BLOK FABU (B05 & B07), FKA (C07 & C09) & FSSH (D05)

PENGESAHAN:

 MOHD ISHAMUDDIN BIN MD. KUSMIN
 KETUA UNIT AWAM
 TARIKH: 26/09/2023

PROF. SR DR MAIMUNAH BANTI SAPRI
 PENERUSI BAHAGIAN PENGURUSAN ASET
 TARIKH: 27/9/2023

DILUKIS: CHEROSHMNOR
DISEMAK: FAIZAL WAKIMAN
SKALA: spt. tercatat
TARIKH: SEPT. 2023

TAJUK LUKISAN:
FAKULTI SAINS SOSIAL & KEMANUSIAAN
BLOK D05 ARAS 4
 - Typical conc. gutter detail (WP)
 - Typical flashing conc. gutter detail (F2)
 - Typical elevation view c
 NO. LUKISAN: UTM.J/SPP(UA) RMKe 12-Pakej 1-LPK3 / 34 / 2023 / 15

LUKISAN **SENIBINA**

SYMBOL	DESCRIPTION
FLOOR LEGEND	
F1	Existing floor finish (tiles) to be removed and replaced with New 300mm x 600mm non slip porcelain tiles c/w render, levelling, waterproofing, pattern and 100mm height skirting all around
F2	Existing abluation to be remove and replaced with new concrete platform (washing machine area) c/w 300mm x 600mm non slip porcelain tiles
F3	New P.C slab cover c/w m.s plate all around for existing sump at bilik dobi
WALL LEGEND	
P1	New decorative vent block up tu ceiling level c/w painted on both sides to UTM approval
P2	New 115mm thk. brickwall up to ceiling level height to be plastered and painted on both sides with 1 layer wall sealer and 2 layer emulsion paint
P3	New alumn. louvers (brown anodised) include 2.3mm thk. main frame and c/w decorative plastic wood & coloured acrylic, profile and pattern to UTM approval
P4	Existing wall tiles finish to be removed and replaced with new 600mm x 300mm porcelain wall tiles c/w waterproofing and pvc edges.
P5	New brickwall at 1150mm height to be finish with 300mm x 600mm porcelain wall tiles

WINDOW LEGEND	
W1	Existing window & frame to be removed and replaced with new casement glass window (black coloured glass) c/w fix glass above with 5mm thk glass, 50mm alumn. frame, & lockset
W1a	Existing window & frame to be removed and replaced with new casement glass window (black coloured glass) c/w fix glass above with 5mm thk glass, 50mm alumn. frame, lockset c/w 1.2mm rhs & 40mm x 40mm x 3mm angle bar grille to utm approval
W2	Existing window & frame to be removed and replaced with new casement glass window (black coloured glass) c/w fix glass above with 5mm thk glass, 50mm alumn. frame, & lockset
W2a	Existing window & frame to be removed and replaced with new casement glass window (black coloured glass) c/w fix glass above with 5mm thk glass, 50mm alumn. frame, lockset c/w 1.2mm rhs & 40mm x 40mm x 3mm angle bar grille to utm approval
W3a	Existing window & frame to be removed and replaced with new casement glass window c/w tophung window with 5mm thk. glass,50mm alumn.frame,c/w lockset
W4	Existing window & frame to be removed and replaced with new casement glass window c/w fix glass above with 5mm thk. glass,50mm alumn.frame,c/w lockset
W4a	Existing window & frame to be removed and replaced with new casement glass window c/w fix glass above with 5mm thk. glass,50mm alumn.frame,lockset c/w 1.2mm RHS & 40mm x 40mm x 3mm angle bar grille to UTM approval
W5	Existing window & frame to be removed and replaced with new casement glass window c/w fix glass above with 5mm thk. glass,50mm alumn.frame,& lockset
W6	Existing window & frame to be removed and replaced with new casement glass window c/w fix glass above with 5mm thk. glass,50mm alumn.frame,& lockset c/w 1.2mm RHS &40mm x 40mm x 3mm angle bar grille to UTM approval
W7	Existing window & frame to be removed and replaced with new casement glass window c/w fix glass above with 5mm thk. glass,50mm alumn.frame,& lockset c/w 1.2mm RHS &40mm x 40mm x 3mm angle bar grille to UTM approval
W8	Existing window & frame to be removed and replaced with new casement glass window c/w fix glass above with 5mm thk. glass,50mm alumn.frame,& lockset
W9	Existing fix glass window & frame to be rmoved and replaced with new fix glass window with 5mm thk. glass,50 mm alumn. frame

SYMBOL	DESCRIPTION
DOOR LEGEND	
D1	Existing decorative solid wood door to be make good, repainted with gloss paint & add new 6 nos hinges
D2	New 2100mm x 1200mm alumn louvers door c/w 1000mm x 1200mm alumn louvers above, 50mm alumn. frame, door handle, door closer & lockset
D3	Existing wall to be demolished and replaced with new 2100mm x 1800mm alumn. frame double leaf glass door c/w fix glass and top hung with 5mm thk glass, 50mm alumn. frame, bar door dandle, door closer & lockset
D4	Existing flush door & door jamb to be removed and replaced with 1025mm x 2100mm single leaf glass door c/w 100mm brown anodised aluminium frame all around, 3 nos stailless steel hinges (min.), door handle, lockset, frosted sticker. accessories and brown anodised aluminium door jamb
D5	Existing double leaf flush door & door jamb to be removed and replaced with 1450mm x 2100mm double leaf glass door c/w 100mm brown anodised aluminium frame all around, 3 nos stailless steel hinges (min.), door handle, lockset, frosted sticker. accessories and brown anodised aluminium door jamb
D6	Existing double leaf flush door & door jamb to be removed and replaced with new 1500mm x 2100mm double leaf glass door c/w 100mm brown anodise aluminium frame all around , 3 nos stainless steel hinges (min.), door handle, lockset, frosted sticker, accessories and brown anodise aluminium door jamb.

KONTRAK ASAL

JADUAL KEMASAN
SKALA : NTS



Jabatan Harta Bina

TAJUK KERJA :

MENYIAPKAN BAKI KERJA BAGI KERJA PAKEJ 1 : KERJA-KERJA BAIK PULIH KOMPONEN KEMASAN, PERPAIPAN DAN BUMBUNG DI SEKOLAH KEJURUTERAAN AWAM, FAKULTI SAINS SOSIAL DAN KEMANUSIAAN, FAKULTI ALAM BINA DAN UKUR, MASJID SULTAN ISMAIL DAN BANGUNAN PERSATUAN PELAJAR, UTM JOHOR BAHRU, JOHOR (PANGGIL SEMULA) - BLOK FKA (C07&C09), FSSH (D05) DAN FABU (B07)

PENGESAHAN :

SHALAN BIN TALIB
KETUA UNIT SENIBINA
TARIKH: 25/9/2023

PROF Sr DR NAIMUNAH BT SAPRI
PENGURUSI BAHAGIAN PENGURUSAN ASET
TARIKH: 27/9/2023

DILUKIS: AMMAR
DISEMAK: AIZAT
SKALA: NTS
TARIKH: SEPT 2023

TAJUK LUKISAN :

JADUAL KEMASAN

NO. LUKISAN: UTM/J / SPP (USB) RMKe 12-Pakej 1-LPK3 / 34 / 2023 / 01

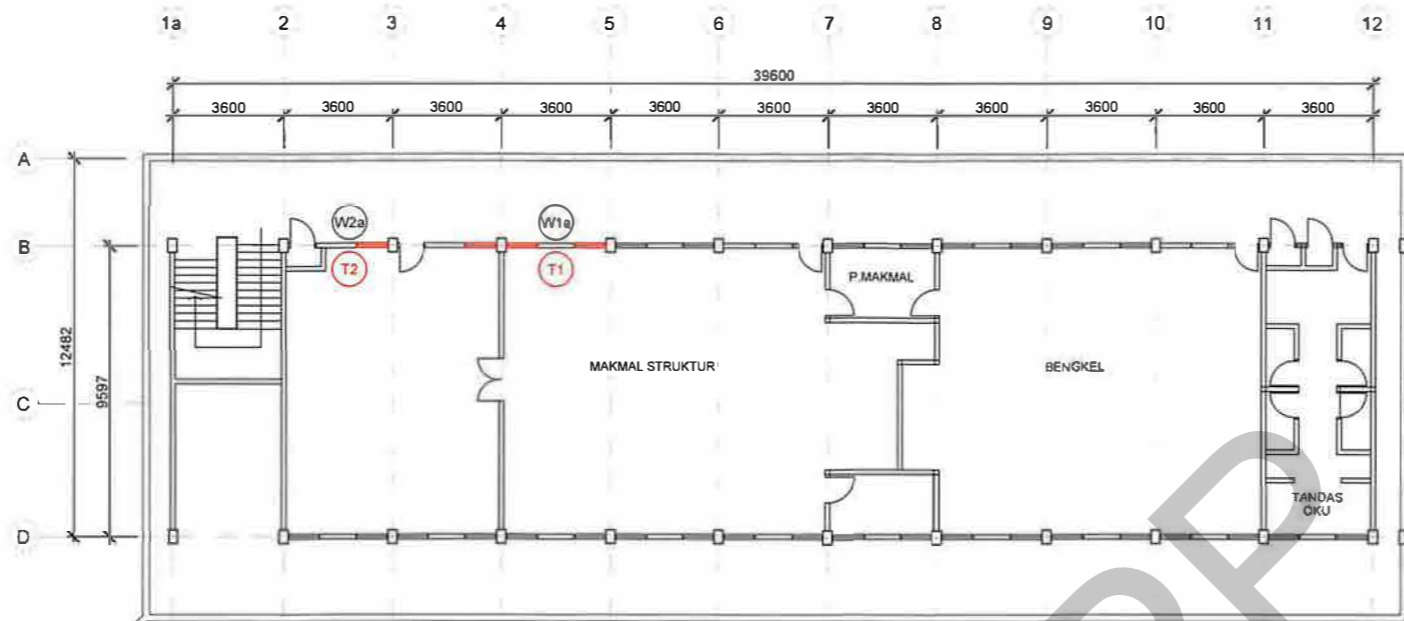

PELAN LANTAI ARAS 1
BLOK B 07
SKALA : 1 : 250

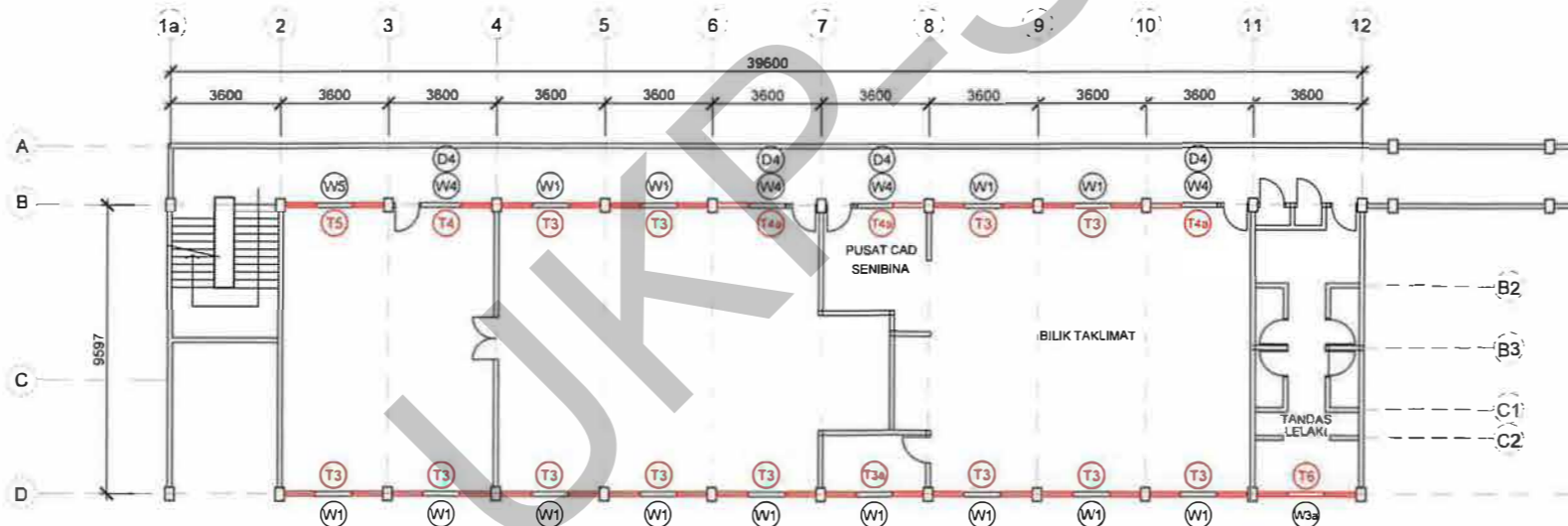

PELAN LANTAI ARAS 2
BLOK B 07
SKALA : 1 : 250



TAJUK KERJA :

MENYIAPKAN BAKI KERJA BAGI KERJA PAKEJ 1 : KERJA-KERJA BAIK PULIH KOMPONEN KEMASAN, PERPAIPAN DAN BUMBUNG DI SEKOLAH KEJURUTERAAN AWAM, FAKULTI SAINS SOSIAL DAN KEMANUSIAAN, FAKULTI ALAM BINA DAN UKUR, MASJID SULTAN ISMAIL DAN BANGUNAN PERSATUAN PELAJAR, UTM JOHOR BAHRU, JOHOR (PANGGIL SEMULA) - BLOK FKA (C07&C09), FSSH (D05) DAN FABU (B07)

PENGESAHAN :

SHALAN BIN TALIB
KETUA UNIT SENIBINA

TARIKH: 25/9/2023

PROF Sr DR MAIMUNAH BT SAPRI
PENGURUS BAHAGIAN PENGURUSAN ASET

TARIKH: 27/9/2023

DILUKIS:

AMMAR

DISEMAK:

AIZAT

SKALA:

AS SHOWN

TARIKH:

SEPT 2023

TAJUK LUKISAN :

**PELAN LANTAI ARAS 1&2
BLOK B 07**

NO. LUKISAN: UTM/J / SPP (USB) RMKe 12-Pakej 1-LPK3 / 34 / 2023 / 02

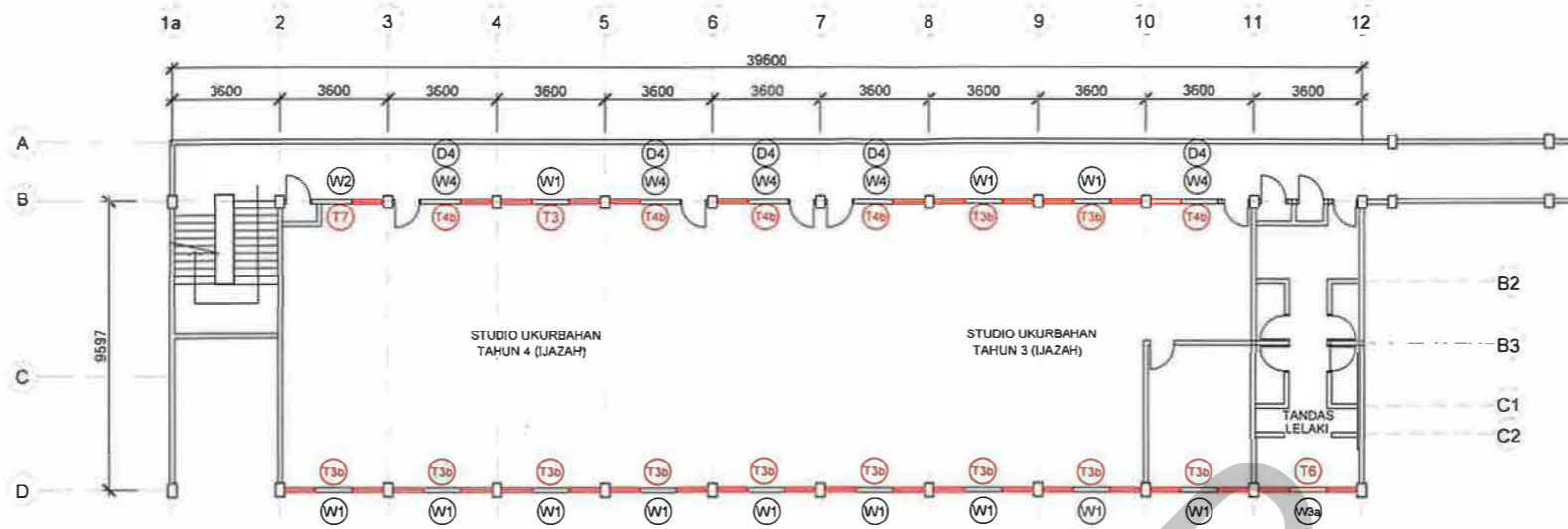

**PELAN LANTAI ARAS 3
BLOK B 07**

SKALA : 1 : 250

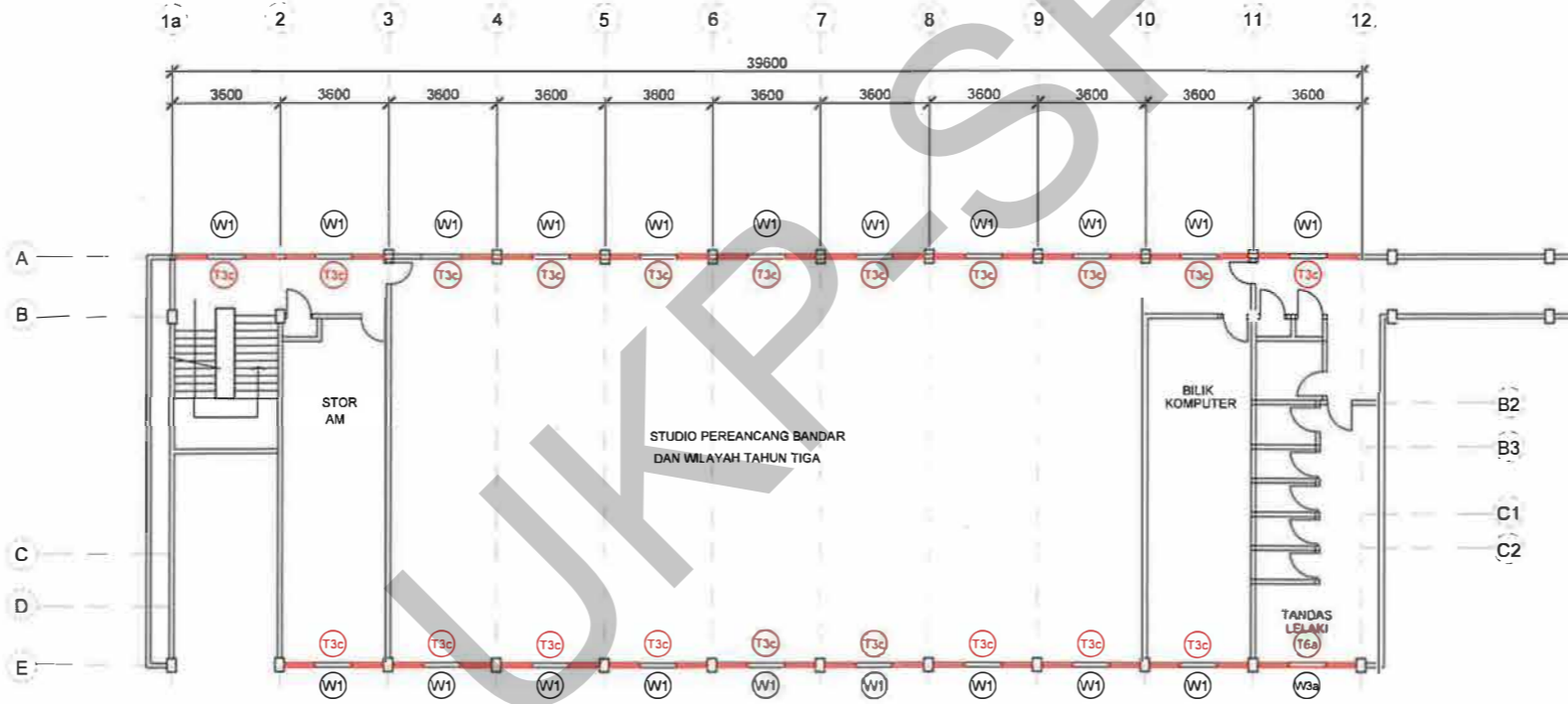

**PELAN LANTAI ARAS 4
BLOK B 07**

SKALA : 1 : 250



TAJUK KERJA :
MENYIAPKAN BAKI KERJA BAGI KERJA PAKEJ 1 : KERJA-KERJA BAIK PULIH KOMPONEN KEMASAN, PERPAIPAN DAN BUMBUNG DI SEKOLAH KEJURUTERAAN AWAM, FAKULTI SAINS SOSIAL DAN KEMANUSIAAN, FAKULTI ALAM BINA DAN UKUR, MASJID SULTAN ISMAIL DAN BANGUNAN PERSATUAN PELAJAR, UTM JOHOR BAHRU, JOHOR (PANGGIL SEMULA) - BLOK FKA (C07&C09), FSSH (D05) DAN FABU (B07)

PENGESAHAN :

SHALAN BIN TALIB KETUA UNIT SENIBINA	PROF DR MAIMUNAH BT SAPRI PENERUSI BAHAGIAN PENGURUSAN ASET
TARIKH: 25/09/2023	TARIKH: 27/9/2023

DILUKIS: AMMAR
DISEMAK: AIZAT
SKALA: AS SHOWN
TARIKH: SEPT 2023

TAJUK LUKISAN :
**PELAN LANTAI ARAS 3&4
BLOK B 07**
NO. LUKISAN: UTM/J / SPP (US8) RMKe 12-Pakej 1-LPK3 / 34 / 2023 / 03

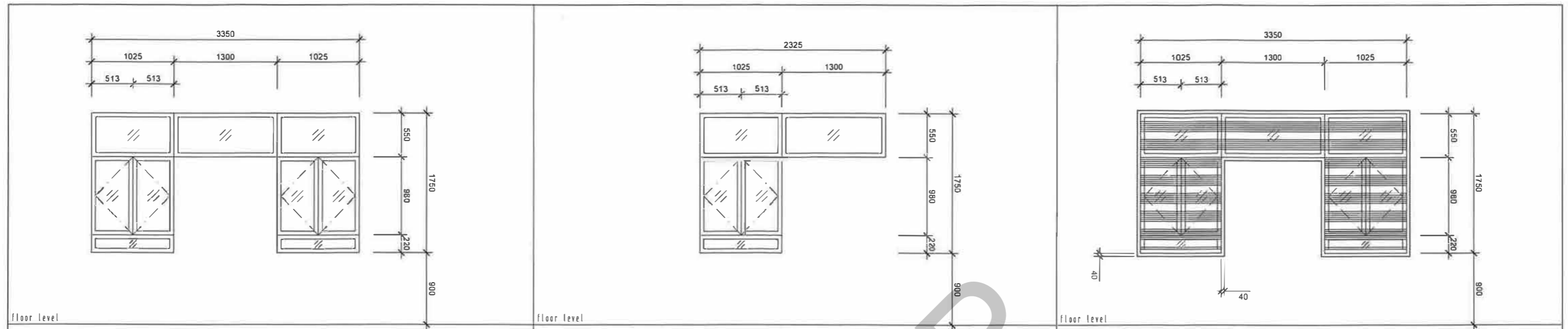

TYPE		TYPE		TYPE	
W1	EXISTING WINDOW & FRAME TO BE REMOVED AND REPLACED WITH NEW CASEMENT GLASS WINDOW C/W FIX GLASS ABOVE WITH 5MM THK GLASS, 50MM ALUMN. FRAME, & LOCKSET	W2	EXISTING WINDOW & FRAME TO BE REMOVED AND REPLACED WITH NEW CASEMENT GLASS WINDOW C/W FIX GLASS ABOVE WITH 5MM THK GLASS, 50MM ALUMN. FRAME, & LOCKSET	W1a	EXISTING WINDOW & FRAME TO BE REMOVED AND REPLACED WITH NEW CASEMENT GLASS WINDOW C/W FIX GLASS ABOVE WITH 5MM THK GLASS, 50MM ALUMN. FRAME, LOCKSET C/W 12MM RHS & 40MM X 40MM X 3MM ANGLE BAR GRILLE TO UTM APPROVAL

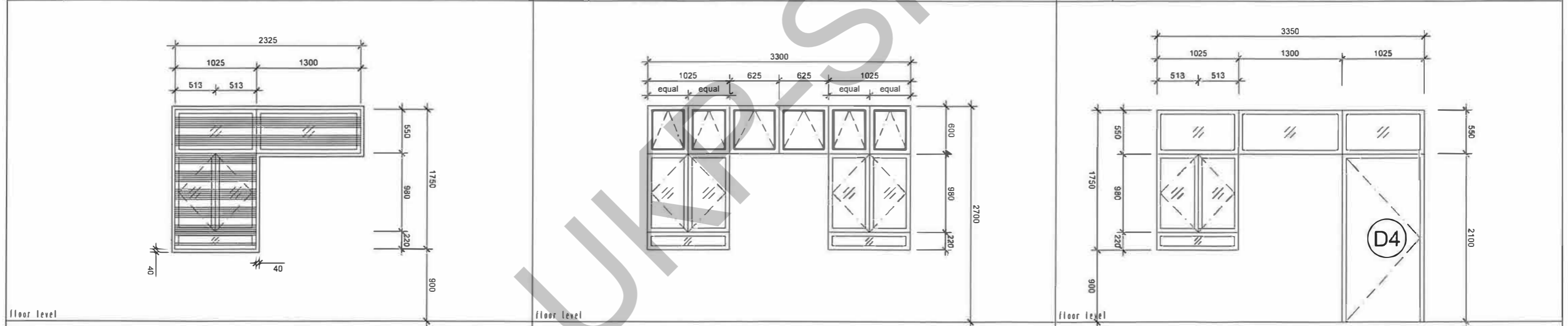

TYPE		TYPE		TYPE	
W2a	EXISTING WINDOW & FRAME TO BE REMOVED AND REPLACED WITH NEW CASEMENT GLASS WINDOW C/W FIX GLASS ABOVE WITH 5MM THK GLASS, 50MM ALUMN. FRAME, LOCKSET C/W 12MM RHS & 40MM X 40MM X 3MM ANGLE BAR GRILLE TO UTM APPROVAL	W3a	EXISTING WINDOW & FRAME TO BE REMOVED AND REPLACED WITH NEW CASEMENT GLASS WINDOW C/W TOP HUNG WINDOW WITH 5MM THK GLASS, 50MM ALUMN. FRAME, C/W LOCKSET	W4	EXISTING WINDOW & FRAME TO BE REMOVED AND REPLACED WITH NEW CASEMENT GLASS WINDOW C/W FIX GLASS ABOVE WITH 5MM THK GLASS, 50MM ALUMN. FRAME, & LOCKSET



TAJUK KERJA :
MENYIAPKAN BAKI KERJA BAGI KERJA PAKEJ 1 : KERJA-KERJA BAIK PULIH KOMPONEN KEMASAN, PERPAIPAN DAN BUMBUNG DI SEKOLAH KEJURUTERAAN AWAM, FAKULTI SAINS SOSIAL DAN KEMANUSIAAN, FAKULTI ALAM BINA DAN UKUR, MASJID SULTAN ISMAIL DAN BANGUNAN PERSATUAN PELAJAR, UTM JOHOR BAHRU, JOHOR (PANGGIL SEMULA) - BLOK FKA (C07&C09), FSSH (D05) DAN FABU (B07)

PENGESAHAN :

SHALAN BIN TALIB
 KETUA UNIT SENIBINA
 TARIKH: 25/09/2023

PROF S^r DR MAIMUNAH BT SAPRI
 PENCERUSI BAHAGIAN PERENCANAAN ASET
 TARIKH: 27/9/23

DILUKIS: AMMAR
DISEMAK: AIZAT
SKALA: NTS
TARIKH: SEPT 2023

TAJUK LUKISAN :
JADUAL TINGKAP
 NO. LUKISAN: UTM.J / SPP (USB) RMKe 12-Pakej 1-LPK3 / 34 / 2023 / 04

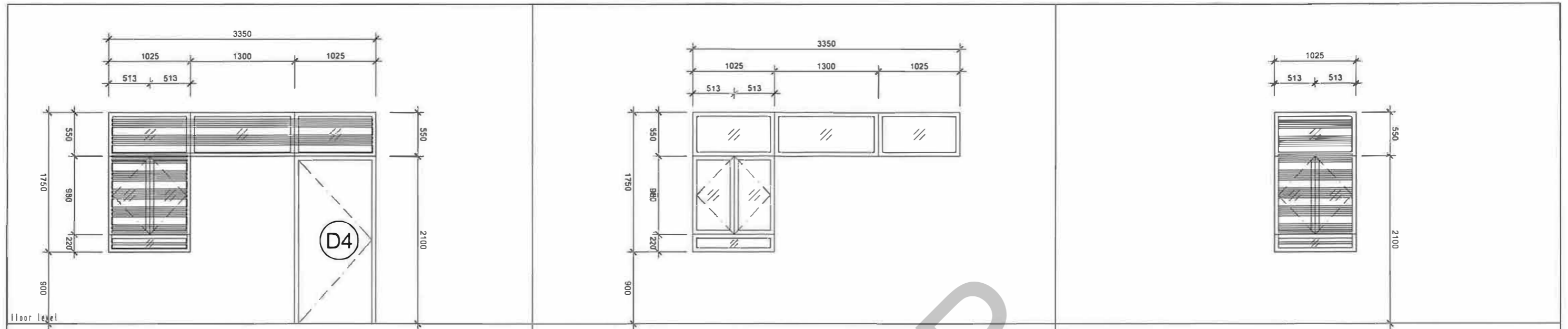

TYPE	TYPE	TYPE
W4 EXISTING WINDOW & FRAME TO BE REMOVED AND REPLACED WITH NEW CASEMENT GLASS WINDOW C/W FIX GLASS ABOVE WITH 5MM THK GLASS, 50MM ALUMN. FRAME, LOCKSET C/W 12MM RHS & 40MM X 40MM X 3MM ANGLE BAR GRILLE TO UTM APPROVAL	W5 EXISTING WINDOW & FRAME TO BE REMOVED AND REPLACED WITH NEW CASEMENT GLASS WINDOW C/W FIX GLASS ABOVE WITH 5MM THK GLASS, 50MM ALUMN. FRAME, & LOCKSET	W6 EXISTING WINDOW & FRAME TO BE REMOVED AND REPLACED WITH NEW CASEMENT GLASS WINDOW C/W FIX GLASS ABOVE WITH 5MM THK GLASS, 50MM ALUMN. FRAME, LOCKSET C/W 12MM RHS & 40MM X 40MM X 3MM ANGLE BAR GRILLE TO UTM APPROVAL

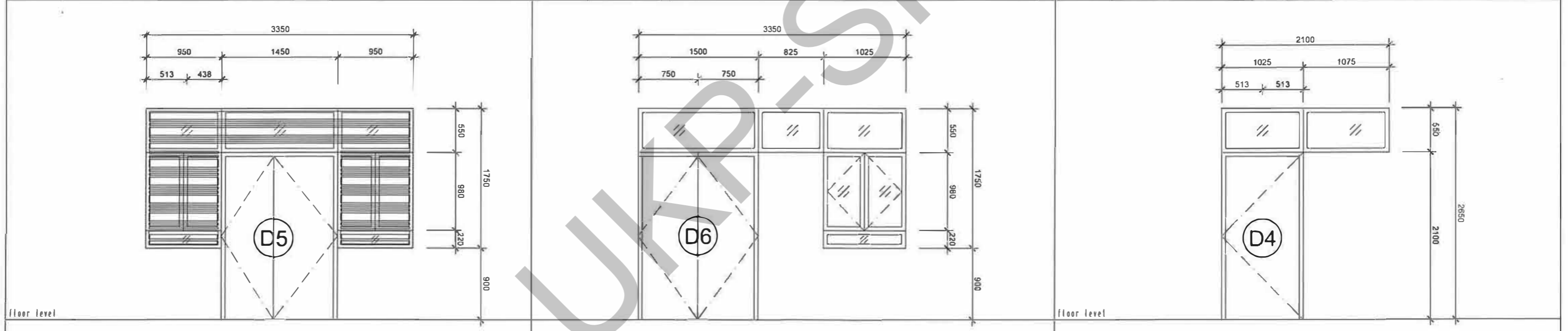

TYPE	TYPE	TYPE
W7 EXISTING WINDOW & FRAME TO BE REMOVED AND REPLACED WITH NEW CASEMENT GLASS WINDOW C/W FIX GLASS ABOVE WITH 5MM THK GLASS, 50MM ALUMN. FRAME, LOCKSET C/W 12MM RHS & 40MM X 40MM X 3MM ANGLE BAR GRILLE TO UTM APPROVAL	W8 EXISTING WINDOW & FRAME TO BE REMOVED AND REPLACED WITH NEW CASEMENT GLASS WINDOW C/W FIX GLASS ABOVE WITH 5MM THK GLASS, 50MM ALUMN. FRAME, LOCKSET C/W 12MM RHS & 40MM X 40MM X 3MM ANGLE BAR GRILLE TO UTM APPROVAL	W9 EXISTING FIX GLASS WINDOW & FRAME TO BE REMOVED AND REPLACED WITH NEW FIX GLASS WINDOW WITH 5MM THK GLASS, 50MM ALUMN. FRAME,



TAJUK KERJA :
 MENYIAPKAN BAKI KERJA BAGI KERJA PAKEJ 1 : KERJA-KERJA BAIK PULIH KOMPONEN KEMASAN, PERPAIPAN DAN BUMBUNG DI SEKOLAH KEJURUTERAAN AWAM, FAKULTI SAINS SOSIAL DAN KEMANUSIAAN, FAKULTI ALAM BINA DAN UKUR, MASJID SULTAN ISMAIL DAN BANGUNAN PERSATUAN PELAJAR, UTM JOHOR BAHRU, JOHOR (PANGGIL SEMULA) - BLOK FKA (C07&C09), FSSH (D05) DAN FABU (B07)

PENGESAHAN :

SHALAN BIN TALIB
 KETUA UNIT SENIBINA
 TARIKH: 25/09/2023

PROF Sr DR MUMUNAH BT SAPRI
 PENERUSI BAHAGIAN PENGURUSAN ASET
 TARIKH: 27/9/2023

DILUKIS: AMMAR
DISEMAK: AIZAT
SKALA: NTS
TARIKH: SEPT 2023

TAJUK LUKISAN :
JADUAL TINGKAP
 NO. LUKISAN: UTM/J / SPP (U5B) RMKe 12-Pakej 1-LPK3 / 34 / 2023 / 05

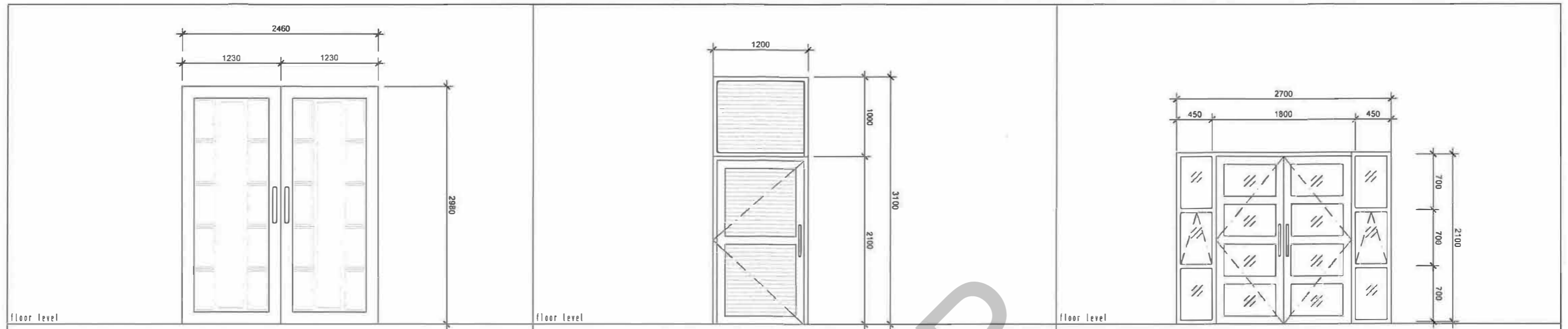

TYPE		TYPE		TYPE	
D1	EXISTING DECORATIVE SOLID WOOD DOOR TO BE MAKE GOOD, REPAINTED WITH GLOSS PAINT & ADD 6 NOS HINGES	D2	NEW 2100mm x 1200mm ALUMN LOUVERS DOOR C/W 1000mm X 1200mm ALUMN LOUVERS ABOVE, 50MM ALUMN. FRAME, DOOR HANDLE, DOOR CLOSER & LOCKSET	D3	EXISTING WALL TO BE DEMOLISHED AND REPLACED WITH NEW 2100mm x 1800mm ALUMN. FRAME DOUBLE LEAF GLASS DOOR C/W FIX GLASS AND TOP HUNG WITH 5MM THK GLASS, 50MM ALUMN. FRAME, BAR DOOR DANDLE, DOOR CLOSER & LOCKSET

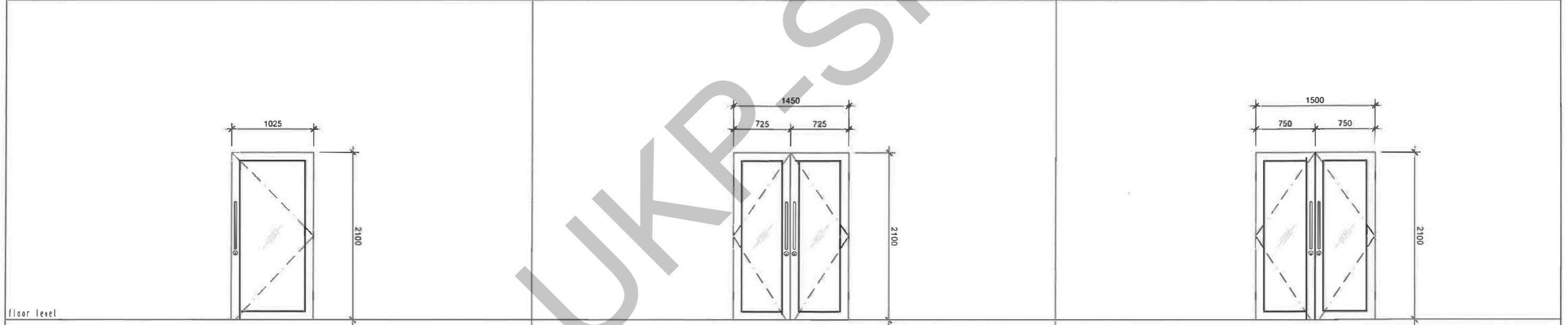

TYPE		TYPE		TYPE	
D4	Existing flush door & door jamb to be removed and replaced with new 1025mm x 2100mm single leaf glass door c/w 100mm brown anodise aluminium frame all around , 3 nos stainless steel hinges (min.), door handle, lockset, frosted sticker, accessories and brown anodise aluminium door jamb.	D5	Existing double leaf flush door & door jamb to be removed and replaced with new 1450mm x 2100mm double leaf glass door c/w 100mm brown anodise aluminium frame all around , 3 nos stainless steel hinges (min.), door handle, lockset, frosted sticker, accessories and brown anodise aluminium door jamb.	D6	Existing double leaf flush door & door jamb to be removed and replaced with new 1500mm x 2100mm double leaf glass door c/w 100mm brown anodise aluminium frame all around , 3 nos stainless steel hinges (min.), door handle, lockset, frosted sticker, accessories and brown anodise aluminium door jamb.



TAJUK KERJA :
MENYIAPKAN BAKI KERJA BAGI KERJA PAKEJ 1 : KERJA-KERJA BAIK PULIH KOMPONEN KEMASAN, PERPAIPAN DAN BUMBUNG DI SEKOLAH KEJURUTERAAN AWAM, FAKULTI SAINS SOSIAL DAN KEMANUSIAAN, FAKULTI ALAM BINA DAN UKUR, MASJID SULTAN ISMAIL DAN BANGUNAN PERSATUAN PELAJAR, UTM JOHOR BAHRU, JOHOR (PANGGIL SEMULA) - BLOK FKA (C07&C09), FSSH (D05) DAN FABU (B07)

PENGESAHAN :
 SHALAN BIN TALIB
 KETUA UNIT SENIBINA
 TARIKH: 25.09.2023

PENGESAHAN :
 PROF Sr DR MAMUNAH BT SAPRI
 PENERUSI BAHAGIAN PENGURUSAN ASET
 TARIKH: 27.9.2023

DILUKIS: AMMAR
DISEMAK: AIZAT
SKALA: NTS
TARIKH: SEPT 2023

TAJUK LUKISAN :
JADUAL PINTU
 NO. LUKISAN: UTM/J / SPP (USB) RMKe 12-Pakej 1-LPK3 / 34 / 2023 / 06

SYMBOL	DESCRIPTION
	2'x2' aluminium mirror optic louvres lamp (surfaced type)
	2 way wall Switch
	1 way wall Switch

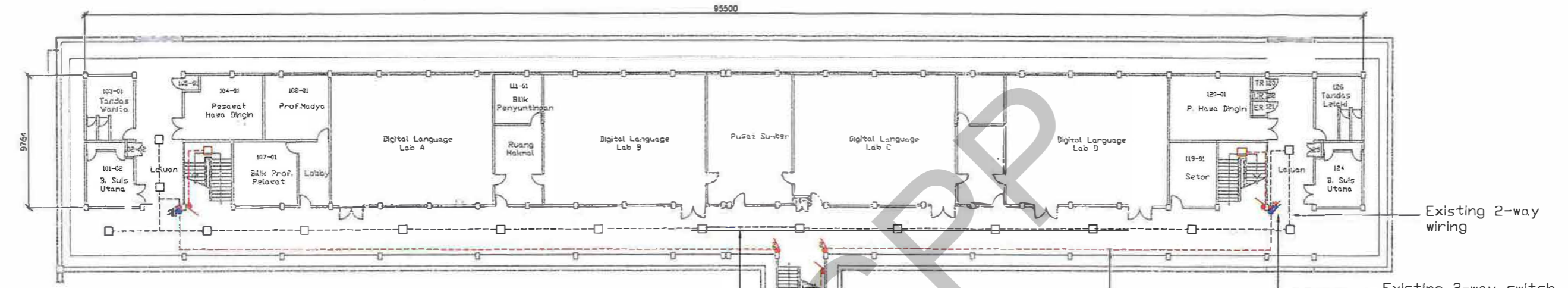

FAKULTI PENGURUSAN & PEMBANGUNAN SUMBER MANUSIA
BLOK D05 ARAS 3 & 4

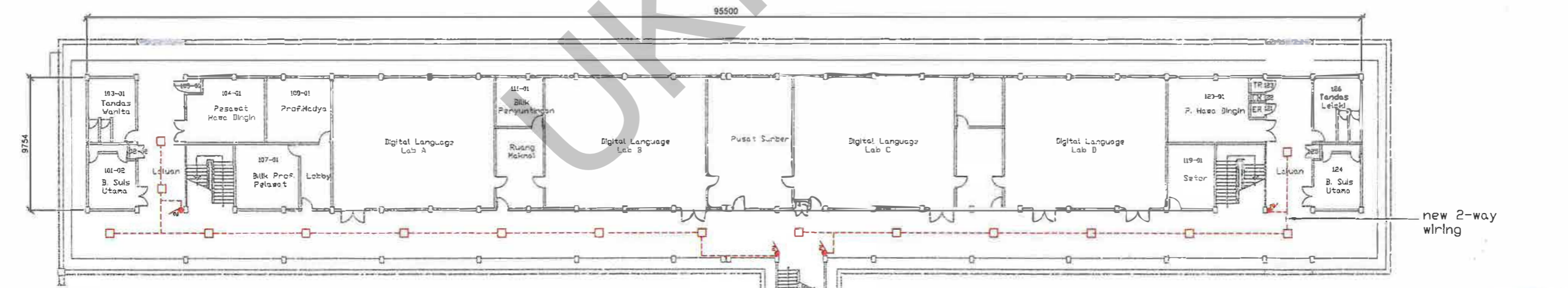

FAKULTI PENGURUSAN & PEMBANGUNAN SUMBER MANUSIA
BLOK D05 ARAS 1 & 2

- KERJA BARU
- KERJA MEMBUKA/GANTI
- LENGKAPAN SEDIA ADA



TAJUK KERJA :
MENYIAPKAN BAKI KERJA BAGI KERJA PAKEJ 1 : KERJA-KERJA BAIK PULIH KOMPONEN KEMASAN, PERPAIPAN DAN BUMBUNG DI SEKOLAH KEJURUTERAAN AWAM, FAKULTI SAINS SOSIAL & KEMANUSIAAN, FAKULTI ALAM BINA & UKUR, MASJID SULTAN ISMAIL & BANGUNAN PERSATUAN PELAJAR, UTM JOHOR BAHRU, JOHOR (PANGGIL SEMULA) - BLOK FKA (C07 & C09), FSSH (D05), DAN FABU (B07)

PENGESAHAN :

NOOR 'AZLINDA BINTI MASKOR
KETUA UNIT ELEKTRIK
TARIKH: 25 SEPTEMBER 2023

PROF. SR. DR. M. MUNAH BT SAPRI
PENGURUSI BAGIAN PENGURUSAN ASET
TARIKH: 27 SEPTEMBER 2023

DILUKIS: H.NIZAM
DISEMAK: RIDZUAN
SKALA: TBS
TARIKH: SEPT 2023

TAJUK LUKISAN :
PELAN KERJA PENDAWAIAN BLOK D05
NO. LUKISAN: UTM/J / SPP (UE) RMKe12-RP01-PAKEJ 1-LPK3/37/2023/01